

K 7000HD - K 7000HDR - K 9000HD



P MANUAL DE INSTRUÇÕES MOTORES

GR ΕΓΧΕΙΡΙΔΙΟ ΧΡΗΣΗΣ ΚΑΙ ΣΥΝΤΗΡΗΣΗΣ ΚΙΝΗΤΗΡΩΝ

TR AŞAĞIDAKİ MOTORLAR İÇİN OPERATÖR KILAVUZU

CZ NÁVOD K POUŽITÍ A ÚDRŽBĚ MOTORŮ

RUS
UA РУКОВОДСТВО ПО ЭКСПЛУАТАЦИИ И ОБСЛУЖИВАНИЮ ДВИГАТЕЛЕЙ

PL INSTRUKCJA OBSŁUGI I KONSERWACJI SILNIKÓW

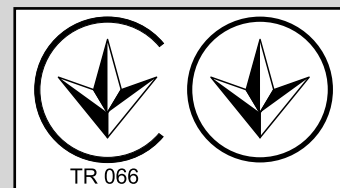

INTRODUÇÃO

**CAUTELA – Antes de ligar o motor:**

- Leia com atenção o manual de instruções do motor e as instruções relativas ao equipamento accionada por este motor.
- Se não se seguirem as instruções podem-se vir a criar situações de perigo com lesões, e até mesmo com casos de morte.

As instruções para o uso e a manutenção contêm normas de segurança para:

- se aperceber dos riscos relacionados com os motores;
- informar-vos dos riscos de acidentes relacionados com tais riscos e
- aconselhar-vos a como evitar ou reduzir o risco de acidentes.

O manual do operador

O presente manual de instruções contém informações para a proteção pessoal do seu utilizador. LEIA-O. Guarde-o num local seguro para futuras consultas. É importante saber o que fazer antes de começar a utilizar o aparelho. Uma preparação e uma manutenção adequadas permitem obter os rendimentos mais satisfatórios do próprio motor, e garantem a própria segurança. Contacte o seu revendedor ou o distribuidor local se não compreender as instruções neste manual.

Para além das instruções de funcionamento, este manual contém informações que requerem a sua especial atenção.

Estas informações estão assinaladas com os seguintes símbolos:

AVISO: quando existe o risco de acidentes ou lesões pessoais ou graves danos a coisas.

ATENÇÃO: quando existe o risco de danos no aparelho ou a cada uma das componentes do mesmo.



ATENÇÃO – Para garantir um uso seguro e correcto do motor, guarde o presente manual de instruções sempre perto do aparelho. Não empreste ou alugue o seu motor sem o manual de instruções.



ATENÇÃO – permita o uso do motor apenas a pessoas capazes de compreenderem o conteúdo do presente manual.

ΕΙΣΑΓΩΓΗ

**ΠΡΟΕΙΔΟΠΟΙΗΣΗ - Πριν βάλετε εμπρός τον κινητήρα:**

- Διαβάστε προσεκτικά τις οδηγίες χρήσης και συντήρησης του κινητήρα καθώς και τις οδηγίες του εξοπλισμού που θα συνδέσετε στον κινητήρα.
- Εάν δεν τηρηθούν οι οδηγίες, μπορεί να δημιουργηθούν επικίνδυνες καταστάσεις τραυματισμού ή θανάτου.

Οι οδηγίες για τη χρήση και τη συντήρηση περιέχουν κανόνες ασφαλείας, οι οποίοι:

- Σας ενημερώνουν για τους κινδύνους που αφορούν τους κινητήρες
- Σας πληροφορούν για τα ενδεχόμενα ατυχήματα που μπορεί να προκληθούν από αυτούς τους κινδύνους και
- Σας ενημερώνουν για τους τρόπους αποφυγής ή μείωσης των κινδύνων ατυχήματος.

Εγχειρίδιο χρήσης και συντήρησης

Το παρόν εγχειρίδιο χρήσης και συντήρησης περιέχει πληροφορίες για την προσωπική ασφάλεια του χειριστή. ΔΙΑΒΑΣΤΕ ΤΟ. Φυλάξτε το σε ασφαλές σημείο για μελλοντικές χρήσεις. Είναι σημαντικό να γνωρίζετε τι πρέπει να κάνετε πριν χρησιμοποιήσετε τον κινητήρα. Η κατάλληλη προετοιμασία και συντήρηση επιτρέπουν την επίτευξη των καλύτερων επιδόσεων του κινητήρα σε συνθήκες ασφαλείας.

Εάν ορισμένες οδηγίες που παρέχονται στο εγχειρίδιο δεν είναι σαφείς, απευθυνθείτε στο κατάστημα πώλησης ή στην τοπική Αντιπροσωπεία.

Εκτός από τις οδηγίες χρήσης και συντήρησης, το παρόν εγχειρίδιο περιέχει πληροφορίες που απαιτούν ιδιαίτερη προσοχή.

Οι πληροφορίες αυτές επισημαίνονται από τα σύμβολα που περιγράφονται στη συνέχεια:

ΠΡΟΣΟΧΗ: σε περίπτωση που υπάρχει κίνδυνος ατυχήματος, τραυματισμού ή σοβαρής βλάβης.

ΠΡΟΕΙΔΟΠΟΙΗΣΗ: σε περίπτωση που υπάρχει κίνδυνος για βλάβη στον κινητήρα ή στα εξαρτήματά του.



ΠΡΟΣΟΧΗ - Για την ασφαλή και σωστή χρήση του κινητήρα, το παρόν εγχειρίδιο χρήσης και συντήρησης πρέπει να φυλάσσεται πάντα μαζί με τον κινητήρα. Μη δανείζετε και μη μισθώνετε τον κινητήρα χωρίς το εγχειρίδιο χρήσης και συντήρησης.



ΠΡΟΣΟΧΗ - Η χρήση του κινητήρα πρέπει να επιτρέπεται μόνον σε άτομα που μπορούν να κατανοήσουν το περιεχόμενο του παρόντος εγχειριδίου.

GİRİŞ

**DİKKAT - Motoru çalıştırmadan önce:**

- Operatör talimatlarını ve bu motor ile çalıştırılan ekipmanlarla ilgili talimatları dikkatlice okuyunuz.
- Bu talimatlara riayet edilmemesi yaralanma ve hatta ölüm tehlikesi arz eden durumlara yol açabilir.

Operatör talimatları aşağıdaki konular ile ilgili güvenlik kurallarını içerir:

- Sizi motorunuzun yol açabileceği riskler konusunda bilgilendirilmek
- Bu risklere bağlı kaza tehlikeleri konusunda bilgilendirilmeniz ve
- Kaza tehlikesini bertaraf etmeniz veya azaltmanız için tavsiyeler.

Operatör kılavuzu

Operatör kılavuzunuz, kişisel korunmanız ile ilgili bilgileri içerir. OKUYUNUZ. İleride gerek duymanız halinde bakmak üzere güvenli bir yerde saklayınız. Üniteyi kullanmadan önce ne yapacağınızı biliyor olmalısınız. Düzgün hazırlık ve bakım, motorun tatmin edici performansla sahip olmasına ve güvenlik için ihmal edilmemesi gereken iki önemli husustur. Bu kılavuzdaki talimatlardan herhangi birini anlamadığınız takdirde, bulunduğunuz bölgenizdeki satıcı veya dağıtıcıyla temasa geçiniz.

İşletim talimatlarının yanı sıra bu kılavuz, özellikle dikkat etmeniz gereken paragraflar da içermektedir.

Bu tür paragraflar, aşağıda tanımlanan sembollerle işaretlenmiştir:

DİKKAT: Kaza veya kişisel yaralanma ya da ciddi hasar tehlikesi arz eden durumlarda.





UYARI: Ünitenin veya bileşenlerinin zarar görmesi riskinin söz konusu olduğu durumlarda.



DİKKAT- Motorun düzgün ve güvenli bir şekilde kullanılabilmesi için, bu kılavuzu daima ünitenin yakınında bulundurunuz. Motorunuzu, operatör talimat kılavuzu olmaksızın bir başkasına ödünç olarak ya da kiraya vermeyiniz.



DİKKAT - yalnızca kılavuzdaki bilgileri anlayabilecek kişilerin motoru kullanmasına izin veriniz.

Česky	Русский	Polski
ÚVOD	ВВЕДЕНИЕ	WPROWADZENIE
<p> UPOZORNĚNÍ - Před spuštěním motoru:</p> <ul style="list-style-type: none"> • Přečtěte si pozorně návod k použití a údržbě motoru i pokyny týkající se zařízení poháněného tímto motorem. • Nedodržování pokynů může mít za následek poranění a dokonce i smrt uživatele. <p>Návod k použití a údržbě obsahuje bezpečnostní předpisy</p> <ul style="list-style-type: none"> • Seznámí vás s nebezpečím souvisejícím s motory. • Informují vás o riziku úrazů souvisejících s tímto nebezpečím. • Doporučí vám, jak nebezpečí úrazů zabránit nebo ho omezit. <p>Návod k použití a údržbě</p> <p>Tento návod k použití a údržbě obsahuje informace k osobní ochraně uživatele. PŘEČTĚTE SI HO. Uložte ho na bezpečné místo k dalšímu použití. Před použitím motoru je důležité vědět, jak při práci s motorem postupovat. Odpovídající příprava a údržba umožňují dosažení uspokojivého výkonu motoru a jsou zárukou bezpečného provozu.</p> <p>Pokud některým pokynům uvedeným v této příručce nerozumíte, obraťte se na prodejce nebo místního distributora.</p> <p>Mimo návodu k použití a údržbě obsahuje tato příručka také informace, které vyžadují zvláštní pozornost. Tyto informace jsou označené následujícími symboly:</p> <p>POZOR: jestliže hrozí nebezpečí nehod nebo zranění osob nebo vážných poškození věcí.</p> <p>UPOZORNĚNÍ: jestliže hrozí nebezpečí poškození motoru nebo jeho jednotlivých dílů.</p> <p> POZOR - K zajištění bezpečného a správného použití motoru mějte tuto příručku k použití a údržbě vždy v blízkosti motoru. Nepůjčujte ani nepronajímejte motor bez návodu k použití a údržbě.</p> <p> POZOR - použití motoru dovolte pouze osobám, které jsou schopné pochopit obsah této příručky.</p>	<p> ВНИМАНИЕ - Прежде, чем включить двигатель:</p> <ul style="list-style-type: none"> • Прочтите внимательно руководство по эксплуатации и техническому обслуживанию двигателя, а также инструкции, относящиеся к оборудованию, приводимому в действие этим двигателем. • При несоблюдении указаний могут создаться ситуации с опасностью телесных повреждений или даже смерти. <p>Инструкции по эксплуатации и техническому обслуживанию содержат правила техники безопасности с целью:</p> <ul style="list-style-type: none"> • ознакомления с рисками, связанными с двигателями • ознакомления с рисками несчастных случаев, связанных с вышеназванными рисками и • рекомендаций по избежанию или снижению рисков несчастных случаев. <p>Руководство по эксплуатации и техническому обслуживанию</p> <p>Настоящее руководство по эксплуатации и техническому обслуживанию содержит информацию для индивидуальной защиты оператора. ПРОЧТИТЕ ЕГО. Сохраните руководство в надёжном месте для обращения в дальнейшем. Важно понять все описанные в нем операции ещё до их выполнения. Соответствующая подготовка и техническое обслуживание дают возможность получать удовлетворительные эксплуатационные показатели от двигателя и гарантируют безопасность.</p> <p>Для разъяснения непонятных инструкций, содержащихся в данном руководстве, обратитесь к продавцу или местному дистрибьютеру. Кроме инструкций по эксплуатации и техническому обслуживанию, данное руководство содержит информацию, требующую особого внимания.</p> <p>Такая информация отмечена символами, описанными ниже:</p> <p>ВНИМАНИЕ: когда существует риск несчастных случаев или телесных повреждений или серьёзного ущерба имуществу.</p> <p>ОСТОРОЖНО: когда существует риск повреждения агрегата или его отдельных компонентов.</p> <p> ВНИМАНИЕ - чтобы гарантировать безопасную и правильную эксплуатацию двигателя, всегда храните данное руководство по эксплуатации и техническому обслуживанию вблизи агрегата. Не берите и не сдавайте внаем двигатель без руководства по эксплуатации и техническому обслуживанию.</p> <p> ВНИМАНИЕ - разрешайте пользоваться двигателем только лицам, понимающим содержание данного руководства.</p>	<p> OSTROŻNIE – Przed uruchomieniem silnika</p> <ul style="list-style-type: none"> • Przeczytać uważnie instrukcję obsługi i konserwacji silnika, jak również instrukcje dotyczące urządzeń zasilanych przy pomocy silnika. • W razie niestosowania się do zaleceń zawartych w instrukcji obsługi może dojść do niebezpiecznych sytuacji grożących obrażeniami, a nawet śmiercią. <p>Instrukcja obsługi i konserwacji zawiera normy bezpieczeństwa, których celem jest:</p> <ul style="list-style-type: none"> • Uświadomienie użytkownikowi typów ryzyka związanego z silnikami • Dostarczenie użytkownikowi informacji dotyczących ryzyka wypadku związanego z istniejącymi zagrożeniami • Doradzenie użytkownikowi, jak uniknąć lub zmniejszyć ryzyko wy padku. <p>Instrukcja obsługi i konserwacji</p> <p>Celem niniejszej instrukcji obsługi jest ochrona operatora. NALEŻY JĄ PRZECZYTAĆ. Należy ją również zachować na przyszłość w celach informacyjnych. Przed przystąpieniem do obsługi urządzenia należy zapoznać się z instrukcjami. Odpowiednie przygotowanie i konserwacja zapewnią satysfakcjonujące działanie silnika oraz bezpieczeństwo jego użytkownika</p> <p>Jeśli jakiegokolwiek fragmenty niniejszej instrukcji okażą się niezrozumiałe, prosimy skontaktować się z lokalnym dealerem lub dystrybutorem urządzeń.</p> <p>Oprócz instrukcji dotyczących użytkowania niniejsza instrukcja obsługi zawiera fragmenty wymagające szczególnej uwagi użytkownika.</p> <p>Fragmenty te oznaczone zostały symbolami opisanymi poniżej.</p> <p>OSTRZEŻENIE: oznacza ryzyko wypadku, obrażeń ciała lub poważnego uszkodzenia mienia.</p> <p>OSTROŻNIE: oznacza ryzyko uszkodzenia urządzenia lub jego elementów.</p> <p> UWAGA –W celu zapewnienia bezpiecznej i prawidłowej eksploatacji silnika należy zawsze przechowywać niniejszą instrukcję obsługi w pobliżu urządzenia. Nie należy pożyczać ani wynajmować silnika innym osobom bez instrukcji obsługi.</p> <p> UWAGA – na korzystanie z silnika można pozwolić tylko i wyłącznie osobom, które są w stanie zrozumieć treść niniejszej instrukcji obsługi.</p>

P ÍNDICE

EXPLICAÇÃO ADVERTÊNCIAS E SÍMBOLOS DE SEGURANÇA	53
COMPONENTES DO MOTOR	54
SEGURANÇA DO MOTOR	56
CONTROLOS ANTES DA UTILIZAÇÃO	62
PARA DAR PARTIDA / PARAGEM DO MOTOR	66
MANUTENÇÃO	68
ARMAZENAGEM E TRANSPORTE	82
RESOLUÇÃO DE AVARIAS	88
DADOS TÉCNICOS	91
DECLARAÇÃO DE INCORPORAÇÃO	92

GR ΠΕΡΙΕΧΟΜΕΝΑ

ΕΡΜΗΝΕΙΑ ΕΠΙΣΗΜΑΝΣΕΩΝ ΚΑΙ ΣΥΜΒΟΛΩΝ ΑΣΦΑΛΕΙΑΣ	53
ΕΞΑΡΤΗΜΑΤΑ ΤΟΥ ΚΙΝΗΤΗΡΑ	54
ΑΣΦΑΛΕΙΑ ΤΟΥ ΚΙΝΗΤΗΡΑ	56
ΕΛΕΓΧΟΙ ΠΡΙΝ ΤΗ ΧΡΗΣΗ	62
ΕΚΚΙΝΗΣΗ / ΣΤΑΣΗ ΜΟΤΕΡ	66
ΣΥΝΤΗΡΗΣΗ	68
ΑΠΟΘΗΚΕΥΣΗ ΚΑΙ ΜΕΤΑΦΟΡΑ	82
ΕΠΙΛΥΣΗ ΤΩΝ ΠΡΟΒΛΗΜΑΤΩΝ	88
ΤΕΧΝΙΚΑ ΧΑΡΑΚΤΗΡΙΣΤΙΚΑ	91
ΔΗΛΩΣΗ ΕΝΣΩΜΑΤΩΣΗΣ	92

TR İÇİNDEKİLER

İKAZ İŞARETLERİNİN VE GÜVENLİK SEMBOLLERİNİN AÇIKLAMASI	53
MOTORUN BİLEŞENLERİ	54
MOTOR GÜVENLİĞİ	56
KULLANIM ÖNCESİ KONTROL	62
ÇALIŞTIRMAYA GEÇİŞ / MOTOR DURDURULMASI	66
BAKIM	68
MUHAFAZA VE NAKLİYE	82
ARIZA TEŞHİS	89
TEKNİK BİLGİLER	91
DAHİL EDİLME BEYANI	92

CZ OBSAH

VYSVĚTLENÍ UPOZORNĚNÍ A BEZPEČNOSTNÍCH SYMBOLŮ	53
SOUČÁSTI MOTORU	54
BEZPEČNOST MOTORU	57
KONTROLY PŘED POUŽITÍM	63
SPOUŠTĚNÍ / VYPNUTÍ MOTORU	67
ÚDRŽBA	69
SKLADOVÁNÍ A PŘEPRAVA	83
ŘEŠENÍ PROBLÉMŮ	89
TECHNICKÉ ÚDAJE	91
PROHLÁŠENÍ O ZABUDOVÁNÍ	93

RUS UA ОГЛАВЛЕНИЕ

ТОЛКОВАНИЕ МЕР ПРЕДОСТОРОЖНОСТИ И СИМВОЛОВ БЕЗОПАСНОСТИ	53
КОМПОНЕНТЫ ДВИГАТЕЛЯ	54
БЕЗОПАСНОСТЬ ДВИГАТЕЛЯ	57
ПРОВЕРКИ ПЕРЕД НАЧАЛОМ ПОЛЬЗОВАНИЯ	63
ВКЛЮЧЕНИЕ / ОСТАНОВКА ДВИГАТЕЛЯ	67
ТЕХНИЧЕСКОЕ ОБСЛУЖИВАНИЕ	69
ХРАНЕНИЕ И ТРАНСПОРТИРОВКА	83
ПРОБЛЕМЫ И ИХ РЕШЕНИЕ	90
ТЕХНИЧЕСКИЕ ДАННЫЕ	91
ДЕКЛАРАЦИЯ О СООТВЕТСТВИИ КОМПОНЕНТОВ	93

PL SPIS TRECI

ZNACZENIE OSTRZEŻEŃ I SYMBOLI BEZPIECZEŃSTWA	53
ELEMENTY SILNIKA	54
BEZPIECZEŃSTWO SILNIKA	57
KONTROLE PRZED PRZYSTĄPIENIEM DO UŻYTKOWANIA	63
URUCHAMIANIE / ZATRZYMANIE SILNIKA	67
KONSERWACJA	69
PRZECHOWYWANIE I TRANSPORT	83
ROZWIĄZYWANIE PROBLEMÓW	90
DANE TECHNICZNE	91
DEKLARACJA WŁĄCZENIA	93

P EXPLICAÇÃO ADVERTÊNCIAS E SÍMBOLOS DE SEGURANÇA

GR ΕΡΜΗΝΕΙΑ ΕΠΙΣΗΜΑΝΣΕΩΝ ΚΑΙ ΣΥΜΒΟΛΩΝ ΑΣΦΑΛΕΙΑΣ

TR İKAZ İŞARETLERİNİN VE GÜVENLİK SEMBOLLERİNİN AÇIKLAMASI



- Leia o manual de instruções antes de utilizar esta máquina.
- Διαβάστε το εγχειρίδιο χρήσης και συντήρησης πριν χρησιμοποιήσετε το μηχάνημα.
- Makineyi kullanmadan önce kullanım ve bakım kılavuzunu okuyunuz.
- Před použitím tohoto stroje si pozorně přečtěte návod k použití a údržbě.
- Прежде чем приступить к эксплуатации данной машины, прочтите руководство по эксплуатации и техническому обслуживанию.
- Przed przystąpieniem do użytkowania urządzenia należy dokładnie zapoznać się z instrukcją obsługi i konserwacji.



- O símbolo de alarme para a segurança serve para assinalar as informações sobre os possíveis riscos contra a incolumidade pessoal.
- Το σύμβολο προειδοποίησης για την ασφάλεια χρησιμεύει για την επισήμανση πληροφοριών σχετικά με τους πιθανούς κινδύνους για την προσωπική σας ασφάλεια.
- Güvenlik ikaz sembolü kişisel güvenliğinizi için mevcut potansiyel tehlikeler ile ilgili bilgileri göstermek içindir.
- Symbol bezpečnostní výstrahy slouží k upozornění na informace o možném ohrožení osobní bezpečnosti.
- Символ тревоги служит в целях безопасности для сообщения информации о потенциальных рисках для здоровья человека.
- Symbol alarmu bezpieczeństwa sygnalizuje informacje dotyczące potencjalnych zagrożeń dla bezpieczeństwa użytkownika lub innych osób.



- Risco de incêndio.
- Κίνδυνος πυρκαγιάς.
- Yangın tehlikesi.
- Nebezpečí požáru.
- Риск возгорания.
- Ryzyko pożaru.

CZ VYSVĚTLENÍ UPOZORNĚNÍ A BEZPEČNOSTNÍCH SYMBOLŮ

RUS **UA** ТОЛКОВАНИЕ МЕР ПРЕДОСТОРОЖНОСТИ И СИМВОЛОВ БЕЗОПАСНОСТИ

PL ZNACZENIE OSTRZEŻEŃ I SYMBOLI BEZPIECZEŃSTWA



- Risco de fumos tóxicos.
- Κίνδυνος τοξικών καυσαερίων
- Zehirlı duman tehlikesi.
- Nebezpečí toxických spalin.
- Риск распространения ядовитых дымов.
- Ryzyko wydzielania się toksycznych spalin.



- **ATENÇÃO:** As superfícies podem estar quentes.
- **Προσοχή:** οι επιφάνειες μπορεί να είναι θερμές
- **DIKKAT:** yüzeyler sıcak olabilir.
- **POZOR:** povrchy mohou být horké.
- **ВНИМАНИЕ:** поверхности могут быть горячими
- **UWAGA:** Powierzchnie mogą być gorące.

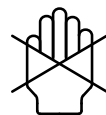

- **CUIDADO:** Utilize apenas combustível diesel.
- **ΠΡΟΣΟΧΗ:** Χρησιμοποιήστε μόνο πετρέλαιο καύσιμο.
- **İKAZ:** Sadece dizel yakıt kullanınız.
- **UPOZORNĚNÍ:** Používejte pouze motorovou naftu.
- **ОСТОРОЖНО:** Используйте только дизельное топливо.
- **OSTROŻNIE:** Jako paliwa należy używać tylko oleju napędowego.

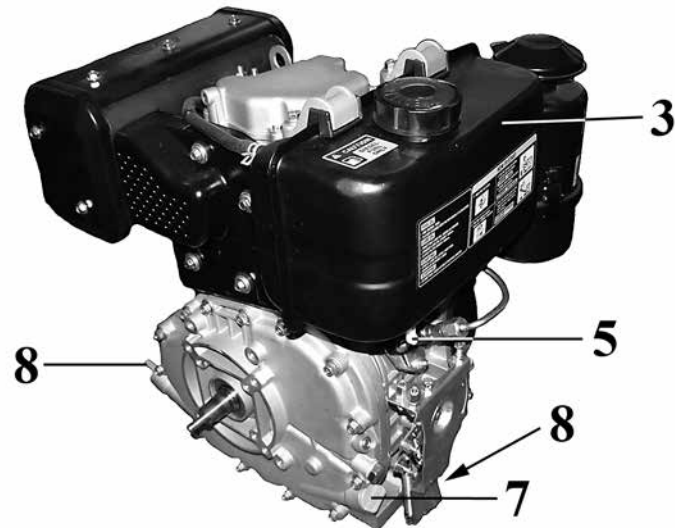
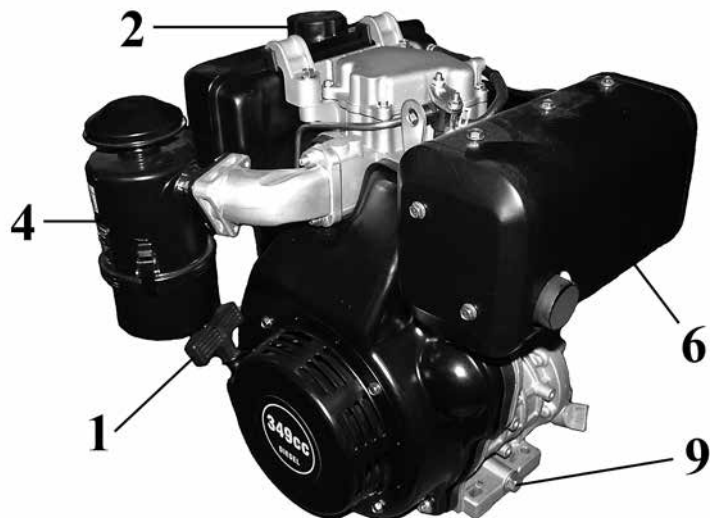

P COMPONENTES DO MOTOR

- | | |
|---|--|
| 1. Punho de arranque | 5. Torneira de combustível |
| 2. Tampa do reservatório do combustível | 6. Escape |
| 3. Reservatório do combustível | 7. Filtro do óleo |
| 4. Tampa do filtro do ar | 8. Tampa reservatório óleo / Haste nível do óleo |
| | 9. Tampão de descarga |

GR ΕΞΑΡΤΗΜΑΤΑ ΤΟΥ ΚΙΝΗΤΗΡΑ

- | | |
|------------------------|---|
| 1. Χειρολαβή εκκίνησης | 5. Στρόφιγγα καυσίμου» |
| 2. Τάπα ρεζερβουάρ | 6. Εξάτμιση |
| 3. Ρεζερβουάρ | 7. Φίλτρο λαδιού |
| 4. Καπάκι φίλτρου αέρα | 8. Τάπα δοχείου λαδιού / Δείκτης στάθμης λαδιού |
| | 9. Τάπα εξαγωγής |

TR MOTORUN BİLEŞENLERİ

- | | |
|-----------------------------|--|
| 1. Çalıştırma kordonu kulpu | 5. Yakıt vanası |
| 2. Yakıt deposu kapağı | 6. Egzoz |
| 3. Yakıt deposu | 7. Yağ filtresiu |
| 4. Hava filtresi kapağı | 8. Yağ deposu kapağı / Yağ seviyesi çubuğu |
| | 9. Tahliye tıpası |

CZ SOUČÁSTI MOTORU

- | | |
|----------------------------|--|
| 1. Držadlo startéru | 5. Palivový kohout |
| 2. Uzávěr palivové nádržky | 6. Tlumič výfuku |
| 3. Palivová nádržka | 7. Olejový filtr |
| 4. Kryt vzduchového filtru | 8. Uzávěr olejové nádrže / Měrka hladiny oleje |
| | 9. Vypouštěcí zátka |

RUS КОМПОНЕНТЫ ДВИГАТЕЛЯ

- | | |
|-------------------------------|---|
| UA 1. Рукоятка запуска | 6. Глушитель |
| 2. Пробка топливного бака | 7. Фильтр масла |
| 3. Топливный бак | 8. Пробка масляного бака / Щуп уровня масла |
| 4. Крышка воздушного фильтра | 9. Сливная пробка |
| 5. Кран подачи топлива | |

PL ELEMENTY SILNIKA

- | | |
|------------------------------|---|
| 1. Uchwyt mechanizmu zapłonu | 5. Kurek paliwa |
| 2. Korek zbiornika paliwa | 6. Tłumik |
| 3. Zbiornik paliwa | 7. Filtr oleju |
| 4. Pokrywa filtra powietrza | 8. Korek zbiornika oleju / Miarka poziomu oleju |
| | 9. Korek spustowy |

SEGURANÇA DO MOTOR

Informações importantes para a segurança

A maior parte dos possíveis acidentes com os motores pode ser evitada se se seguirem todas as instruções indicadas no presente manual, e no próprio motor.

Responsabilidade do utilizador**AVISO:**

- Os motores foram projectados para um uso seguro e fiável se forem utilizados segundo as instruções. É extremamente importante ler e compreender as informações deste manual de instruções antes de ligar o motor. Em caso contrário podem vir a acontecer situações de perigo contra a incolumidade pessoal, e contra a integridade do aparelho.
- Aprenda como fazer parar o motor rapidamente, e o funcionamento de todos os comandos. Não permita nunca a ninguém de accionar o motor se não tiver sido antes adequadamente instruído para o fazer.
- Não permita nunca às crianças de usarem o motor. Mantenha as crianças e os animais fora do alcance da zona de trabalho.
- Não deixe o motor funcionar separadamente da aplicação.



ATENÇÃO – O combustível e os seus vapores são altamente inflamáveis e explosivos. Incêndios e explosões podem provocar queimaduras graves ou até mesmo a morte.

Quando se atesta com combustível

- Desligue o motor e deixe-o arrefecer durante pelo menos 2 minutos antes de retirar a tampa do depósito da gasolina.
- Encha o reservatório do combustível ao ar livre ou em lugares muito arejados.
- Não encha excessivamente o reservatório do combustível. Encha o reservatório até cerca 4 cm abaixo do rebordo superior da abertura de forma a permitir a expansão do combustível.
- Mantenha o combustível fora do alcance de faíscas, chamas vivas, chamas piloto ou outras fontes de ignição possíveis.
- Controle frequentemente os tubos do combustível, o reservatório, a tampa e as ligações para verificar se não há rachas ou perdas. Se for necessário substitua.

Quando se liga o motor

- Antes de ligar o motor, verifique o nível do óleo no filtro de ar.
- Certifique-se de que o escape, o tampão do depósito e o filtro do ar estão no respetivo lugar.

ΑΣΦΑΛΕΙΑ ΤΟΥ ΚΙΝΗΤΗΡΑ

ΑΣΦΑΛΕΙΑ ΤΟΥ ΚΙΝΗΤΗΡΑ

Σημαντικές πληροφορίες για την ασφάλεια
Τα περισσότερα από τα πιθανά ατυχήματα με τους κινητήρες μπορούν να αποφευχθούν τηρώντας όλες τις οδηγίες που παρέχονται από το παρόν εγχειρίδιο ή αναγράφονται στον κινητήρα.

Ευθύνες του χρήστη**ΠΡΟΣΟΧΗ:**

- Οι κινητήρες έχουν μελετηθεί για ασφαλή και αξιόπιστη χρήση εάν τηρούνται οι οδηγίες. Είναι εξαιρετικά σημαντικό να διαβάσετε και να κατανοήσετε τις πληροφορίες του παρόντος εγχειριδίου χρήσης και συντήρησης πριν χρησιμοποιήσετε τον κινητήρα. Σε αντίθετη περίπτωση μπορεί να προκληθούν καταστάσεις κινδύνου για την προσωπική σας ασφάλεια και για την ακεραιότητα του εξοπλισμού.
- Μάθετε να σβήνετε γρήγορα τον κινητήρα και εξοικειωθείτε με τη λειτουργία όλων των χειριστηρίων. Μην επιτρέπετε ποτέ σε κανέναν να χρησιμοποιεί τον κινητήρα εάν δεν έχει εκπαιδευτεί καταλλήλως.
- Μην επιτρέπετε ποτέ τη χρήση του κινητήρα σε παιδιά. Μην επιτρέπετε σε παιδιά και σε ζώα να πλησιάζουν στην περιοχή εργασίας.
- Μην αφήνετε τον κινητήρα να λειτουργεί χωρίς το κινούμενο μηχανήμα.



ΠΡΟΣΟΧΗ - Το καύσιμο και οι αναθυμιάσεις του είναι πολύ εύφλεκτο και εκρηκτικοί. Οι πυρκαγιές και οι εκρήξεις μπορούν να προκαλέσουν σοβαρά εγκαύματα ή ακόμη και θάνατο.

Για τον ανεφοδιασμό καυσίμου

- Σβήστε τον κινητήρα και αφήστε τον να κρυώσει τουλάχιστον επί 2 λεπτά πριν ανοίξετε την τάπα της βενζίνης.
- Γεμίστε το ρεζερβουάρ καυσίμου σε υπαίθριο ή καλά αεριζόμενο χώρο.
- Μην γεμίζετε υπερβολικά το ρεζερβουάρ καυσίμου. Η στάθμη της βενζίνης πρέπει να φτάνει περίπου τα 4 cm κάτω από το πάνω χείλος του στομίου για να επιτρέπεται η διαστολή του καυσίμου.
- Κρατήστε το καύσιμο μακριά από σπινθήρες, γυμνές φλόγες, φωτιές έναυσης ή άλλες πιθανές πηγές σπινθήρων.
- Ελέγχετε τακτικά τους σωλήνες του καυσίμου, το ρεζερβουάρ, την τάπα και τα ρακόρ για να βεβαιωθείτε ότι δεν υπάρχουν ρωγμές ή διαρροές. Εν ανάγκη αντικαταστήστε.

MOTOR GÜVENLİĞİ

Güvenlik hususunda önemli bilgiler

Bu kılavuzda ve motorun üzerinde bulunan talimatların tümüne uymanız halinde olası kazaların çoğunu bertaraf etmeniz mümkündür.

Kullanıcının sorumlulukları**DİKKAT:**

- Motorlar belirli bir amaç için tasarlanmıştır ve verilen talimatlara uyularak kullanılmaları halinde emniyetlidirler. Motoru çalıştırmadan önce bu operatör kılavuzunun içeriğini okumanız ve anlamanız son derece önemlidir. Aksi takdirde kişisel güvenliğiniz ve ekipmanınızın bütünlüğü için tehlike arz eden durumlarla karşılaşabilirsiniz.
- Motoru hızlı bir şekilde nasıl durdurabileceğinizi ve tüm komutların çalışma şeklini öğreniniz. Nasıl yapılacağı konusunda yeterli bilgisi olmayan kişilerin motoru çalıştırmasına izin vermeyiniz.
- Çocukların motorunuzu çalıştırmalarına asla izin vermeyiniz. Çevredeki çocukları ve hayvanları çalışma alanından uzak tutunuz.
- Motoru uygulamadan ayrı olarak çalıştırmayınız.



DİKKAT - Yakıt ve buharları, yüksek derecede yanıcı ve patlayıcıdır. Yangın ve patlamalar ciddi yanmalara hatta ölüme yol açabilir.

Deponun doldurulması esnasında

- Benzin kapağını çıkarmadan önce motoru kapatınız ve soğuması için en az 2 dakika bekleyiniz.
- Yakıt deposunu açık veya iyi havalandırılan alanlarda doldurunuz.
- Yakıt deposunu gereğinden fazla doldurmayınız. Yakıtın dağılmasını sağlamak için, depoyu depo ağzının üst sınırının yaklaşık 4 cm altına kadar doldurunuz.
- Yakıtı kıvılcımlardan, açık alevlerden, pilot alevlerden veya benzeri ateşleme kaynaklarından uzak tutunuz.
- Çatlak veya kaçakların olmadığından emin olmak için yakıt borusu sistemini, depoyu, kapağı ve rakorları sık sık kontrol ediniz. Gerekteği takdirde değiştiriniz.

Motorun çalıştırılması esnasında

- Motoru çalıştırmadan önce hava filtresindeki yağ seviyesini kontrol ediniz.
- Egzozun, depo kapağının ve hava filtresinin yerinde olduğundan emin olunuz
- Motorun boğulması durumunda, startörü ACIK/MARŞ pozisyonuna getiriniz, gaz pedalını FAST (hızlı) konumuna getiriniz ve motor marş basıncaya kadar çalıştırma işlemini tekrarlayınız.

BEZPEČNOST MOTORU

Důležité informace k bezpečnosti

Většinu možných nehod s motory je možné zabránit, jestliže jsou dodrženy všechny pokyny uvedené v této příručce a na samotném motoru.

Odpovědnost uživatele**POZOR:**

- Motory byly zkonstruovány pro bezpečné a spolehlivé použití, pokud jsou používány podle pokynů. Před spuštěním motoru je naprosto nezbytné přečíst si informace uvedené v této příručce k použití a údržbě a porozumět jim. Jinak by mohlo dojít k situacím, které představují ohrožení osobní bezpečnosti a poškození zařízení.
- Naučte se, jak rychle zastavit motor, a seznamte se s funkcí všech ovladačů. Nedovolte spouštět motor osobám, které nebyly k jeho spouštění příslušným způsobem vyškoleny.
- Nikdy nedovolte používat motor dětem. Děti i zvířata musí být daleko od pracovní oblasti.
- Nenechávejte motor běžet odděleně od zařízení.



POZOR - Palivo i jeho výpary jsou vysoce hořlavé a výbušné. Požáry a výbuchy mohou způsobit vážné popáleniny nebo smrt

Při doplňování paliva

- Vypněte motor a nechte ho ochladit na alespoň 2 minuty, a teprve pak odstraňte uzávěr benzínu.
- Palivovou nádržku doplňujte pouze venku a na dobře větraných místech.
- Palivovou nádržku nepřepĺňujte. Nádržku dolijte na asi 4 cm pod horní okraj doplňovacího hrdla, aby se palivo mohlo rozpínat.
- Palivo skladujte v dostatečné vzdálenosti od jisker, otevřeného ohně, pilotních plamenů nebo jiných možných zdrojů zapálení.
- Často kontrolujte palivové potrubí, nádržku, uzávěr a spojky k ověření, zda na nich nejsou trhliny, nebo neprosakují. V případě potřeby je vyměňte.

Při spouštění motoru

- Před spuštěním motoru zkontrolujte hladinu oleje ve vzduchovém filtru.
- Ujistěte se, že tlumič výfuku, uzávěr nádrže a vzduchový filtr jsou na svém místě.
- Jestliže se motor přehltí, nastavte sytič do polohy

БЕЗОПАСНОСТЬ ДВИГАТЕЛЯ

Важная информация по безопасности

Большую часть возможных аварий с двигателями можно избежать, если следовать всем указаниям, представленным в настоящем руководстве, а также на самом двигателе.

Ответственность пользователя**ВНИМАНИЕ:**

- Двигатели спроектированы для безопасной и надежной эксплуатации, если они используются согласно инструкциям. Перед включением двигателя очень важно прочесть и понять содержимое данного руководства по эксплуатации и техобслуживанию. В противном случае могут произойти ситуации, опасные для здоровья человека и целостности оборудования.
- Научитесь быстро останавливать двигатель и работу всех команд. Не разрешайте включать двигатель лицам, не прошедшим соответствующую подготовку по его эксплуатации.
- Категорически запрещается использование двигателя детьми. Следите, чтобы дети и животные находились вдали от рабочего места.
- Не допускайте работы двигателя без применяемого оборудования.



ВНИМАНИЕ! Топливо и его пары являются легковоспламеняющимися и взрывоопасными. Пожары и взрывы могут привести к тяжелым ожогам или смерти.

При заправке топливом

- Остановите двигатель и дайте ему остыть не менее 2 минут прежде, чем снять пробку для заливки бензина.
- Заполняйте топливный бак горючим на открытом воздухе или в хорошо вентилируемых местах.
- Не переполняйте топливный бак. Чтобы дать возможность расширения горючему наполняйте бак до уровня, когда до верхнего края горловины остается 4 см.
- Храните топливо вдали от источников искрообразования, открытого пламени, запального пламени или других возможных источников воспламенения.
- Регулярно проверяйте трубопроводы для горючего, бак, пробки и соединения на наличие трещин или утечек. Заменяйте их в случае необходимости.

При запуске двигателя

- Перед запуском двигателя проверьте уровень масла в воздушном фильтре.
- Убедитесь в том, что глушитель, пробка топливного бака и воздушный фильтр находятся на своих местах

BEZPIECZEŃSTWO SILNIKA

Ważne informacje dotyczące bezpieczeństwa operatora

Większości wypadków związanych z użyciem silnika można uniknąć przestrzegając wszystkich zaleceń zawartych w niniejszej instrukcji obsługi.

Odpowiedzialność użytkownika**OSTRZEŻENIE:**

- Silniki zostały zaprojektowane tak, aby działały w bezpieczny i niezawodny sposób, pod warunkiem, że są używane zgodnie z instrukcjami. Dlatego niezwykle istotne jest przeczytanie i zrozumienie informacji zawartych w niniejszej instrukcji obsługi przed uruchomieniem silnika. W przeciwnym razie może dojść do sytuacji stwarzających zagrożenie dla bezpieczeństwa użytkownika i grożących uszkodzeniem maszyn.
- Należy się nauczyć, w jaki sposób można szybko zatrzymać silnik, jak również należy poznać działanie wszystkich elementów sterowania. Nie pozwalaj nikomu uruchamiać silnika bez uprzedniego przeszkolenia.
- Nigdy nie wolno pozwalać dzieciom obsługiwać silnika. Trzymać dzieci i zwierzęta z dala od strefy roboczej.
- Nie uruchamiać nigdy silnika bez podłączonego urządzenia.



UWAGA – Paliwo i jego opary są wyjątkowo łatwopalne i wybuchowe. W wyniku pożaru lub wybuchu może dojść do ciężkich poparzeń, a nawet śmierci.

Podczas tankowania paliwa należy

- Wyłączyć silnik i odczekać przynajmniej 2 minuty, aż ostygnie przed odkręceniem korka baku.
- Napełniać zbiornik paliwa tylko na świeżym powietrzu lub w dobrze wietrzonych pomieszczeniach.
- Nie napełniać nadmiernie zbiornika paliwa. Napełnić zbiornik do wysokości 4 cm poniżej górnej krawędzi szyjki wlewu, aby umożliwić rozprężenie paliwa.
- Przechowywać paliwo z dala od iskier, otwartego płomienia, płomienia kontrolnego lub innych możliwych źródeł zapłonu.
- Kontrolować regularnie przewody doprowadzające paliwo, zbiornik, korek i złączki, aby sprawdzić, czy nie ma w nich pęknięć lub wycieków. W razie potrzeby wymienić.

Przy uruchamianiu silnika

- Przed uruchomieniem silnika sprawdzić poziom oleju w filtrze powietrza.
- Sprawdzić, czy tłumik, korek wlewu i filtr powietrza znajdują się

SEGURANÇA DO MOTOR

- Se o motor se bloqueia, coloque o starter na posição ABERTO/ ANDAMENTO, ponha o acelerador na posição FAST (rápido) e tente ligar o motor até ficar ligado.

Quando se utiliza o equipamento

- Não vire o motor ou o equipamento num ângulo que provoque o derramamento de combustível.
- Não feche o carburador para fazer parar o motor.

Quando se transporta ou se guarda o equipamento

- Transporte ou guarde o equipamento com o reservatório do combustível VAZIO.

Quando se armazena a combustível

- Conserve fora do alcance de fornos, fogões, caldeiras ou outros eletrodomésticos com chamas piloto ou outras fontes de ignição possíveis, para evitar que os vapores do combustível se possam incendiar.



ATENÇÃO - Ao ligar o motor este provoca faíscas. As faíscas podem incendiar os gases inflamáveis em seu redor, com consequentes possíveis incêndios ou explosões.

- Utilize o motor apenas em locais bem arejados; não o utilize em atmosferas explosivas, em ambientes fechados ou perto de substâncias inflamáveis.
- Não use líquidos de arranque pressurizados porque os vapores são inflamáveis.



ATENÇÃO - O rápido enrolamento do cordão de arranque (contra-colpo) puxará a mão e o braço na direção do motor, antes que se o possa largar. Pode causar fracturas, luxações, contusões ou distorsões.

- Quando se ligar o motor, puxe pelo cordão de ignição lentamente até sentir uma certa resistência e, depois, puxe-o rapidamente.
- As componentes do equipamento de acoplamento directo como, por exemplo, (sem se limitar a estas) lâminas, turbinas, rodanas, rodas denteadas, etc. devem estar muito bem presas.



ATENÇÃO - Os motores produzem monóxido de carbónio, um gás venenoso incolor e inodor.

ΑΣΦΑΛΕΙΑ ΤΟΥ ΚΙΝΗΤΗΡΑ

Για την εκκίνηση του κινητήρα

- Πριν βάλετε μπροστά τον κινητήρα, ελέγξτε τη στάθμη λαδιού στο φίλτρο αέρα.
- Βεβαιωθείτε ότι ο σιγαστήρας, η τάπα του ρεζερβουάρ και το φίλτρο αέρος είναι στη θέση τους.
- Εάν μπουκώσει ο κινητήρας, τοποθετήστε το starter στη θέση ΑΝΟΙΚΤΟ/ΛΕΙΤΟΥΡΓΙΑ, βάλτε το γκάζι στη θέση FAST (γρήγορα) και εκτελέστε τη διαδικασία εκκίνησης μέχρι να πάρει εμπρός ο κινητήρας.

Για τη χρήση του μηχανήματος

- Μην ανατρέπετε τον κινητήρα ή τον εξοπλισμό του σε μια γωνία που μπορεί να προκαλέσει τη διαρροή του καυσίμου.
- Μην κλείνετε το καρμπυρατέρ για να σβήσετε τον κινητήρα.

Για τη μεταφορά ή την αποθήκευση του μηχανήματος

- Το μηχάνημα πρέπει να μεταφέρεται και να αποθηκεύεται με το ρεζερβουάρ καυσίμου ΑΔΕΙΟ.

Όταν αποθηκεύετε καύσιμο.

- Αποθηκεύστε την μακριά από φούρνους, σόμπες, λέβητες ή άλλες οικιακές συσκευές με φωτιές έναυσης ή άλλες πιθανές πηγές σπινθήρων για να αποτρέψετε την ενδεχόμενη ανάφλεξη των αναθυμιάσεων του καυσίμου.



ΠΡΟΣΟΧΗ - Κατά την εκκίνηση ο κινητήρας προκαλεί σπινθήρες. Οι σπινθήρες μπορεί να προκαλέσουν ανάφλεξη των εύφλεκτων αερίων στο χώρο με συνέπεια να εκδηλωθεί πυρκαγιά ή να προκληθούν εκρήξεις.

- Χρησιμοποιείτε τον κινητήρα μόνο σε καλά αεριζόμενο χώρο. Μην χρησιμοποιείτε τον κινητήρα σε χώρους με εκρηκτική ή εύφλεκτη ατμόσφαιρα ή σε κλειστούς χώρους.
- Μην χρησιμοποιείτε υγρά εκκίνησης υπό πίεση, καθώς οι αναθυμιάσεις τους είναι εύφλεκτες.



ΠΡΟΣΟΧΗ - Η γρήγορη επανατύλιξη του σχοινιού εκκίνησης (αντίδραση) τραβάει το χέρι και το βραχίονα προς τον κινητήρα πριν προλάβετε να το αφήσετε ελεύθερο. Κίνδυνος κατάγματος, εκδοράς, μωλωπισμού ή θλάσης.

- Για να βάλετε εμπρός τον κινητήρα, τραβήξτε αργά το σχοινί έως ότου νοιώσετε λίγη αντίσταση και στη συνέχεια τραβήξτε το δυνατά.
- Τα εξαρτήματα μηχανημάτων άμεσης σύνδεσης, όπως για παράδειγμα (και όχι περιοριστικά) λάμες, τουρμπίνες, τροχαλίες, οδοντωτοί τροχοί κλπ. πρέπει να είναι σταθερά στερεωμένα.



ΠΡΟΣΟΧΗ - Οι κινητήρες παράγουν μονοξειδίο του άνθρακα, το οποίο είναι ένα άχρωμο και άοσμο δηλητηριώδες αέριο.

MOTOR GÜVENLİĞİ

Ekipmanın kullanımı esnasında

- Motoru veya ekipmanı yakıtın dökülebileceği bir açıyla eğmeyiniz.
- Motoru durdurmak için karbüratörü kapatmayınız.

Ekipmanın muhafazası veya nakli esnasında

- Muhafazası veya nakli esnasında ekipmanın yakıt deposu BOŞ olmalıdır.

Yakıtın muhafazası esnasında

- Yakıt buharlarının alev almasından kaçınmak için, yakıtı fırınlardan, sobalardan, ısıtıcılardan veya pilot alevli diğer elektrikli ev eşyalarından ya da potansiyel ateşleme kaynaklarından uzak bir yerde muhafaza ediniz.



DİKKAT- Çalışma esnasında motor kıvılcım çıkarır. Kıvılcımlar, yanıcı gazların alev almasına ve bunun sonucunda yangın veya patlamalara yol açabilir.

- Motoru yalnızca iyi havalandırılmış yerlerde kullanınız; Patlayıcı, yanıcı maddeler içeren ortamlarda veya kapalı ortamlarda kullanmayınız.
- Basıncılı startör sıvaları kullanmayınız, buharlar yanıcıdır.











DİKKAT- Startör ipinin hızla sarılması (ters tepki) elinizi ve kolunuzu motora kaptırmanıza yol açar. Bu durum kırıklara, çatlaklara, ezilmelere veya burkulmalara neden olabilir.

- Motorun çalıştırılması esnasında, ipi direnç hissetmeyinceye kadar yavaş bir şekilde çekiniz, daha sonra hızlı çekiniz.
- Direk kuplajlı ekipmanların bileşenleri örneğin (bunlarla sınırlı kalmamak üzere) bıçaklar, türbinler, bobinler, dişli çarklar vs. lehimlenerek takılmalıdır.



DİKKAT - Motorlar renksiz, kokusuz ve zehirli bir gaz olan karbon monoksit gazı üretir.

- Motoru açık havada başlatın ve çalıştırın.
- Motoru, kapı ve pencereler açık olsa dahi kapalı ortamlarda başlatmayınız veya çalıştırmayınız.

Česky	Русский	Polski
<p align="center">BEZPEČNOST MOTORU</p>	<p align="center">БЕЗОПАСНОСТЬ ДВИГАТЕЛЯ</p>	<p align="center">BEZPIECZEŃSTWO SILNIKA</p>
<p>OTEVŘENO/CHOD, páčku plynu do polohy RYCHLE a zkuste ho nastartovat, až naskočí.</p> <p>Při použití zařízení</p> <ul style="list-style-type: none"> Motor ani stroj nenaklánějte do takového sklonu, při kterém se palivo vylije. Nezavírejte karburátor k zastavení motoru. <p>Při dopravě nebo uskladnění zařízení</p> <ul style="list-style-type: none"> Zařízení je nutné přepravovat nebo skladovat s PRAZDNOU palivovou nádržkou. <p>Při skladování naftu</p> <ul style="list-style-type: none"> Uchovávejte v dostatečné vzdálenosti od trouby, kamen, kotlů nebo jiných domácích elektrospotřebičů s pilotním plamenem nebo od jiných možných zdrojů zapálení, aby se výpary paliva nemohly vznítit. <div data-bbox="78 654 750 766" style="border: 1px solid black; padding: 5px;"> <p> POZOR - Při spouštění motoru vznikají jiskry. Jiskry mohou zapálit okolní hořlavé plyny s možným následným požárem nebo výbuchem.</p> </div> <ul style="list-style-type: none"> Motor používejte pouze na dobře větraných místech; nepoužívejte ho ve výbušném nebo hořlavém prostředí nebo v uzavřených prostorách. Nepoužívejte kapaliny ke spouštění pod tlakem, protože jejich výpary jsou hořlavé. <div data-bbox="78 925 750 1085" style="border: 1px solid black; padding: 5px;"> <p> POZOR - Rychlé zatažení startovacího lanka (zpětný vrh) přitáhne ruku a paži směrem k motoru, ještě než uživatel stihne lanko pustit. Tento jev může mít za následek zlomeniny, naštípnutí, pohmožděny nebo vymknutí.</p> </div> <ul style="list-style-type: none"> Při spouštění motoru zatáhněte pomalu za lanko, až ucítíte slabý odpor, pak zatáhněte prudce. Díly přímo připojeného zařízení jako např. (nejen ale tyto) nože, turbíny, řemenice, ozubená kola musí být pevně uchyceny. <div data-bbox="78 1244 750 1340" style="border: 1px solid black; padding: 5px;"> <p> POZOR - Motory vytvářejí kysličník uhelnatý, bezbarvý jedovatý plyn bez zápachu.</p> </div> <ul style="list-style-type: none"> Spouštějte a používejte motor na otevřeném prostranství. Nepouštějte ani nepoužívejte motor v uzavřeném prostoru, i když jsou otevřená okna a dveře. 	<ul style="list-style-type: none"> Если двигатель затоплен горячим, поместите стартер в положение ОТКРЫТО/ХОД, установите акселератор в положение FAST (быстрое) и пытайтесь запустить до успешной попытки. <p>При использовании оборудования</p> <ul style="list-style-type: none"> Не наклоняйте двигатель или оснастку под таким углом, который может привести к проливанью топлива. Не перекрывайте карбюратор, чтобы остановить двигатель. <p>При транспортировке или складировании оборудования</p> <ul style="list-style-type: none"> Транспортируйте или складировать оборудование с ПУСТЫМ топливным баком. <p>При складском хранении топлива.</p> <ul style="list-style-type: none"> Во избежание воспламенения паров топлива храните его вдали от печей, обогревателей, котлов или других бытовых электроприборов, оснащенных запальным пламенем, а также от других возможных источников воспламенения. <div data-bbox="784 678 1456 790" style="border: 1px solid black; padding: 5px;"> <p> ВНИМАНИЕ - При запуске двигателя возникает искрообразование. Искры могут зажечь окружающие горючие газы, вызывая пожары или взрывы.</p> </div> <ul style="list-style-type: none"> Используйте двигатель только в хорошо вентилируемых местах; не используйте его во взрывоопасной, горючей атмосфере или в закрытых помещениях. Не пользуйтесь жидкостями для запуска под давлением, поскольку их пары являются горючими. <div data-bbox="784 941 1456 1093" style="border: 1px solid black; padding: 5px;"> <p> ВНИМАНИЕ - При быстром разматывании пускового троса в результате отдачи можно удариться всей рукой об двигатель, прежде чем удастся его запустить. Это может послужить причиной переломов, трещин, ушибов или закрытых травм суставов.</p> </div> <ul style="list-style-type: none"> При запуске двигателя тяните трос медленно, пока не почувствуете некоторое сопротивление, после чего тяните его быстро. Компоненты оборудования для непосредственного подключения, как например (не ограничиваясь перечисленными далее), режущие полотна, турбины, шкивы, зубчатые колеса и т.д. должны быть надёжно закреплены. <div data-bbox="784 1316 1456 1428" style="border: 1px solid black; padding: 5px;"> <p> ВНИМАНИЕ - При работе двигателей образуется монооксид углерода, ядовитый, бесцветный и лишенный запаха газ.</p> </div> <ul style="list-style-type: none"> Запускайте и эксплуатируйте двигатель на открытом воздухе. Не запускайте и не используйте двигатель в закрытых помещениях, даже при открытых дверях и окнах. 	<p>na swoim miejscu.</p> <ul style="list-style-type: none"> Jeżeli silnik został zalany, ustawić rozrusznik w pozycji APERTO/MARCIA (OTWARTY/BIEG), ustawić akcelerator w pozycji FAST (szybki) i próbować uruchomić silnik do skutku. <p>Podczas korzystania z maszyn</p> <ul style="list-style-type: none"> Nie przechylać silnika ani maszyny pod kątem, w którym mogłoby dojść do wylania paliwa. Nie zamykać gaźnika w celu zatrzymania silnika. <p>Podczas transportu lub przechowywania maszyn</p> <ul style="list-style-type: none"> Transportować lub przechowywać maszyny z PUSTYM zbiornikiem paliwa. <p>Podczas przechowywania paliwa</p> <ul style="list-style-type: none"> Przechowywać paliwo z dala od pieców, bojlerów i innych urządzeń AGD wyposażonych w płomień kontrolny lub od innych potencjalnych źródeł zapłonu, aby uniknąć zapalenia się oparów paliwa. <div data-bbox="1500 694 2172 821" style="border: 1px solid black; padding: 5px;"> <p> UWAGA - Przy uruchamianiu z silnika wydzielają się iskry. Mogą one spowodować zapalenie łatwopalnych gazów znajdujących się w pobliżu, doprowadzając do pożaru lub eksplozji.</p> </div> <ul style="list-style-type: none"> Używać silnika tylko w miejscach z dobrą wentylacją. Nie używać silnika w warunkach grożących wybuchem, ani w pomieszczeniach zamkniętych. Nie stosować paliw płynnych pod ciśnieniem, ponieważ ich opary są łatwopalne. <div data-bbox="1500 965 2172 1117" style="border: 1px solid black; padding: 5px;"> <p> UWAGA - Szybkie naciągnięcie linki rozrusznika (odrzut) spowoduje pociągnięcie dłoni i ramienia ku silnikowi przed jej zwolnieniem. W ten sposób może dojść do złamania, pęknięcia, kontuzji lub zwichnięcia.</p> </div> <ul style="list-style-type: none"> Podczas uruchamiania silnika należy najpierw pociągać za linkę powoli, aż do wycucia pewnego oporu, a dopiero potem należy pociągnąć szybko. Elementy maszyny podłączone bezpośrednio, takie jak na przykład (między innymi) noże, turbiny, koła pasowe, koła zębate itp. muszą być trwale zamocowane. <div data-bbox="1500 1284 2172 1364" style="border: 1px solid black; padding: 5px;"> <p> UWAGA - Silniki generują tlenek węgla, bezbarwny i bezzapachowy trujący gaz.</p> </div> <ul style="list-style-type: none"> Uruchamiać i eksploatować silnik na świeżym powietrzu. Nie uruchamiać i nie eksploatować silnika w pomieszczeniach zamkniętych, nawet wtedy, gdy ich okna i drzwi są otwarte.

SEGURANÇA DO MOTOR

- Ligue e deixe a trabalhar o motor ao ar livre.
- Não ligue ou faça trabalhar o motor em ambientes fechados, mesmo se as portas e as janelas estiverem abertas.



ATENÇÃO - As partes rotatórias podem prender as mãos, os pés, os cabelos, as roupas ou os acessórios. Podem vir a provocar graves feridas ou até mesmo amputações consequentes ao trauma.

- Ligue o equipamento com todas as proteções montadas correctamente.
- Mantenha as mãos e os pés fora do alcance das partes em rotação.
- Amarre os cabelos, se forem compridos, e tire pulseiras, colares, écharpes, etc.
- Não vista roupa não abotada, fios compridos ou outros objectos que podem ficar presos.



ATENÇÃO - Os motores provocam calor. Algumas partes do motor, sobretudo o escape, tornam-se extremamente quentes. Se se tocam estas partes podem vir a acontecer graves queimaduras. Os detritos combustíveis tais como folhas, erva, caruma, etc. podem incendiarem-se facilmente.

- Deixe que o escape, o cilindro e as hastes arrefeçam antes de as tocar.
- Retire os possíveis materiais combustíveis da zona do escape e do cilindro.



ATENÇÃO - A produção incidental de faíscas pode vir a provocar incêndios ou choques eléctricos. Um início accidental do motor pode provocar o aprisionamento dos membros com consequentes possíveis feridas ou amputações.



ATENÇÃO - É proibido aplicar à tomada de força do motor utensílios ou aplicações que não sejam aqueles indicados pelo fabricante.

ΑΣΦΑΛΕΙΑ ΤΟΥ ΚΙΝΗΤΗΡΑ

- Ο κινητήρας πρέπει να παίρνει εμπρός και να λειτουργεί σε υπαίθριο χώρο.
- Μην βάζετε εμπρός τον κινητήρα και μην τον χρησιμοποιείτε σε κλειστούς χώρους, ακόμη και όταν οι πόρτες και τα παράθυρα είναι ανοιχτά.



ΠΡΟΣΟΧΗ - Τα χέρια, τα πόδια, τα μαλλιά, τα ρούχα ή τα αξεσουάρ μπορεί να παγιδευτούν στα περιστρεφόμενα μέρη. Από τα ατυχήματα αυτά μπορεί να προκληθούν σοβαροί τραυματισμοί ή ακρωτηριασμοί.

- Βάζετε εμπρός το μηχάνημα με όλους τους προφυλακτήρες και τις προστασίες σωστά τοποθετημένες.
- Μην πλησιάζετε τα χέρια και τα πόδια στα περιστρεφόμενα μέρη.
- Δένετε τα μακριά μαλλιά και μη φοράτε αλυσίδες, μενταγιόν, κασκόλ, κλπ.
- Μη φοράτε ξεκούμπωτα ρούχα, κορδόνια που κρέμονται ή άλλα αντικείμενα που μπορεί να παγιδευτούν.



ΠΡΟΣΟΧΗ - Οι κινητήρες παράγουν θερμότητα. Ορισμένα μέρη του κινητήρα, προπαντός η εξάτμιση, αποκτούν πολύ υψηλή θερμοκρασία. Η επαφή με αυτές τις επιφάνειες μπορεί να προκαλέσει σοβαρά εγκαύματα. Τα καύσιμα υπολείμματα από φύλλα, χλόη, θάμνους κλπ. μπορεί να πάρουν φωτιά εύκολα.

- Αφήστε την εξάτμιση, τον κύλινδρο και τα πτερύγια να κρυώσουν πριν τα ακουμπήσετε.
- Απομακρύνετε τυχόν καύσιμα υλικά από την περιοχή της εξάτμισης και του κυλίνδρου.



ΠΡΟΣΟΧΗ - Η τυχαία πρόκληση σπινθήρων μπορεί να προκαλέσει πυρκαγιές ή ηλεκτροπληξία. Η τυχαία εκκίνηση του κινητήρα μπορεί να προκαλέσει παγίδευση των άκρων με συνεπακόλουθους τραυματισμούς ή ακρωτηριασμούς.



ΠΡΟΣΟΧΗ - Απαγορεύεται η χρήση του δυναμοδότη του κινητήρα με εργαλεία ή μηχανήματα που δεν προβλέπονται από τον κατασκευαστή.

MOTOR GÜVENLİĞİ



DİKKAT - Döner aksamlar ellerinizi, ayaklarınızı, saçlarınızı, giysilerinizi veya aksesuarlarınızı kapabilir. Organlarınızın ciddi şekilde parçalanmasına, hatta kesilmesine ve müteakiben travmalara neden olabilir.

- Ekipmanları, tüm siperleri ve korumaları düzgünce takılı iken çalıştırınız.
- Ellerinizi ve ayaklarınızı döner aksamlardan uzak tutunuz.
- Saçlarınız uzunsa bağlayınız ve bilekliklerinizi, kolyelerinizi ve ayakkabılarınızı vs. çıkarınız.
- Saçaklı giysiler, uzun zincirler veya takılabilecek diğer şeyler takmayınız.



DİKKAT - Motorlar ısı üretirler. Motorun bazı aksamları, örneğin egzoz, çalışma esnasında son derece sıcaktır. Bu aksamlar, dokunuldukları takdirde ciddi yanmalara yol açabilir. Yaprak, çalı, kurumuş ot vs. kırıntıları gibi yanıcı materyaller kolayca alev alabilirler.

- Egzoz, silindir ve kanatlara dokunmadan önce soğumalarını bekleyiniz.
- Egzoz ve silindir bölgelerinin yakınındaki yanıcı materyalleri temizleyiniz.



DİKKAT - Kazara kıvılcım çıkması yangına veya elektrik çarpmasına yol açabilir. Motorun kazara çalıştırılması organlarınızın kapılmasına, bunun sonucunda parçalanmasına veya kesilmesine neden olabilir.



DİKKAT - Motorun üretici tarafından önerilmeyen aletlere takılması veya önerilmeyen uygulamalarda kullanılması yasaktır.

BEZPEČNOST MOTORU



POZOR - Do otáčejících se dílů se mohou dostat ruce, nohy, vlasy, oděvy nebo jejich doplňky. Může dojít ke vzniku vážných tržných ran nebo i amputacím v důsledku úrazu.

- Zařízení používejte pouze se všemi správně nasazenými kryty a ochrannými prvky.
- Udržujte ruce i nohy v dostatečné vzdálenosti od všech pohyblivých částí.
- Máte-li dlouhé vlasy, svažte si je, odložte při práci náramky, náhrdelníky, šály apod.
- Nenoste při práci rozepnuté oděvy, visící pásky nebo jiné části oděvů, které by se mohly snadno zachytit.



POZOR - Motory se při provozu zahřívají. Některé části motoru, zejména tlumič výfuku, se zahřívají na velmi vysokou teplotu. Jestliže se jich dotknete, můžete se vážně popálit. Hořlavý odpad jako listí, tráva, větvičky se může lehce vznítit.

- Tlumič výfuku, válec a žebra nechte před dotykem vychladnout.
- Z oblasti tlumiče výfuku a válce odstraňujte případně usazený hořlavý materiál.



POZOR - Náhodný vznik jisker může způsobit požár nebo zásah elektrickým proudem. Náhodné spuštění motoru může způsobit zachycení údů a může dojít k tržným ranám nebo amputacím.



POZOR - Je zakázáno připojovat k pohonu motoru nástroje nebo zařízení, která nejsou povolena výrobcem.

БЕЗОПАСНОСТЬ ДВИГАТЕЛЯ



ВНИМАНИЕ - Во вращающиеся части могут попасть руки, ноги, волосы, одежда или личные принадлежности. В результате этого могут произойти сильные повреждения или даже ампутации вследствие травмы.

- При включении оборудования убедитесь, что все защитные устройства и ограждения установлены правильно.
- Руки и ноги должны находиться на безопасном расстоянии от вращающихся частей.
- Подвяжите длинные волосы и снимите браслеты, ожерелья, шарфы, и т.д.
- Не допускайте расстегнутой одежды, развязанных шнурков или других предметов, которые могут быть захвачены.



ВНИМАНИЕ - Двигатели производят тепло. Некоторые части двигателя, особенно глушитель, могут сильно нагреваться. Прикосновение к таким частям может вызвать сильные ожоги. Такой горючий мусор, как листья, трава, сушняк и т.д. может легко загореться.

- Не касайтесь глушителя, цилиндра и ребер, пока они не остыли.
- Удалите легковоспламеняющиеся материалы от глушителя и цилиндра.



ВНИМАНИЕ - Случайное искрообразование может стать причиной пожаров или электрических ударов. Случайный запуск двигателя может спровоцировать захват конечностей с их возможным повреждением, вплоть до ампутации.



ВНИМАНИЕ - запрещается подключать к отбору мощности двигателя инструменты или приспособления, которые не были утверждены производителем.

BEZPIECZEŃSTWO SILNIKA



AGA - Obracające się części mogą pochwycić dłonie, stopy, włosy, odzież lub akcesoria. Wskutek tego może dojść do poważnych obrażeń, włącznie z takimi, które wymagają amputacji.

- Uruchamiać maszyny tylko wtedy, gdy wszystkie osłony i zabezpieczenia są prawidłowo zamontowane.
- Trzymać dłonie i stopy z dala od obracających się części.
- Związać długie włosy i zdjąć bransoletki, łańcuszki, szale itp.
- Nie nosić rozpiętych ubrań, zwisających sznureczków lub innych elementów odzieży czy biżuterii, które mogą się dostać do obracających się części maszyny.



UWAGA - Silniki generują ciepło. Niektóre części silnika, zwłaszcza rura wydechowa, ulegają bardzo silnemu nagraniu. W przypadku ich dotknięcia można ulec poważnemu poparzeniu. Łatwopalne odpady, takie jak liście, trawa, gałęzie krzewów itp. mogą się łatwo zapalić.

- Przed dotknięciem rury wydechowej, cylindra i żeberek chłodzących należy odczekać, aż ostygną.
- Usunąć ewentualne materiały łatwopalne z okolic rury wydechowej i cylindra.



UWAGA - Przypadkowe uwolnienie się isker może spowodować pożar lub porażenie prądem. Przypadkowe uruchomienie silnika może spowodować pochwycenie kończyn przez maszynę i spowodować poważne obrażenia włącznie z takimi, które wymagają amputacji.



UWAGA - Zabrania się stosowania w obrębie odbioru mocy silnika narzędzi lub aplikacji innych niż te, które zaleca konstruktor.

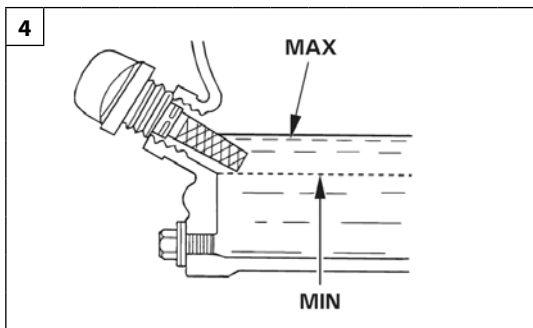
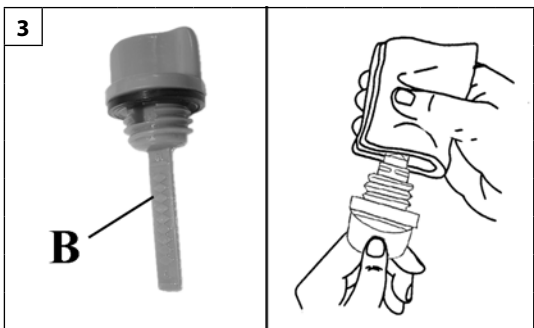
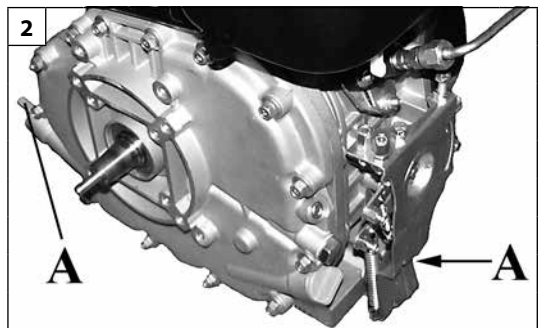
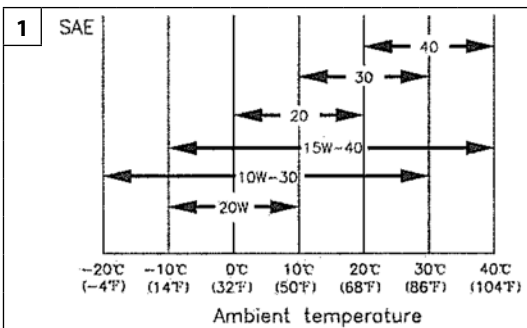

Português	Ελληνικά	Türkçe
-----------	----------	--------

CONTROLOS ANTES DA UTILIZAÇÃO	ΕΛΕΓΧΟΙ ΠΡΙΝ ΤΗ ΧΡΗΣΗ	KULLANIM ÖNCESİ KONTROL
-------------------------------	-----------------------	-------------------------

Óleo motor
Conselhos para o óleo motor
 O óleo é um factor fundamental para os rendimentos e a duração de serviço do motor. Use óleo detergente do tipo automobilístico para motores a diesel a 4 tempos.
 Para um uso genérico com todas as temperaturas, aconselhamos a usar um óleo SAE 15W-40. Óleos com viscosidades diferentes (vide tabela Fig.1) podem ser utilizados quando a temperatura média na sua zona entra na excursão térmica indicada.
 O grau SAE de viscosidade do óleo e a classificação de utilização encontram-se indicados na etiqueta API di recipiente do óleo. Aconselhamos um óleo API SERVICE Categoria SG, SH ou superior.

⚠ ATENÇÃO - O motor é enviado sem óleo. Controle o nível do óleo antes de ligar o motor. Se o motor for ligado sem óleo, estraga-se de forma irreparável e não estará coberto pela garantia.

- Controle o nível do óleo com o motor desligado e na posição horizontal.
- Retire a tampa do óleo (A, Fig.2) e limpe a haste (B, Fig.3).
- Introduza a tampa da haste na abertura tal como indicado na Fig.4, sem a atarraxar e depois, retire-a para controlar o nível do óleo.
- Se o nível do óleo está próximo ou debaixo da marca do mínimo (MÍN) da haste, ateste com o óleo aconselhado até à marca do nível máximo (MÁX). Não encha demasiado.
- Volte a colocar a tampa do óleo.

Capacidade do depósito do óleo:
K 7000HD - K 7000HDR: 1,10 ℓ (1100 cc)
K 9000HD: 1,60 ℓ (1600 cc)

Λάδι κινητήρα
Οδηγίες για το λάδι του κινητήρα
 Το λάδι είναι βασικός παράγοντας για τις επιδόσεις και τη διάρκεια ζωής του κινητήρα. Χρησιμοποιήστε καθαριστικό λαδιού με τύπο για τετράχρονους κινητήρες αυτοκινήτων.
 Για γενική χρήση σε όλες τις θερμοκρασίες, συνιστάται λάδι τύπου SAE 15W-40. Λάδια με διαφορετικό ιξώδες (βλ. πίν. Εικ.1) μπορούν να χρησιμοποιηθούν όταν η μέση θερμοκρασία στην περιοχή χρήσης βρίσκεται στο αντίστοιχο πεδίο θερμοκρασιών.
 Ο βαθμός ιξώδους SAE του λαδιού και η κατάταξη χρήσης αναγράφονται στην ετικέτα API του δοχείου του λαδιού. Συνιστάται λάδι API SERVICE κατηγορίας SG, SH ή ανώτερης.

⚠ ΠΡΟΕΙΔΟΠΟΙΗΣΗ - Ο κινητήρας παραδίδεται χωρίς λάδι. Ελέγξτε τη στάθμη του λαδιού πριν βάλετε εμπρός τον κινητήρα. Η εκκίνηση του κινητήρα χωρίς λάδι μπορεί να προκαλέσει ανεπανόρθωτες βλάβες, οι οποίες δεν καλύπτονται από την εγγύηση.

- Ελέγχετε τη στάθμη του λαδιού με τον κινητήρα σβηστό και σε οριζόντια θέση.
- Βγάλτε την τάπα λαδιού (A, Εικ.2) και καθαρίστε το δείκτη (B, Εικ.3).
- Τοποθετήστε την τάπα με το δείκτη στο στόμιο όπως στην Εικ.4, χωρίς να το βιδώσετε, και στη συνέχεια βγάλτε το για να ελέγξετε τη στάθμη του λαδιού.
- Εάν η στάθμη βρίσκεται κοντά ή κάτω από την ένδειξη του ελάχιστου (MIN) στο δείκτη, συμπληρώστε με το συνιστώμενο λάδι έως την ένδειξη της μέγιστης στάθμης (MAX). Μη γεμίζετε υπερβολικά.
- Τοποθετήστε πάλι την τάπα λαδιού.

Χωρητικότητα δοχείου λαδιού:
K 7000HD - K 7000HDR: 1,10 ℓ (1100 cc)
K 9000HD: 1,60 ℓ (1600 cc)

Motor yağı
Motor yağı üzerine tavsiyeler
 Motor yağı, motorun çalışma ömrü ve randımanı hususunda önemli bir faktördür. 4 zamanlı dizel motorlar için otomobil tipi temizleyici yağ kullanınız
 Tüm sıcaklıklarda genel kullanım için, bir SAE 15W-40 yağı kullanmanız önerilir. Yaşadığınız bölgenin sıcaklık ortalamasının tekabül ettiği sıcaklık dağılımına göre, farklı viskoziteli yağlar (bkz. tablo Şek.1) kullanılabilir.
 Yağın viskozitesinin SAE derecesi ve kullanım sınıfı, yağ kutusunun üzerindeki API etiketinde belirtilir. SG, SHR veya daha üst bir kategoride bir API SERVICE yağı kullanmanızı öneririz.

⚠ UYARI - Motor, içinde yağ olmadan gönderilir. Motorunuzu çalıştırmadan önce yağ seviyesini kontrol ediniz. Yağ konmadan çalıştırılması halinde motor tamiri mümkün olmayan bir şekilde zarar görecektir ve garanti kapsamı dışında kalacaktır.

- Yağ seviyesini motor kapalı ve yatay konumda iken kontrol ediniz.
- Yağ kapağını çıkarın (A, Şek.2) ve çubuğu temizleyin (B, Şek.3).
- Çubuklu kapağı şek. 4'te gösterildiği gibi, çevirmeksizin deponun ağzına geçirin, sonra çıkarıp kontrol edin.
- Eğer yağ seviyesi çubuktaki minimum (MIN) işareti yakınsa, önerilen yağla maksimum (MAX) seviyesine kadar doldurun. Gerektiğinden fazla doldurmayın.
- Yağ kapağını geri takın.

Yağ deposunun hacmi:
K 7000HD - K 7000HDR: 1,10 ℓ (1100 cc)
K 9000HD: 1,60 ℓ (1600 cc)

--	--	--	--

Česky	Русский	Polski
KONTROLY PŘED POUŽITÍM	ПРОВЕРКИ ПЕРЕД НАЧАЛОМ ЭКСПЛУАТАЦИИ	KONTROLE PRZED PRZYSTĄPIENIEM DO UŻYTKOWANIA
<p>Motorový olej Doporučení k motorovému oleji Olej je zásadním faktorem pro výkon i životnost motoru. Používejte čisticí olej automobilového typu pro čtyřdobé motory. Pro všeobecné použití při všech teplotách doporučujeme olej SAE 15W-40. Oleje jiné viskozity (viz tabulka obr. 1) lze použít, jestliže průměrné teploty v místě vašeho bydliště spadají do uvedených tepelných limitů. Stupeň SAE viskozity oleje a klasifikace použití jsou uvedeny na štítku API na nádobě s olejem. Doporučujeme olej API SERVICE kategorie SG, SH nebo vyšší.</p> <div style="border: 1px solid black; padding: 5px; margin-top: 10px;">  <p>UPOZORNĚNÍ - Motor se dodává bez oleje. Zkontrolujte hladinu oleje ještě před spuštěním motoru. Jestliže se motor spustí bez oleje, poškodí se nenapravitelným způsobem a na toto poškození se nevztahuje záruka.</p> </div> <ul style="list-style-type: none"> • Zkontrolujte hladinu oleje u vypnutého motoru ve vodorovné poloze. • Odstraňte uzávěr oleje (A, obr. 2) a očistěte měрку (B, obr. 3). • Nasaďte uzávěr s měrkou na nátrubek jako na obrázku 4 bez šroubování, pak ho vyjměte a zkontrolujte hladinu oleje. • Jestliže je hladina oleje v blízkosti rysky pro minimum (MIN) nebo pod ní, doplňte doporučený olej až k rysce pro maximální hladinu (MAX.). Nádržku nepřepĺňujte. • Znovu nasaďte uzávěr. <p>Kapacita olejové nádržky: K 7000HD - K 7000HDR: 1,10 l (1100 cc) K 9000HD: 1,60 l (1600 cc)</p>	<p>Моторное масло Рекомендации по выбору моторного масла Масло - основной фактор эксплуатационных показателей и продолжительности работы двигателя. Используйте масло автомобильного типа с мощными присадками для 4-тактных дизельных двигателей. Для общего использования при всех температурах рекомендуется масло SAE 15W-40. Масла с другими показателями вязкости (см. таблицу Рис. 1) могут использоваться, если средняя температура в вашей области попадает в указанную температурную зону. Степень вязкости масла SAE и классификация по применению указаны на этикетке от производителя API на канистре с маслом. Нами рекомендовано масло API, Категория SG, SH или выше.</p> <div style="border: 1px solid black; padding: 5px; margin-top: 10px;">  <p>ВНИМАНИЕ - двигатель поставляется без масла. Перед запуском двигателя проверьте уровень масла. Запуск двигателя без масла приведет к его полной поломке; на такие случаи гарантия не распространяется.</p> </div> <ul style="list-style-type: none"> • Проверяйте уровень масла при выключенном двигателе и в горизонтальном положении. • Снимите пробку для маслосливного отверстия (B, Рис. 2) и протрите щуп чистой тканью (B, Рис. 3). • Вставьте пробку с щупом в наливное отверстие, как показано на Рис. 4, не завинчивая ее, затем извлеките ее для проверки уровня масла. • Если уровень масла находится вблизи или ниже метки минимального уровня (MIN) на щупе, залейте рекомендуемое масло до метки максимального уровня (MAX). Не переливайте масло. • Установите на прежнее место пробку маслосливного отверстия. <p>Ёмкость бака с маслом: K 7000HD - K 7000HDR: 1,10 l (1100 cc) K 9000HD: 1,60 l (1600 cc)</p>	<p>Olej silnikowy Zalecenia dotyczące oleju silnikowego Olej jest niezwykle ważnym czynnikiem mającym wpływ na wydajność i żywotność silnika. Używać oleju czyszczącego typu samochodowego, przeznaczonego do silników 4-surowych. Do zastosowań ogólnych we wszystkich temperaturach zaleca się olej SAE 15W-40. Oleje o innym stopniu lepkości (patrz tabela na rys. 1) można stosować, gdy średnia temperatura w danej strefie przekracza wskazany zakres. Stopień lepkości oleju SAE i klasyfikacja zastosowania podane są na etykietce API na pojemniku z olejem. Zalecamy stosowanie oleju API SERVICE kategorii SG, SH lub wyższej.</p> <div style="border: 1px solid black; padding: 5px; margin-top: 10px;">  <p>UWAGA - Silnik wysyłany jest bez oleju. Sprawdź poziom oleju przed uruchomieniem silnika. W przypadku uruchomienia silnika bez oleju dojdzie do jego uszkodzenia, które nie jest objęte gwarancją.</p> </div> <ul style="list-style-type: none"> • Sprawdź poziom oleju przy wyłączonym silniku ułożonym w pozycji poziomej. • Zdjąć korek zbiornika oleju (A, rys. 2) i wyczyścić miarkę (B, rys. 3). • Wsunąć korek z miarką w otwór tak, jak pokazano na rys. 4 i wyjąć go, aby sprawdzić poziom oleju. • Jeśli poziom oleju znajduje się w pobliżu kreski minimalnego poziomu (MIN) lub pod nią, napełnić zbiornik olejem zalecanego typu aż do kreski wskazującej maksymalny poziom (MAX). Nie napełniać nadmiernie. • Zakręcić ponownie korek zbiornika oleju. <p>Pojemność zbiornika oleju: K 7000HD - K 7000HDR: 1,10 l (1100 cc) K 9000HD: 1,60 l (1600 cc)</p>

CONTROLOS ANTES DA UTILIZAÇÃO



ATENÇÃO - Não encha demasiado. A introdução do óleo em excesso pode causar:

- Fumo, dificuldade no arranque, vela suja, saturação do óleo do filtro do ar.
- O óleo usado deve ser enviado para os devidos recipientes de reciclagem para o escoamento.

Do combustível**Conselhos para o combustível****MOTORES A GASÓLEO**

- Utilize apenas o gasóleo recomendado. A utilização de combustível não recomendado poderá danificar o motor.
- O combustível poderá ter um índice de cetano superior a 45 a fim de evitar dificuldades de arranque e a emissão de fumo de escape branco.
- Não se recomendam combustíveis substitutos do gasóleo, dado que poderão danificar os componentes do aparelho de injeção.
- O combustível deve estar sem impurezas e água, os quais poderão causar problemas graves nos injetores e na bomba de injeção.

Capacidade tanque de combustível:

K 7000HD - K 7000HDR: 3,7 ℓ (3.700 cc)

K 9000HD: 4,7 ℓ (4.700 cc)



AVISO - O combustível e os seus vapores são altamente inflamáveis e explosivos.

Não use líquidos de ignição pressurizados.

ΕΛΕΓΧΟΙ ΠΡΙΝ ΤΗ ΧΡΗΣΗ



ΠΡΟΕΙΔΟΠΟΙΗΣΗ - Μη γεμίζετε υπερβολικά.

Η υπερβολική ποσότητα λαδιού μπορεί να προκαλέσει:

- Καπνό, δυσκολία στην εκκίνηση, ρύπανση του μπουζι, κορεσμό από λάδι του φίλτρου αέρα.
- Το χρησιμοποιημένο λάδι πρέπει να διατίθεται στα ειδικά δοχεία για την ανακύκλωση.

Καύσιμο**Οδηγίες για το καύσιμο****ΚΙΝΗΤΗΡΕΣ DIESEL**

- Χρησιμοποιείτε μόνο το συνιστώμενο καύσιμο ντίζελ. Η χρήση αποσυνδεδεμένου καυσίμου μπορεί να προκαλέσει βλάβη στον κινητήρα.
- Το καύσιμο μπορεί να έχει αριθμό κετανίου μεγαλύτερο από 45, προκειμένου να αποφευχθεί η δυσκολία ανάφλεξης και εκπομπής λευκών καυσαερίων.
- Δεν συνιστώνται υποκατάστατα καύσιμα, καθώς ενδέχεται να βλάψουν τα εξαρτήματα του συστήματος έγχυσης.
- Το καύσιμο δεν πρέπει να περιέχει ακαθαρσίες και νερό, κάτι που θα μπορούσε να προκαλέσει σοβαρά προβλήματα στους εγχυτήρες και στην αντλία έγχυσης.

Χωρητικότητα ρεζερβουάρ:

K 7000HD - K 7000HDR: 3,7 ℓ (3.700 κ.εκ.)

K 9000HD: 4,7 ℓ (4.700 κ.εκ.)



ΠΡΟΣΟΧΗ - Το καύσιμο και οι αναθυμιάσεις του είναι πολύ εύφλεκτοι και εκρηκτικοί.

Μη χρησιμοποιείτε υγρά εκκίνησης υπό πίεση.

KULLANIM ÖNCESİ KONTROL



UYARI - Gereğinden fazla doldurmayınız. Yağın gereğinden fazla miktarda doldurulması şunlara yol açabilir:

- Dumanlanma, çalışmada zorlanma, bujinin kirlenmesi, hava filtresinin yağla dolması.
- Kullanılmış yağlar imha edilmeleri için uygun geri dönüşüm kutularına atılmalıdır.

Yakıt**Yakıt üzerine tavsiyeler****DİZEL MOTORLAR**

- Sadece önerilen dizel yakıt kullanın. Önerilmeyen yakıtların kullanılması, motora zarar verebilir.
- Yakıt, ateşlemede zorluk yaşanmasını ve beyaz egzoz dumanı emisyonunu önlemek için 45'in üstünde bir setan içeriğine sahip olabilir.
- Enjeksiyon aygıtının bileşenlerine zarar verebileceğinden, mazot yakıtın tipinin değiştirilmesi önerilmez.
- Yakıt, su ve pislikler içermemelidir; bunlar, enjektörlerde ve enjeksiyon pompasında ciddi sorunlara yol açabilirler.

Yakıt deposunun hacmi:

K 7000HD - K 7000HDR: 3,7 ℓ (3.700 cc)

K 9000HD: 4,7 ℓ (4.700 cc)



UYARI - Yakıt ve buharları, yüksek derecede yanıcı ve patlayıcıdır.

Basıncılı startör sıvıları kullanmayınız.

KONTROLY PŘED POUŽITÍM



POZOR - Palivovou nádržku nepřepĺňujte. Dolití nadměrného množství oleje může mít za následek:

- Kouření motoru, potíže při spouštění, zanesenou svíčku, nasycení vzduchového filtru olejem.
- Použitý olej se musí odevzdat do speciálních recyklačních kontejnerů.

Palivo

Doporučení k palivu

NAFTOVÉ MOTORY

- Pouhívejte pouze doporučenou motorovou naftu. Pouhívání paliva, které není doporučeno, může poškodit motor.
- Palivo může mít cetanové číslo vyšší než 45, aby se zabránilo obtížím při startování a vypouštění bílého kouře.
- Náhražky motorové nafty nejsou vhodné, protože by mohly poškodit komponenty vstřikovací soustavy.
- Palivo musí být bez nečistot a vody, které by mohly způsobit vážné problémy u vstřikovačů a vstřikovacího čerpadla.

Kapacita palivové nádržky:

K 7000HD - K 7000HDR: 3,7 ℓ (3.700 cc)

K 9000HD: 4,7 ℓ (4.700 cc)



POZOR - Palivo a jeho výpary jsou vysoce hořlavé a výbušné. Nepoužívejte kapaliny ke spouštění pod tlakem.

ПРОВЕРКИ ПЕРЕД НАЧАЛОМ ЭКСПЛУАТАЦИИ



ВНИМАНИЕ - Не переливайте масло. Заливка чрезмерного количества масла может привести к:

- дымности выхлопа, трудности запуска, загрязнению свечи, насыщенности маслом воздушного фильтра.
- Использованное масло следует отправлять в специальные контейнеры для последующей переработки.

Топливо

Рекомендации по топливу

ДИЗЕЛЬНЫЕ ДВИГАТЕЛИ

- Используйте только рекомендованное дизельное топливо. Использование отключенного топлива может привести к повреждению двигателя.
- Топливо может иметь цетановое число больше 45, это во избежание трудностей воспламенения и испускания белых выхлопных газов.
- Не рекомендуется использовать альтернативные виды топлива, так как они могут повредить компоненты системы впрыска.
- Топливо не должно содержать примесей и воды, что может вызвать серьезные проблемы с форсунками и насосом для инъекций.

Ёмкость топливного бака:

K 7000HD - K 7000HDR: 3,7 ℓ (3.700 куб.см)

K 9000HD: 4,7 ℓ (4.700 куб.см)



ВНИМАНИЕ - Топливо и его пары являются легковоспламеняющимися и взрывоопасными. Не используйте жидкости для запуска под давлением.

KONTROLE PRZED PRZYSTĄPIENIEM DO UŻYTKOWANIA



OSTROŻNIE - Nie napełniać nadmiernie zbiornika. Wlanie nadmiernej ilości oleju może spowodować:

- powstanie dymu, trudności z uruchomieniem, zabrudzenie świecy, nasycenie olejem filtra powietrza.
- Zużyty olej musi zostać wysłany w odpowiednich pojemnikach do punktu recyklingu celem jego utylizacji.

Obchodzenie się z paliwem

Zalecenia dotyczące paliwa

SILNIKI DIESLA

- Używaj tylko zalecanego oleju napędowego. Używanie odłączonego paliwa może spowodować uszkodzenie silnika.
- Paliwo może mieć liczbę cetanową większą niż 45, aby uniknąć trudności w zapaleniu i emitowaniu białych spalin.
- Nie zaleca się zastępczych paliw, ponieważ mogą one uszkodzić elementy układu wtryskowego.
- Paliwo musi być wolne od zanieczyszczeń i wody, co może spowodować poważne problemy z wtryskiwaczami i pompą wtryskową.

Pojemność zbiornika paliwa:

K 7000HD - K 7000HDR: 3,7 ℓ (3.700 cc)

K 9000HD: 4,7 ℓ (4.700 cc)



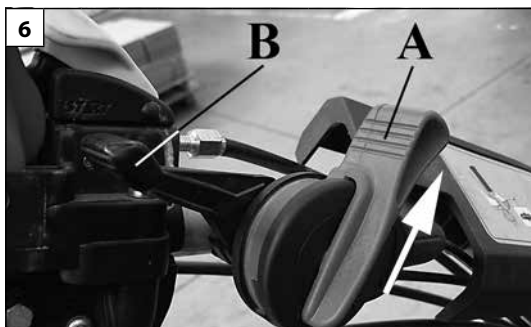
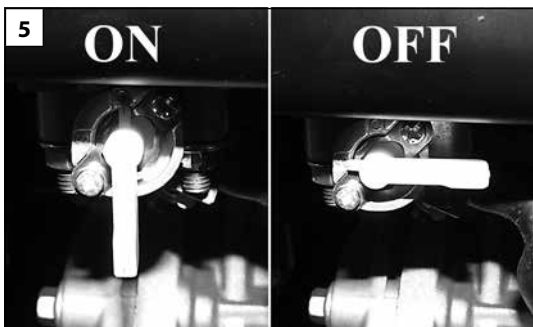

OSTRZEŻENIE – Paliwo i jego opary są wyjątkowo łatwopalne i wybuchowe. Nie stosować paliw płynnych pod ciśnieniem.



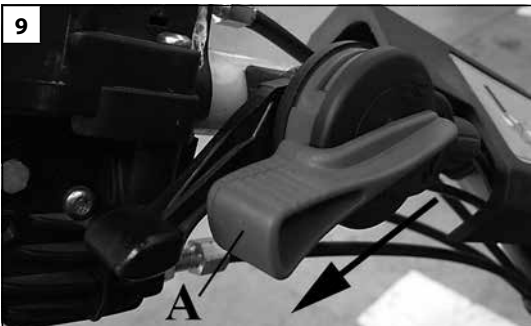





Português	Ελληνικά	Türkçe
<p align="center">PARA DAR PARTIDA - PARAGEM DO MOTOR</p>	<p align="center">ΕΚΚΙΝΗΣΗ - ΣΤΑΣΗ ΜΟΤΕΡ</p>	<p align="center">ÇALIŞTIRMAYA GEÇİŞ - MOTOR DURDURULMASI</p>
<p>PARA DAR PARTIDA Nota: Para o arranque do motor, siga as instruções do manual de uso e manutenção da máquina onde está montado o motor.</p> <p>Antes de ligar o motor:</p> <ol style="list-style-type: none"> 1. Desloque a torneira do combustível para a posição ON (Fig.5). 2. Desloque o interruptor (A, Fig.6) para cima. 3. Coloque a alavanca do acelerador (B, Fig.6) a meio do curso. <p>LEIA TAMBÉM ATENTAMENTE O MANUAL DA MÁQUINA</p> <p>ARRANQUE ELÉTRICO (K 9000HD Fig. 7-8)</p> <ol style="list-style-type: none"> 4. Rode a chave de ignição para ON. Quando o motor está parado, o indicador de pressão do óleo está aceso. 5. Rode a chave de ignição para START. 6. Solte a chave assim que o motor ligar. <p>CUIDADO:</p> <ul style="list-style-type: none"> • Se o motor de arranque não ligar no espaço de 10 segundos, aguarde cerca de 15 segundos antes de voltar a tentar. Se o motor de arranque for acionado durante demasiado tempo, a bateria ficará descarregada e o motor não liga. • Quando o motor for difícil de ligar a frio, para aquecer as velas de ignição, rode a chave para a posição HEATER durante cerca de 10-20 segundos e, depois, solte-a. • Quando o motor estiver a trabalhar e a chave de ignição estiver na posição ON, a luz avisadora do óleo apaga-se. Se a luz avisadora se mantiver acesa, desligue o motor para controlar o nível do óleo. <p>PARAGEM DO MOTOR</p> <ul style="list-style-type: none"> • Desloque o interruptor (A, Fig.9) para baixo. • Desloque a torneira do combustível para a posição OFF (Fig.5). <p>Nota: Para desligar o motor, siga as instruções do manual de uso e manutenção da máquina onde está montado o motor.</p>	<p>ΕΚΚΙΝΗΣΗ Σημείωση: Για να βάλετε μπροστά τον κινητήρα, ακολουθήστε τις οδηγίες του εγχειριδίου χρήσης και συντήρησης του μηχανήματος στο οποίο είναι τοποθετημένος ο κινητήρας.</p> <p>Πριν βάλετε μπροστά τον κινητήρα:</p> <ol style="list-style-type: none"> 1. Γυρίστε τη στρόφιγγα καυσίμου στην θέση ON (Ενεργοποίηση) (Εικ.5). 2. Φέρτε τον διακόπτη (A, Εικ.6) προς τα επάνω. 3. Φέρτε τον λεβιέ γκαζιού (B, Εικ.6) στο μέσο της διαδρομής. <p>ΝΑ ΔΙΑΒΑΖΕΤΕ ΠΑΝΤΑ ΠΡΟΣΕΚΤΙΚΑ ΤΟ ΕΓΧΕΙΡΙΔΙΟ ΤΟΥ ΜΗΧΑΝΗΜΑΤΟΣ</p> <p>ΗΛΕΚΤΡΙΚΗ ΕΚΚΙΝΗΣΗ (K 9000HD Εικ. 7-8)</p> <ol style="list-style-type: none"> 4. Γυρίστε τον διακόπτη ανάφλεξης στο ON. Όταν είναι σβηστός ο κινητήρας, είναι αναμμένη η ενδεικτική λυχνία πίεσης λαδιού. 5. Γυρίστε τον διακόπτη ανάφλεξης στο START. 6. Αφήστε το κλειδί μόλις πάρει μπροστά ο κινητήρας. <p>ΠΡΟΣΟΧΗ:</p> <ul style="list-style-type: none"> • Εάν ο κινητήρας δεν πάρει μπροστά μετά από 10 δευτερόλεπτα, περιμένετε περίπου 15 δευτερόλεπτα πριν δοκιμάσετε ξανά. Εάν λειτουργεί παρατεταμένα η μίζα, θα εκφορτιστεί η μπαταρία και ο κινητήρας δεν θα πάρει μπροστά. • Εάν ο κινητήρας δυσκολεύεται να πάρει μπροστά όταν είναι κρύος, για να ζεστάνετε τους προθερμαντήρες, γυρίστε το κλειδί στην θέση HEATER για περίπου 10-20 δευτερόλεπτα και στην συνέχεια αφήστε το. • Όταν λειτουργεί ο κινητήρας και ο διακόπτης ανάφλεξης είναι στην θέση ON, σβήνει η λυχνία του λαδιού. Εάν παραμένει αναμμένη η λυχνία, σβήστε τον κινητήρα για να ελέγξετε την στάθμη του λαδιού. <p>ΣΤΑΣΗ ΜΟΤΕΡ</p> <ul style="list-style-type: none"> • Φέρτε τον διακόπτη (A, Εικ.9) προς τα κάτω. • Γυρίστε τη στρόφιγγα καυσίμου στην θέση OFF (Απενεργοποίηση) (Εικ.5). <p>Σημείωση: Για να σβήσετε τον κινητήρα, ακολουθήστε τις οδηγίες του εγχειριδίου χρήσης και συντήρησης του μηχανήματος στο οποίο είναι τοποθετημένος ο κινητήρας.</p>	<p>ÇALIŞTIRMAYA GEÇİŞ Not: Motoru çalıştırmak için, motorun takılı olduğu makinenin kullanım ve bakım kitapçığındaki talimatları uygulayınız.</p> <p>Motoru çalıştırmadan önce:</p> <ol style="list-style-type: none"> 1. Yakıt vanasını ON konumuna (Şek.5) getiriniz. 2. Düğmeyi (A, Şek. 6) yukarı konuma getiriniz. 3. Gaz/hız kolunu (B, Şek.6) orta konuma getiriniz. <p>MAKİNE KILAVUZUNU DA DİKKATLİ BİR ŞEKİLDE OKUYUNUZ</p> <p>ELEKTRİKLE ÇALIŞTIRMA (K 9000HD Şek. 7-8)</p> <ol style="list-style-type: none"> 4. Kontak anahtarını ON konumuna getiriniz. Motor durduğunda, yağ basıncı gösterge lambası yanar. 5. Kontak anahtarını START konumuna getiriniz. 6. Motor çalışmaya başlar başlamaz anahtarı bırakınız. <p>İKAZ:</p> <ul style="list-style-type: none"> • Eğer marş motoru 10 saniye içerisinde çalışmazsa, tekrar denemeden önce 15 saniye bekleyiniz. Eğer marş motoruna çok uzun süre marş basılırsa, akü boşalır ve motor çalışmaz. • Eğer motoru soğuk halde çalıştırmada zorlanılıyorsa, marş bujisini ısıtmak için, kontak anahtarını 10-20 saniyelikliğine HEATER konumuna getiriniz ve bırakınız. • Motor çalışırken ve kontak anahtarı ON konumundayken, yağ gösterge lambası söner. Eğer lamba yanık durumda kalırsa, yağ seviyesini kontrol etmek için motoru durdurunuz. <p>MOTOR DURDURULMASI</p> <ul style="list-style-type: none"> • Düğmeyi (A, Şek. 9) aşağı konuma getiriniz. • Yakıt vanasını OFF konumuna (Şek.5) getiriniz. <p>Not: Motoru durdurmak için, motorun takılı olduğu makinenin kullanım ve bakım kitapçığındaki talimatları uygulayınız.</p>





Česky	Русский	Polski
<p align="center">SPOUŠTĚNÍ - VYPNUTÍ MOTORU</p>	<p align="center">ВКЛЮЧЕНИЕ - ОСТАНОВКА ДВИГАТЕЛЯ</p>	<p align="center">URUCHAMIANIE - ZATRZYMANIE SILNIKA</p>
<p>SPOUŠTĚNÍ Poznámka: Pro spouštění motoru dodržujte pokyny v návodu k obsluze a údržbě stroje, ve kterém je motor zabudován.</p> <p>Před spuštěním motoru:</p> <ol style="list-style-type: none"> 1. Palivový kohout přepněte do polohy ON (obr. 5). 2. Přepínač (A, obr. 6) přepněte nahoru. 3. Páčku akceleračního (B, obr. 6) posuňte do poloviny dráhy. <p>POZORNĚ SI PŘEČTĚTE ROVNĚŽ PŘÍRUČKU KE STROJI</p> <p>ELEKTRICKÉ STARTOVÁNÍ (K 9000HD obr. 7-8)</p> <ol style="list-style-type: none"> 4. Klíček zapalování otočte do polohy ON. Když motor neběží, svítí kontrolka tlaku oleje. 5. Klíček zapalování otočte do polohy START. 6. Klíček uvolněte, jakmile motor naskočí. <p>UPOZORNĚNÍ:</p> <ul style="list-style-type: none"> • Pokud se motor nenastartuje do 10 sekund, počkejte asi 15 sekund před novým pokusem. Pokud se startovací motorek spouští příliš dlouho, baterie se vybije a motor se nenastartuje. • Pokud studený motor nejde nastartovat, pro zahřátí startovacích svíček otočte klíčkem do polohy HEATER na dobu asi 10-20 sekund a pak uvolněte. • Když motor běží a klíček zapalování je v poloze ON, kontrolka tlaku oleje zhasne. Pokud kontrolka svítí i nadále, zastavte motor a zkontrolujte hladinu oleje. <p>VYPNUTÍ MOTORU</p> <ul style="list-style-type: none"> • Přepínač (A, obr. 9) přepněte dolů. • Palivový kohout přepněte do polohy OFF (obr. 5). <p>Poznámka: Pro zastavení motoru dodržujte pokyny v návodu k obsluze a údržbě stroje, ve kterém je motor zabudován.</p>	<p>ВКЛЮЧЕНИЕ Примечание: Для запуска двигателя следуйте указаниям, изложенным в руководстве по эксплуатации и техобслуживанию машины, в которую установлен двигатель.</p> <p>Перед запуском двигателя:</p> <ol style="list-style-type: none"> 1. Откройте кран подачи топлива, установив его в положение ON (Рис.5). 2. Установите выключатель (А, Рис.6) в верхнее положение. 3. Доведите рычаг акселератора (В, Рис.6) до середины его хода. <p>ТАКЖЕ ВНИМАТЕЛЬНО ПРОЧИТАЙТЕ РУКОВОДСТВО НА МАШИНУ</p> <p>ЭЛЕКТРИЧЕСКИЙ ЗАПУСК (К 9000HD Рис. 7-8)</p> <ol style="list-style-type: none"> 4. Поверните ключ зажигания в положение ON. Когда двигатель выключен, горит индикатор давления масла. 5. Поверните ключ зажигания в положение START. 6. Как только двигатель заведется, отпустите ключ. <p>ОСТОРОЖНО:</p> <ul style="list-style-type: none"> • Если в течение 10 секунд стартер не запустится, подождите примерно 15 секунд перед тем, как предпринимать следующую попытку. Если воздействовать на стартер слишком долго, аккумуляторная батарея разрядится, и двигатель не запустится. • В случае трудностей при холодном запуске поверните ключ в положение HEATER примерно на 10-20 секунд и затем отпустите его для предпускового подогрева свечей зажигания. • При работающем двигателе и ключе зажигания в положении ON индикатор давления масла гаснет. Если индикатор продолжит гореть, остановите двигатель и проверьте уровень масла. <p>ОСТАНОВКА ДВИГАТЕЛЯ</p> <ul style="list-style-type: none"> • Установите выключатель (А, Рис.9) в нижнее положение. • Закройте кран подачи топлива, установив его в положение OFF (Рис.5). <p>Примечание: Для остановки двигателя следуйте указаниям, изложенным в руководстве по эксплуатации и техобслуживанию машины, в которую установлен двигатель.</p>	<p>URUCHAMIANIE Uwaga: W celu uruchomienia silnika przestrzegać zaleceń zawartych w instrukcji obsługi i konserwacji maszyny, w której jest on zamontowany.</p> <p>Przed uruchomieniem silnika:</p> <ol style="list-style-type: none"> 1. Przesunąć kurek paliwa w położenie ON (Rys. 5). 2. Przesunąć przełącznik (A, Rys. 6) do góry. 3. Przesunąć dźwignię gazu (B, Rys.6) do połowy. <p>PRZECZYTAĆ UWAŻNIE RÓWNIEŻ PODRĘCZNIK OBSŁUGI MASZYNY</p> <p>ROZRUCH ELEKTRYCZNY (K 9000HD Rys. 7-8)</p> <ol style="list-style-type: none"> 4. Obrócić kluczyk rozrusznika w położenie ON. Gdy silnik nie pracuje, kontrolka wskaźnika ciśnienia oleju świeci. 5. Obrócić kluczyk rozrusznika w położenie START. 6. Zwolnić kluczyk niezwłocznie po uruchomieniu silnika. <p>OSTROŻNIE:</p> <ul style="list-style-type: none"> • Jeżeli rozrusznik nie uruchamia się po upływie 10 sekund, przed podjęciem ponownej próby należy odczekać ok. 15 sekund. W przypadku zbyt długiego używania rozrusznika akumulator rozładuje się i silnik nie uruchomi się. • W razie trudności z uruchomieniem silnika na zimno w celu nagrzania świec żarowych należy ustawić kluczyk w położeniu HEATER na około 10-20 sekund, po czym zwolnić go. • Gdy silnik pracuje, a kluczyk rozrusznika znajduje się w położeniu ON, kontrolka oleju gaśnie. Jeżeli kontrolka nadal świeci, zatrzymać silnik w celu sprawdzenia poziomu oleju. <p>ZATRZYMANIE SILNIKA</p> <ul style="list-style-type: none"> • Przesunąć przełącznik (A, Rys. 9) w dół. • Przesunąć kurek paliwa w położenie OFF (Rys. 5). <p>Uwaga: W celu zatrzymania silnika przestrzegać zaleceń zawartych w instrukcji obsługi i konserwacji maszyny, w której jest on zamontowany.</p>

Português	Ελληνικά	Türkçe
MANUTENÇÃO	ΣΥΝΤΗΡΗΣΗ	BAKIM
<p>CONFORMIDADE DAS EMISSÕES GASOSAS</p> <p>Este motor, incluindo o sistema de controlo de emissões, deve ser gerido, utilizado e submetido a manutenção de acordo com as instruções fornecidas no manual do utilizador a fim de manter o desempenho das emissões dentro dos requisitos legais aplicáveis às máquinas móveis não rodoviárias.</p> <p>Não deve ocorrer nenhuma violação intencional ou utilização imprópria do sistema de controlo de emissões do motor.</p> <p>O funcionamento, uso ou manutenção errados do motor ou da máquina poderão comportar eventuais anomalias no sistema de controlo de emissões até ao ponto em que os requisitos legais aplicáveis deixem de ser cumpridos; nesse caso, deve realizar-se uma ação imediata para corrigir as anomalias no sistema e restabelecer os requisitos aplicáveis.</p> <p>Exemplos, não exaustivos, de funcionamento, uso ou manutenção errados são:</p> <ul style="list-style-type: none"> – Forçar ou danificar os dispositivos para dosear o combustível; – Uso de combustível e/ou óleo do motor que não cumpram as características indicadas no capítulo ARRANQUE/COMBUSTÍVEL; – Uso de peças sobresselentes não originais, por exemplo, velas, etc.; – Falta de manutenção ou manutenção inadequada do sistema de escape, incluindo intervalos de manutenção errados para a panela de escape, vela, filtro de ar, etc. 	<p>ΣΥΜΜΟΡΦΩΣΗ ΕΚΠΟΜΠΩΝ ΑΕΡΙΟΥ</p> <p>Ο κινητήρας αυτός, συμπεριλαμβανομένου του συστήματος ελέγχου εκπομπών, πρέπει να ελέγχεται να χρησιμοποιείται και να υποβάλλεται σε συντήρηση σύμφωνα με τις οδηγίες που παρέχονται στο εγχειρίδιο χρήστη, ώστε οι επιδόσεις σε ό,τι αφορά τις εκπομπές να διατηρούνται εντός των νόμιμων απαιτήσεων που ισχύουν για μη οδικά κινητά μηχανήματα.</p> <p>Πρέπει να αποφεύγεται οποιαδήποτε σκόπιμη παρέμβαση ή ακατάλληλη χρήση του συστήματος ελέγχου εκπομπών του κινητήρα.</p> <p>Η εσφαλμένη λειτουργία, χρήση ή συντήρηση του κινητήρα ή του μηχανήματος μπορούν να προκαλέσουν πιθανή δυσλειτουργία του συστήματος ελέγχου εκπομπών με αποτέλεσμα να μην τηρούνται οι νόμιμες ισχύουσες απαιτήσεις. Σε αυτήν την περίπτωση, πρέπει να λαμβάνονται άμεσα μέτρα για την αποκατάσταση των δυσλειτουργιών του συστήματος και τη συμμόρφωση με τις ισχύουσες απαιτήσεις.</p> <p>Ορισμένα ενδεικτικά παραδείγματα εσφαλμένης λειτουργίας, χρήσης ή συντήρησης είναι τα εξής:</p> <ul style="list-style-type: none"> – Παραβίαση ή θραύση των διατάξεων διανομής του καυσίμου. – Χρήση καυσίμου ή / και λαδιού κινητήρα που δεν ανταποκρίνονται στα χαρακτηριστικά που αναφέρονται στο κεφάλαιο ΕΚΚΙΝΗΣΗ / ΚΑΥΣΙΜΟ. – Χρήση μη γνήσιων ανταλλακτικών, για παράδειγμα, μπουζί κλπ. – Μη εκτέλεση συντήρησης ή ακατάλληλη συντήρηση του συστήματος εξαγωγής, συμπεριλαμβανομένων εσφαλμένων διαστημάτων συντήρησης για την εξάτμιση, το μπουζί, το φίλτρο αέρα κλπ. 	<p>GAZLI EMİSYONLARIN UYGUNLUĞU</p> <p>Bu motor, emisyon kontrol sistemi de dahil olmak üzere emisyon performanslarının karayolu dışındaki mobil makineler için geçerli olan yasal gereklilikler çerçevesinde tutulması amacıyla, kullanım kılavuzunda yer alan talimatlara uygun bir şekilde işletilmeli, kullanılmalı ve bakıma tabi tutulmalıdır.</p> <p>Motor emisyon kontrol sistemi, kasıtlı olarak kurcalanmamalı veya uygunsuz bir şekilde kullanılmamalıdır.</p> <p>Motorun veya aracın uygunsuz bir şekilde çalıştırılması, kullanılması veya bakımının yapılması, ilgili yasal gerekliliklerin karşılanmadığı seviyeye varacak kadar emisyon kontrol sisteminin arızalanmasına neden olabilir; bu durumda, sistemin arızalarını düzeltmek ve geçerli gereklilikleri tekrar sağlamak için derhal harekete geçilmelidir.</p> <p>Sadece bunlarla sınırlı olmayan, hatalı işleyiş, kullanım veya bakım örnekleri:</p> <ul style="list-style-type: none"> – Yakıtın doz ayarı için cihazları zorlamak veya kırmak; – ÇALIŞTIRMA / YAKIT bölümünde belirtilen özelliklere uygun olmayan yakıt ve/veya motor yağı kullanılması; – Orijinal olmayan yedek parçaların, örneğin bujiler, vs. kullanılması; – Susturucu, bujiler, hava filtresi, vs. için hatalı bakım aralıkları uygulanması da dahil, egzoz sisteminin bakımının yapılmaması veya uygun olmayan bir şekilde yapılması.
<p> ATENÇÃO - A violação deste motor invalida a certificação UE sobre as emissões.</p> <p>O nível de CO₂ deste motor pode ser obtido no website da Emak (www.myemak.com) na secção “The Outdoor Power Equipment World”.</p>	<p> ΠΡΟΣΟΧΗ - Η παρέμβαση σε αυτόν τον κινητήρα ακυρώνει την πιστοποίηση της ΕΕ για τις εκπομπές.</p> <p>Τα επίπεδα CO₂ αυτού του κινητήρα αναφέρονται στην ιστοσελίδα της Emak (www.myemak.com), στην ενότητα “The Outdoor Power Equipment World”.</p>	<p> DİKKAT - Bu motorun kurcalanması, emisyonlarla ilgili AB sertifikasını geçersiz kılar.</p> <p>Bu motorun CO₂ seviyesi, Emak'ın WEB (www.myemak.com) sitesinde “The Outdoor Power Equipment World” bölümünde bulunabilir.</p>

Česky	Русский	Polski
<p style="text-align: center;">ÚDRŽBA</p>	<p style="text-align: center;">ТЕХНИЧЕСКОЕ ОБСЛУЖИВАНИЕ</p>	<p style="text-align: center;">KONSERWACJA</p>
<p>SHODA PLYNNÝCH EMISÍ S PŘEDPISY</p> <p>Tento motor, včetně systému regulace emisí, musí být řízen, používán a udržován v souladu s pokyny uvedenými v uživatelské příručce k udržení emisí v rámci právních požadavků platných pro nesilniční pojízdné stroje.</p> <p>System regulace emisí motoru se nesmí neoprávněně upravovat ani používat nesprávným způsobem.</p> <p>Nesprávný provoz, použití nebo údržba motoru nebo stroje by mohly vést k možnému selhání systému regulace do takové míry, kdy již nejsou splněny platné právní požadavky; v tomto případě je třeba podniknout okamžité kroky k nápravě poruch systému a k obnovení plnění platných požadavků.</p> <p>Příklady, mimo jiné, jsou nesprávný provoz, použití nebo údržba:</p> <ul style="list-style-type: none"> – násilné otevření nebo poškození zařízení k dávkování paliva; – použití paliva a / nebo motorového oleje, které nesplňují charakteristiky uvedené v kapitole SPUŠTĚNÍ / PALIVO; – používání neoriginálních náhradních dílů, jako jsou svíčky apod.; – žádná nebo nedostatečná údržba výfukového systému včetně nesprávných intervalů údržby výfuku, zapalovací svíčky, vzduchového filtru apod. <div style="border: 1px solid black; padding: 5px; margin-top: 10px;">  <p>POZOR - Neoprávněný zásah do tohoto motoru má za následek ztrátu platnosti osvědčení EU o emisích.</p> </div> <p>Úroveň CO₂ tohoto motoru naleznete na webové stránce společnosti Emak (www.myemak.com) v části "The Outdoor Power Equipment World".</p>	<p>СООТВЕТВИЕ ВЫБРОСОВ ГАЗОВ</p> <p>Данный двигатель, включая систему контроля выбросов, должен управляться, использоваться и проходить техобслуживание в соответствии с указаниями, приведенными в руководстве пользователя, для того, чтобы содержание его выбросов оставалось в пределах, установленных требованиями законодательства, применимыми к внедорожным самоходным машинам.</p> <p>Не допускается преднамеренное внесение каких-либо изменений в конструкцию системы контроля выбросов или ее ненадлежащее использование.</p> <p>Неверные функционирование, а также ошибочное использование или техобслуживание двигателя или машины могут привести к неисправностям в системе контроля выбросов, в том числе к таким, при которых перестанут соблюдаться применимые требования законодательства; в этом случае следует немедленно предпринять действия для устранения неисправностей системы и восстановления соблюдения применимых требований.</p> <p>Примерами, но не всеобъемлющими, неверного функционирования и ошибочного использования или техобслуживания являются:</p> <ul style="list-style-type: none"> – Принудительное изменение работы устройств дозирования топлива или вывод их из строя; – Использование топлива и/или моторного масла с характеристиками, несоответствующими приведенным в главе «ЗАПУСК / ТОПЛИВО»; – Использование неоригинальных запчастей, например, свеч зажигания и т.д.; – Невыполнение или ненадлежащее выполнение техобслуживания системы удаления выхлопных газов, включая неверные интервалы техобслуживания глушителя, свечи, воздушного фильтра и т.д. <div style="border: 1px solid black; padding: 5px; margin-top: 10px;">  <p>ВНИМАНИЕ! Внесение несанкционированных изменений в конструкцию данного двигателя делает недействительной сертификацию ЕС в отношении выбросов.</p> </div> <p>Уровень выбросов CO₂ данного двигателя можно найти на Интернет-сайте компании Emak (www.myemak.com) в разделе «The Outdoor Power Equipment World».</p>	<p>ZGODNOŚĆ EMISJI ZANIECZYSZCZEŃ GAZOWYCH</p> <p>Ten silnik, włącznie z systemem kontroli emisji, musi być zarządzany, użytkowany i poddawany konserwacji zgodnie z instrukcjami podanymi w podręczniku użytkownika celem utrzymania poziomów emisji zgodnych z wymogami prawnymi mającymi zastosowanie do maszyn nieprzeznaczonych do ruchu drogowego.</p> <p>Nie należy dopuszczać do jakichkolwiek celowych naruszeń lub niewłaściwego użytkowania systemu kontroli emisji silnika.</p> <p>Nieprawidłowe działanie, użytkowanie bądź konserwacja silnika lub maszyny mogłyby spowodować usterki systemu kontroli emisji potencjalnie skutkujące niezgodnością ze stosownymi wymogami prawnymi; w takim przypadku należy niezwłocznie powziąć stosowne działania w celu skorygowania usterek systemu i przywrócenia stosownych wymogów.</p> <p>Poniżej przedstawiono kilka przykładów nieprawidłowego działania, użytkowania lub konserwacji (lista ta nie jest wyczerpująca):</p> <ul style="list-style-type: none"> – Działanie z nadmierną siłą lub uszkodzenie urządzeń dozujących paliwo; – Stosowanie paliwa i/lub oleju silnikowego nieodpowiadającego właściwościom określonym w rozdziale ROZRUCH / PALIWO; – Stosowanie nieoryginalnych części zamiennych, na przykład świec itp.; – Brak konserwacji lub nieodpowiednia konserwacja układu wydechowego, włącznie z nieprawidłową częstotliwością konserwacji tłumika, świecy, filtra powietrza itp.. <div style="border: 1px solid black; padding: 5px; margin-top: 10px;">  <p>UWAGA - Naruszenie tego silnika powoduje unieważnienie certyfikacji UE w zakresie emisji.</p> </div> <p>Poziom emisji CO₂ dla tego silnika można znaleźć na stronie internetowej Emak (www.myemak.com) w sekcji "The Outdoor Power Equipment World".</p>

Português	Ελληνικά	Türkçe
<p align="center">MANUTENÇÃO</p>	<p align="center">ΣΥΝΤΗΡΗΣΗ</p>	<p align="center">BAKIM</p>
<p>Importância da manutenção Uma correcta manutenção é essencial para um funcionamento seguro, económico e sem problemas, além de servir para reduzir a poluição do ar. Uma manutenção regular melhora os rendimentos e prolonga o tempo de vida do motor.</p> <div data-bbox="47 384 734 624" style="border: 1px solid black; padding: 5px;"> <p> ATENÇÃO – Uma manutenção não correcta deste motor ou a não resolução de possíveis problemas antes da sua utilização, pode vir a causar anomalias no funcionamento que leva a riscos de lesões graves, ou de morte. Siga sempre as indicações e as datas para a manutenção e controlo indicadas no presente manual de instruções.</p> </div> <p>Normas de segurança</p> <ul style="list-style-type: none"> • Certifique-se de que o motor está desligado antes de efectuar intervenções de manutenção, ou de arranjo. Desta forma eliminam-se muitos dos possíveis perigos: <ol style="list-style-type: none"> 1. Envenenamento por monóxido de carbono contido nos gases de despejo: Utilize sempre o motor em locais bem arejados. Não o utilize em ambientes explosivos ou inflamáveis, ou em ambientes fechados. 2. Queimaduras provocadas pelas partes muito quentes: Deixe arrefecer o motor e o aparelho de despejo antes de o tocar. 3. Feridas provocadas pelas partes em movimento: Não ligue o motor se não tiver tido conhecimento sobre o próprio funcionamento. <ul style="list-style-type: none"> • Antes de iniciar a ler cuidadosamente as instruções, certifique-se de possuir os instrumentos e as competências necessárias. • Para reduzir ao mínimo os riscos de incêndio ou de explosões, preste atenção quando trabalhar perto do combustível. Para limpar as várias partes use exclusivamente um solvente não inflamável, e não use gasolina. Conserve cigarros, faíscas e chamas vivas longe das partes onde se encontra presente o combustível. <p>Para garantir a máxima qualidade e fiabilidade, use apenas peças sobresselentes novas e originais, ou equivalentes para as reparações e as substituições.</p>	<p>Η σημασία της συντήρησης Η σωστή συντήρηση είναι απαραίτητη για την ασφαλή, οικονομική και απρόσκοπτη λειτουργία, καθώς και για τη μείωση της ρύπανσης του αέρα. Η τακτική συντήρηση βελτιώνει τις επιδόσεις και παρατείνει τη διάρκεια ζωής του κινητήρα.</p> <div data-bbox="763 368 1451 608" style="border: 1px solid black; padding: 5px;"> <p> ΠΡΟΣΟΧΗ - Εάν ο κινητήρας δεν συντηρείται σωστά ή δεν αποκατασταθούν ενδεχόμενα προβλήματα πριν τη χρήση του, μπορεί να προκληθούν ανωμαλίες λειτουργίας με κίνδυνο σοβαρού τραυματισμού ή θανάτου. Τηρείτε πάντα τις οδηγίες και τα διαστήματα συντήρησης και ελέγχου που συνιστώνται στο παρόν εγχειρίδιο.</p> </div> <p>Κανόνες ασφαλείας</p> <ul style="list-style-type: none"> • Βεβαιωθείτε ότι ο κινητήρας είναι σβηστός πριν προχωρήσετε σε επεμβάσεις συντήρησης ή επισκευής. Με αυτόν τον τρόπο θα αποφύγετε πολλούς πιθανούς κινδύνους: <ol style="list-style-type: none"> 1. Δηλητηρίαση από μονοξείδιο του άνθρακα στα καυσαέρια: Χρησιμοποιείτε τον κινητήρα μόνο σε επαρκώς αεριζόμενους χώρους. Μην τον χρησιμοποιείτε σε εκρηκτική ή εύφλεκτη ατμόσφαιρα ή σε κλειστούς χώρους. 2. Εγκαύματα από πολύ θερμές επιφάνειες: Αφήστε τον κινητήρα και την εξάτμιση να κρυώσουν πριν αγγίξετε τις επιφάνειές τους. 3. Τραυματισμοί από κινούμενα μέρη: Μη βάζετε εμπρός τον κινητήρα εάν δεν γνωρίζετε καλά τη λειτουργία του. <ul style="list-style-type: none"> • Πριν τη χρήση διαβάστε προσεκτικά τις οδηγίες και βεβαιωθείτε ότι διαθέτετε τα κατάλληλα όργανα και τις γνώσεις. • Για να ελαχιστοποιήσετε τον κίνδυνο πυρκαγιάς ή έκρηξης, προσέχετε όταν κάνετε εργασίες κοντά στο καύσιμο. Για να καθαρίζετε τα διάφορα μέρη του κινητήρα, χρησιμοποιείτε μόνον μη εύφλεκτο διαλύτη και ποτέ βενζίνη. Μην πλησιάζετε τσιγάρα, σπινθήρες και ακάλυπτες φλόγες κοντά σε εξαρτήματα στα οποία υπάρχει βενζίνη. <p>Για τη διασφάλιση της μέγιστης ποιότητας και αξιοπιστίας, χρησιμοποιείτε για τις επισκευές και τις αντικαταστάσεις μόνο καινούργια και γνήσια ανταλλακτικά ή άλλα ισοδύναμης ποιότητας.</p>	<p>Βακım işleminin önemi Güvenli, ekonomik ve problemsiz çalışma ve bunun yanında hava kirliliğini azaltmak için doğru bir bakım esastır. Düzenli bir bakım motorun ömrünü uzatır ve performansını artırır.</p> <div data-bbox="1480 352 2168 552" style="border: 1px solid black; padding: 5px;"> <p> DİKKAT - Kullanım öncesi yapılacak hatalı bir bakım işi veya problemlerin giderilmemesi, ciddi yaralanmalara veya ölüme sebebiyet veren arızalara yol açabilir. Bu kullanma kılavuzunda verilen talimatlara ve bakım ve kontrollerin tekrarlanma dönemlerine riayet ediniz.</p> </div> <p>Güvenlik kuralları</p> <ul style="list-style-type: none"> • Bakım veya onarım işlemlerine başlamadan önce motorun kapalı olup olmadığını daima kontrol ediniz. Bu şekilde potansiyel tehlikelerin büyük bir kısmını bertaraf etmiş olursunuz: <ol style="list-style-type: none"> 1. Tahliye gazının içerdiği karbon monoksitten kaynaklanan zehirlenmeler: Motoru sadece iyi havalandırılan yerlerde kullanınız. Patlayıcı veya yanıcı bir çevrede ya da kapalı ortamlarda çalıştırmayınız. 2. Aşırı sıcak aksamlardan kaynaklanan yanmalar: Dokunmadan önce, motorun ve tahliye ünitesinin soğumasını bekleyiniz. 3. Hareketli aksamlardan kaynaklanan yaralanmalar: İşleme şekli konusunda bilgilendirilmemiş iseniz motoru çalıştırmayınız. <ul style="list-style-type: none"> • Çalışmaya başlamadan önce talimatları dikkatlice okuyunuz ve gerekli ekipman ve yeterliliğe sahip olduğunuzdan emin olunuz. • Yangın veya patlama tehlikesini minimuma indirmek için, yakıtı yakın yerlerde çalışırken dikkatli olunuz. Çeşitli aksamların temizliği için yalnızca yanıcı olmayan çözücüler kullanınız, benzin kullanmayınız. Yakıt bulunduran yerlere sigara, kıvılcım ve açık alevle yaklaşmayınız. <p>Maksimum kalite ve güvenilirliği garanti etmek için, onarım veya değiştirme işlemlerinde yalnızca yeni ve orijinal veya bunlara eşdeğer yedek parçalar kullanınız.</p>

Česky	Русский	Polski
<p style="text-align: center;">ÚDRŽBA</p>	<p style="text-align: center;">ТЕХНИЧЕСКОЕ ОБСЛУЖИВАНИЕ</p>	<p style="text-align: center;">KONSERWACJA</p>
<p>Důležitost údržby Správná údržba je zásadní pro bezpečný, úsporný a bezproblémový provoz a navíc snižuje znečištění vzduchu. Pravidelná údržba zlepšuje výkon a prodlužuje životnost motoru.</p> <div style="border: 1px solid black; padding: 5px; margin-bottom: 10px;"> <p> POZOR - Nesprávná údržba tohoto motoru, nebo zanedbání řešení případných problémů před jeho použitím mohou způsobit funkční poruchy, které mají za následek vážné úrazy nebo i smrt. Vždy dodržujte předpisy a lhůty údržby a kontroly uvedené v této uživatelské příručce.</p> </div> <p>Bezpečnostní předpisy</p> <ul style="list-style-type: none"> • Před zahájením údržby nebo opravy si ověřte, že je motor vypnutý. Tímto způsobem odstraníte mnohá potenciální nebezpečí: <ol style="list-style-type: none"> 1. Nebezpečí otravy kyslíčником uhelnatým obsaženým ve výfukových plynech: Používejte motor pouze na místech s odpovídajícím větráním. Nepoužívejte ho ve výbušném nebo hořlavém prostředí nebo v uzavřených prostorách. 2. Popáleniny způsobené velmi horkými díly: Před dotykem motoru nebo výfukového systému počkejte, až motor vychladne. 3. Úrazy způsobené pohybujícími se díly: Nespouštějte motor, pokud jste nebyli vyškoleni o jeho obsluze. <ul style="list-style-type: none"> • Před zahájením práce si pečlivě přečtěte pokyny a ověřte si, že máte požadované nástroje a znalosti. • Pro snížení nebezpečí požáru nebo výbuchu na minimum dávejte pozor při práci v blízkosti paliva. K čištění různých dílů používejte výhradně nehořlavé rozpouštědlo, nepoužívejte benzín. Cigarety, jiskry a otevřené plameny musí být v dostatečné vzdálenosti od dílů obsahujících palivo. <p>Pro zajištění maximální kvality a spolehlivosti používejte k opravám a výměnám výhradně nové a originální náhradní díly nebo jejich rovnocenné náhrady.</p>	<p>Значение технического обслуживания Правильное техническое обслуживание важно для безопасной, экономичной эксплуатации без проблем. Благодаря таким принципам эксплуатации уменьшается загрязнение воздуха. Регулярное техническое обслуживание улучшает эксплуатационные показатели и увеличивает срок работы двигателя.</p> <div style="border: 1px solid black; padding: 5px; margin-bottom: 10px;"> <p> ВНИМАНИЕ - Неправильное техническое обслуживание данного двигателя или начало эксплуатации с нерешенными проблемами могут вызвать неполадки в работе, которые могут привести к тяжелым телесным повреждениям или смерти. Просим вас соблюдать предписания, а также сроки технического обслуживания и проверок, указанные в настоящем руководстве по эксплуатации.</p> </div> <p>Правила техники безопасности</p> <ul style="list-style-type: none"> • Прежде чем приступить к техническому обслуживанию или ремонту убедитесь в том, что двигатель заглушен. Таким образом можно избежать многих потенциальных опасностей: <ol style="list-style-type: none"> 1. Отравление угарным газом, содержащимся в выхлопных газах: Используйте двигатель только в местах, вентилируемых надлежащим образом. Не используйте его во взрывоопасных или горючих средах или в закрытых помещениях. 2. Ожоги, вызванные контактом с горячими поверхностями: Дайте остыть двигателю и выхлопной системе, прежде чем прикасаться к ним. 3. Телесные повреждения, вызванные движущимися частями: Не включайте двигатель, не изучив принципы его работы. <ul style="list-style-type: none"> • Перед запуском двигателя внимательно прочитайте инструкции и убедитесь в наличии требуемых инструментов и знаний. • Чтобы свести к минимуму риск возгорания или взрыва, будьте внимательны при работе вблизи емкостей с топливом. Для чистки различных частей используйте только негорючий растворитель, не используйте бензин. Держите зажжённые сигареты, источники искрообразования и открытое пламя вдали от мест с горючим. <p>Чтобы гарантировать максимальное качество и надежность, используйте для ремонта и замены только новые оригинальные или равноценные им запчасти.</p>	<p>Znaczenie konserwacji Prawidłowa konserwacja jest niezbędna dla zapewnienia bezpiecznej, wydajnej i niezawodnej pracy oraz dla zmniejszenia zanieczyszczenia powietrza. Regularna konserwacja poprawia wydajność silnika i przedłuża jego żywotność.</p> <div style="border: 1px solid black; padding: 5px; margin-bottom: 10px;"> <p> UWAGA – Nieprawidłowa konserwacja silnika lub nieusunięcie ewentualnych problemów i usterek przed jego uruchomieniem mogą spowodować anomalie, które stwarzają ryzyko poważnych obrażeń lub śmierci. Należy zawsze przestrzegać przepisów i terminów konserwacji i przeglądów podanych w niniejszej instrukcji obsługi.</p> </div> <p>Zasady bezpieczeństwa</p> <ul style="list-style-type: none"> • Przed przystąpieniem do konserwacji lub naprawy upewnij się, że silnik został wyłączony. W ten sposób zostaną wyeliminowane potencjalne zagrożenia: <ol style="list-style-type: none"> 1. Zatrucie dwutlenkiem węgla zawartym w spalinach: Silnika należy używać tylko w miejscach, w których zapewniona jest odpowiednia wentylacja. Nie używać silnika w warunkach grożących wybuchem lub pożarem lub w pomieszczeniach zamkniętych. 2. Poparzenia spowodowane przez silnie nagrzane części: Przed dotknięciem silnika i instalacji wydechowej należy odczekać, aż ostygną. 3. Obrażenia spowodowane przez ruchome części: Nie uruchamiać silnika bez uprzedniego przeszkolenia w zakresie jego działania. <ul style="list-style-type: none"> • Przed rozpoczęciem pracy przeczytać uważnie instrukcję i upewnij się, że posiada się odpowiednie przyrządy i wymagane kompetencje. • Aby zmniejszyć do minimum ryzyko pożaru lub wybuchu, należy zachować szczególną ostrożność podczas wykonywania jakichkolwiek czynności w pobliżu paliwa. Do czyszczenia poszczególnych części należy stosować wyłącznie niepalny rozpuszczalnik; nie należy natomiast używać w tym celu benzyny. Trzymać papierosy, iskry i otwarty ogień z dala od części, w których może się znajdować paliwo. <p>Aby zapewnić maksymalną jakość i niezawodność, do napraw i wymiany należy stosować tylko nowe i oryginalne części zamienne lub równorzędne.</p>

PROGRAMA DE MANUTENÇÃO

PERÍODO DE MANUTENÇÃO REGULAR a executar a cada intervalo mensal ou de horas de trabalho indicado, segundo a eventualidade que aconteceu em primeiro lugar.		Antes de cada utilização	20 horas	100 horas	200 horas	500 horas	1000 horas
ELEMENTO							
Óleo motor	Controlo nível	x					
	Substituição		x (1)	x (1)			
Filtro do ar	Controlo	x					
	Limpeza				x (2)		
	Substituição					x	
Filtro do óleo (substitua, se necessário)	Limpeza		x (1)	x (1)			
Filtro do combustível (substitua, se necessário)	Limpeza					x (3)	
Bicos de injeção	Controlo						x (3)
Bomba de injeção	Controlo						x (3)
Jogo válvulas	Controlo e regulação		x (3) (4)			x (3) (4)	
Tubos combustível (substituir, se necessário)	Controlo					x (3)	

- (1) Substitua após 20 horas a primeira vez, depois, a cada 100 horas.
- (2) Limpe mais frequentemente em condições de poeiras elevadas, ou de detritos transportados pelo ar. Substitua os elementos do filtro do ar se estiverem muito sujos.
- (3) Entregue a manutenção destas partes a uma oficina autorizada.
- (4) Verifique após 20 horas a primeira vez, depois, a cada 500 horas.



ATENÇÃO – O não seguimento deste programa de manutenção pode impossibilitar a garantia em caso de avarias.

ΠΡΟΓΡΑΜΜΑ ΣΥΝΤΗΡΗΣΗΣ

ΚΑΝΟΝΙΚΗ ΠΕΡΙΟΔΟΣ ΣΥΝΤΗΡΗΣΗΣ που πρέπει να εκτελείται σε κάθε συσσωμένο μηνιαίο ή ωριαίο χρονικό διάστημα λειτουργίας, αναλόγως με την περίοδο που συμπληρώνεται πρώτα.		Πριν από κάθε χρήση	20 ώρες	100 ώρες	200 ώρες	500 ώρες	1000 ώρες
ΣΤΟΙΧΕΙΟ							
Λάδι κινητήρα	Έλεγχος στάθμης	x					
	Αντικατάσταση		x (1)	x (1)			
Φίλτρο αέρα	Έλεγχος	x					
	Καθαρισμός				x (2)		
	Αντικατάσταση					x	
Φίλτρο λαδιού (αντικαταστήστε εφόσον χρειάζεται)	Καθαρισμός		x (1)	x (1)			
Φίλτρο καυσίμου (αντικαταστήστε εφόσον χρειάζεται)	Καθαρισμός					x (3)	
Ακροφύσια ψεκασμού του καυσίμου	Έλεγχος						x (3)
Αντλία ψεκασμού	Έλεγχος						x (3)
Διάκνο βαλβίδων	Έλεγχος και ρύθμιση		x (3) (4)			x (3) (4)	
Σωλήνες καυσίμου (αντικατάσταση εάν χρειάζεται)	Έλεγχος					x (3)	

- (1) Αντικαταστήστε μετά από 20 ώρες την πρώτη φορά, μετά κάθε 100 ώρες.
- (2) Καθαρίζετε συχνότερα σε συνθήκες με πολύ σκόνη ή υπολείμματα που μεταφέρει ο αέρας. Αντικαταστήστε τα στοιχεία του φίλτρου αέρα, εάν είναι βρώμικα.
- (3) Για τη συντήρηση αυτών των εξαρτημάτων απευθυνθείτε στο εξουσιοδοτημένο Σέρβις.
- (4) Ελέγξτε μετά από 20 ώρες την πρώτη φορά, μετά κάθε 500 ώρες.



ΠΡΟΕΙΔΟΠΟΙΗΣΗ - Η μη τήρηση αυτού του προγράμματος συντήρησης μπορεί να ακυρώσει την εγγύηση σε περίπτωση βλάβης.

BAKIM PROGRAMI

DÜZENLİ BAKIM PROGRAMI aylık veya saatlik çalıştırma aralığında uygulamak üzere, bulunulan duruma göre belirtilmiştir.		Her kullanım öncesinde	20 saat	100 saat	200 saat	500 saat	1000 saat
ELEMEN							
Motor yağı	Seviye kontrolü	x					
	Değiştirme		x (1)	x (1)			
Hava Filtresi	Kontrol	x					
	Temizlik				x (2)		
	Değiştirme					x	
Yağ filtresi (gerekirse değişim)	Temizlik		x (1)	x (1)			
Yakıt filtresi (gerekirse değişim)	Temizlik					x (3)	
Yakıt enjeksiyon ucu	Kontrol						x (3)
Enjeksiyon pompası	Kontrol						x (3)
Valf oynaması	Kontrol ve ayarlama		x (3) (4)			x (3) (4)	
Yakıt boruları (gerekirse değiştiriniz)	Kontrol					x (3)	

- (1) İlk kullanımda 20 saat sonra, sonrasında ise her 100 saatte bir değiştiriniz.
- (2) Tozlanma veya havayla döküntülerin taşınması durumunda daha sık temizleyiniz. Yoğun derecede kirliliği halinde hava filtresi elemanlarını değiştiriniz.
- (3) Bu kısımların bakımını yetkili bir servise yaptırınız.
- (4) İlk kullanımda 20 saat sonra, sonrasında ise her 500 saatte bir kontrol ediniz.



UYARI - Bu bakım programına uyulmaması arıza durumlarında garantiyi geçersiz kılabilir.

PROGRAM ÚDRŽBY

TERMÍN PRAVIDELNÉ ÚDRŽBY, k provedení vždy v uvedeném měsíčním nebo hodinovém intervalu, podle toho, co nastane dříve.		Před každým použitím	20 hodinách	100 hodinách	200 hodinách	500 hodinách	1000 hodinách
DÍL							
Motorový olej	Kontrola hladiny	x					
	Výměna		x (1)	x (1)			
Vzduchový filtr	Kontrola	x					
	Čištění				x (2)		
	Výměna					x	
Olejový filtr (v případě potřeby vyměňte)	Čištění		x (1)	x (1)			
Palivový filtr (v případě potřeby vyměňte)	Čištění					x (3)	
Vstřikovací trysky paliva	Kontrola						x (3)
Vstřikovací čerpadlo	Kontrola						x (3)
Vůle ventilů	Kontrola a seřízení		x (3) (4)			x (3) (4)	
Palivové potrubí (v případě potřeby vyměnit)	Kontrola					x (3)	

- (1) Poprvé vyměňte po 20 hodinách, pak každých 100 hodin.
- (2) Vyčistěte častěji při zvýšené prašnosti nebo při nečistotách přenášených vzduchem. Jestliže jsou díly vzduchového filtru velmi znečištěné, vyměňte je.
- (3) Údržbu těchto dílů svěřte autorizované dílně.
- (4) Poprvé zkontrolujte po 20 hodinách, pak každých 500 hodin.



UPOZORNĚNÍ - Nedodržení tohoto programu údržby může mít za následek propadnutí záruky v případě poruchy.

ПРОГРАММА ТЕХНИЧЕСКОГО ОБСЛУЖИВАНИЯ

РЕГУЛЯРНОЕ ТЕХНИЧЕСКОЕ ОБСЛУЖИВАНИЕ следует проводить ежемесячно или по прошествии указанных часов эксплуатации, в зависимости от того, что наступит быстрее.		Перед каждой эксплуатацией	20 часов	100 часов	200 часов	500 часов	1000 часов
ЭЛЕМЕНТ							
Моторное масло	Контроль уровня	x					
	Замена		x (1)	x (1)			
Воздушный фильтр	Проверка	x					
	Чистка				x (2)		
	Замена					x	
Фильтр масла (замените при необходимости)	чистка		x (1)	x (1)			
Топливный фильтр (замените при необходимости)	чистка					x (3)	
Форсунки впрыска топлива	Проверка						x (3)
Насос впрыска	Проверка						x (3)
Зазор в приводе клапанов	Проверка и регулировка		x (3) (4)			x (3) (4)	
Топливные шланги (в случае необходимости заменить)	Проверка					x (3)	

- (1) Первый раз замените после 20 часов работы, затем заменяйте после каждых 100 часов работы.
- (2) При работе в пыльной среде или при наличии твердых частиц в воздухе проводите операции по чистке более часто. Заменяйте элементы воздушного фильтра, если они сильно загрязнены.
- (3) Доверяйте техническое обслуживание этих частей уполномоченной компании.
- (4) Первый раз проверка после 20 часов работы, затем заменяйте после каждых 500 часов работы.



ОСТОРОЖНО - Несоблюдение данной программы технического обслуживания может привести к признанию гарантии недействительной в случае поломок.

HARMONOGRAM KONSERWACJI





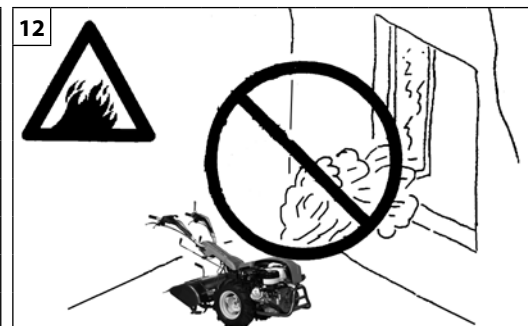
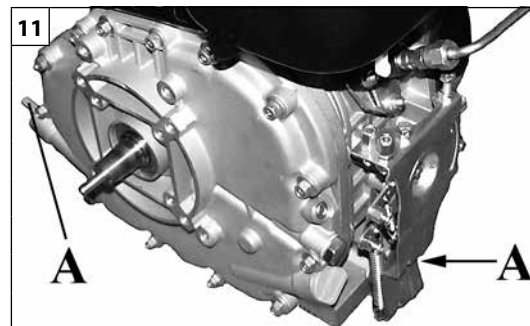
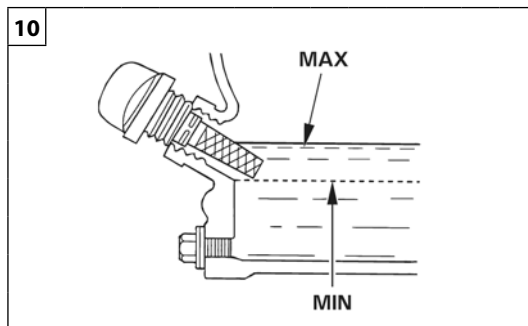
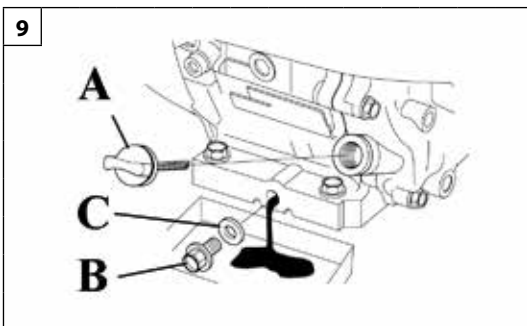

STANDARDOWY OKRES SERWISOWANIA podany jest w miesiącach lub godzinach eksploatacji, w zależności od tego, który z nich przypadnie wcześniej.		Przed każdym użytkowaniem	20 godzinach	100 godzinach	200 godzinach	500 godzinach	1000 godzinach
ELEMENT							
Olej silnikowy	Kontrola poziomu	x					
	Wymiana		x (1)	x (1)			
Filtr powietrza	Kontrola	x					
	Czyszczenie				x (2)		
	Wymiana					x	
Filtr oleju (wymienić w razie potrzeby)	Czyszczenie		x (1)	x (1)			
Filtr paliwa (wymienić w razie potrzeby)	Czyszczenie					x (3)	
Dysze wtrysku paliwa	Kontrola						x (3)
Pompa wtrysku	Kontrola						x (3)
Luz zaworowy	Kontrola i regulacja		x (3) (4)			x (3) (4)	
Przewody oprowadzające paliwo (wymienić w razie konieczności)	Kontrola					x (3)	

- (1) Wymienić po raz pierwszy po 20 godzinach, a następnie po każdych 100 godzinach eksploatacji.
- (2) Czyścić częściej, jeżeli silnik jest eksploatowany w miejscu, w którym gromadzą się duże ilości pyłu lub zanieczyszczeń przenoszonych przez powietrze. Jeżeli elementy filtra są mocno zabrudzone, należy je wymienić.
- (3) Zlecić wymianę tych części autoryzowanemu warsztatowi serwisowemu.
- (4) Sprawdzić po raz pierwszy po 20 godzinach, a następnie po każdych 500 godzinach eksploatacji.



OSTROŻNIE – Nieprzestrzeganie harmonogramu konserwacji może unieważnić gwarancję w razie awarii.



Português	Ελληνικά	Türkçe
<p align="center">MANUTENÇÃO</p>	<p align="center">ΣΥΝΤΗΡΗΣΗ</p>	<p align="center">BAKIM</p>
<p>Substituição do óleo do motor</p> <p> ATENÇÃO – O óleo usado é um produto de escoamento perigoso. Escoe o óleo usado segundo as normas da lei em vigor. Não deite fora o óleo juntamente com o lixo doméstico. Aconselhamos de entregar o óleo usado num recipiente fechado hermeticamente junto de um centro de escoamento local, ou de uma estação de serviço adequada.</p> <p>Retire o óleo usado com o motor quente. O óleo quente é despejadorápida e completamente.</p> <ol style="list-style-type: none"> 1. Coloque um recipiente adequado debaixo do motor para recolher o óleo usado e, de seguida, retire a tampa do óleo (A, Fig.9), o parafuso de despejo (B) e a arruela de retenção (C). 2. Deixe despejar completamente o óleo, e depois introduza o parafuso de despejo e a arruela de retenção, atarrache até ao fundo. 3. Com o motor na posição horizontal, ateste até à marca superior da haste (MÁX) com o óleo aconselhado (Fig.10). 4. Volte a enfiar até ao fundo a tampado óleo (A, Fig.11). <p>O funcionamento do motor com um nível do óleo insuficiente pode causar graves danos ao próprio motor.</p> <p>Para atestar com combustível</p> <p> ATENÇÃO – Nunca reabasteça em ambientes fechados onde os fumos do combustível possam entrar em contacto com faíscas ou chamas vivas (Fig.12). Mantenha o combustível fora do alcance de chamas piloto de caloríferos ou caldeiras, barbecues, eletrodomésticos, utensílios elétricos, etc. (Fig.13).</p> <p>Com o motor desligado, retire a tampa do reservatório e controle o nível do combustível. Encha o reservatório se o nível do combustível for baixo. Ateste o depósito num ambiente bem arejado antes de ligar o motor. Se o motor acabou de ser utilizado, deixe-o arrefecer. Durante o enchimento do depósito preste atenção para não espalhar acidentalmente o combustível. Não encha acima da margem da abertura do combustível (Fig.14). Após ter enchido o depósito, atarrache até ao fundo a tampa do reservatório do combustível.</p> <p>Derrames accidentais de combustível, além de serem perigosos pois podem causar incêndios, são prejudiciais para o ambiente. Apanhe imediatamente o combustível derramado acidentalmente.</p>	<p>Αλλαγή λαδιού κινητήρα</p> <p> ΠΡΟΕΙΔΟΠΟΙΗΣΗ - Το λάδι που χρησιμοποιείται ανήκει στα επικίνδυνα απόβλητα. Το χρησιμοποιημένο λάδι πρέπει να διατίθεται σύμφωνα με την ισχύουσα νομοθεσία. Μην πετάτε το λάδι μαζί με τα οικιακά απορρίμματα. Παραδώστε το χρησιμοποιημένο λάδι μέσα σε σφραγισμένο δοχείο στο τοπικό κέντρο ανακύκλωσης ή σε πρατήριο βενζίνης.</p> <p>Η εκκένωση του χρησιμοποιημένου λαδιού πρέπει να γίνεται με τον κινητήρα ζεστό. Όταν το λάδι είναι ζεστό τρέχει πιο γρήγορα και αδειάζει τελείως.</p> <ol style="list-style-type: none"> 1. Τοποθετήστε κατάλληλο δοχείο κάτω από τον κινητήρα για να συλλέξετε το χρησιμοποιημένο λάδι και στη συνέχεια βγάλτε την τάπα λαδιού (A, Εικ.9), το μπουλόνι εκκένωσης (B) και τη ροδέλα στεγανότητας (C). 2. Αδειάστε όλο το λάδι, τοποθετήστε το μπουλόνι εκκένωσης και τη ροδέλα στεγανότητας και σφίξτε καλά. 3. Με τον κινητήρα σε οριζόντια θέση γεμίστε έως την ένδειξη μέγιστης στάθμης (MAX) με το συνιστώμενο λάδι (Εικ.10). 4. Σφίξτε καλά την τάπα λαδιού (A, Εικ.11). <p>Η λειτουργία του κινητήρα με χαμηλή στάθμη λαδιού μπορεί να προκαλέσει σοβαρές βλάβες.</p> <p>Ανεφοδιασμός καυσίμου</p> <p> ΠΡΟΣΟΧΗ - Μην ανεφοδιάζετε ποτέ με καύσιμο σε κλειστά περιβάλλοντα όπου οι αναθυμιάσεις του καυσίμου ενδέχεται να έρθουν σε επαφή με σπινθήρες ή φλόγες (Εικ.12). Κρατήστε το καύσιμο μακριά από φωτιές έναυσης σομπών ή λεβήτων, μπάρμπεκιου, οικιακές συσκευές, ηλεκτρικά εργαλεία κλπ. (Εικ.13).</p> <p>Με τον κινητήρα σβηστό, βγάλτε την τάπα του ρεζερβουάρ και ελέγξτε τη στάθμη του καυσίμου. Γεμίστε το ρεζερβουάρ εάν η στάθμη του καυσίμου είναι χαμηλή. Ο ανεφοδιασμός πρέπει να γίνεται σε καλά αεριζόμενο χώρο πριν βάλετε εμπρός τον κινητήρα. Εάν ο κινητήρας είχε χρησιμοποιηθεί προ ολίγου, αφήστε τον να κρυώσει. Κατά τη διάρκεια του ανεφοδιασμού πρέπει να προσέχετε για να αποφύγετε διαρροές καυσίμου. Μην γεμίζετε το ρεζερβουάρ πάνω από το χείλος του στομίου (Εικ.14). Μετά τον ανεφοδιασμό σφίξτε μέχρι τέρας την τάπα του ρεζερβουάρ.</p> <p>Εκτός από επικίνδυνη, η τυχαία διαρροή καυσίμου μπορεί να προκαλέσει πυρκαγιές και ρυπαίνει το περιβάλλον. Συλλέξτε αμέσως το καύσιμο που έχει ενδεχομένως διαρρεύσει.</p>	<p>Motor yağının değiştirilmesi</p> <p> UYARI - Kullanılmış yağ tehlikeli bir atık üründür. Kullanılmış yağı kanunlara uygun şekilde imha ediniz. Yağı evsel atıklarla birlikte atmayınız/imha etmeyiniz. Islah için, yağı sızdırmaz bir kap içinde yerel geri dönüşüm merkezine veya servis istasyonuna götürerek tasfiye etmeniz önerilir.</p> <p>Kullanılmış yağ motor sıcakken boşaltınız. Sıcak yağ, hızlı bir şekilde ve tamamen boşaltılır.</p> <ol style="list-style-type: none"> 1. Kullanılmış yağı toplamak için motorun altına uygun bir kap yerleştirin, daha sonra yağ kapağını (A, Şek.9), tahliye civatasını (B) ve tutma rondelasını (C) çıkarın. 2. Yağı tamamen boşaltın, daha sonra tahliye civatasını ve tutma rondelasını tekrar yerine takın, sonuna kadar sıkılayın. 3. Motoru yatay pozisyonda iken, önerilen yağla çubuğun en üst seviye (MAX) işaretine kadar doldurun (Şek.10). 4. Yağ kapağını takarak sonuna kadar çevirin (A, Şek.11). <p>Yetersiz yağ seviyesi ile çalıştırılması motorun ciddi derecede zarar görmesine neden olabilir.</p> <p>Yakıt doldurma</p> <p> DİKKAT - Yakıtı asla, yakıt buharının kıvılcım veya ateşle temas edebileceği kapalı ortamlarda doldurmayınız (Şek.12). Yakıtı pilot alevli sobalardan veya ısıtıcılardan, barbekülerden, elektrikli ev eşyalarından, elektrikli aletlerden, vs. uzak tutunuz (Şek.13).</p> <p>Motor kapalı iken deponun kapağını çıkarınız ve yakıt seviyesini kontrol ediniz. Yakıt seviyesi düşük ise depoyu doldurunuz. Yakıt doldurma işlemi motoru çalıştırmadan önce iyi bir şekilde havalandırılmış bir ortamda yapılmalıdır. Motor yeni durdurulmuş ise soğumasını bekleyiniz. Doldurma anında yakıtın etrafa dökülmemesi için dikkatli olunuz. Doldurma yaparken yakıt deposunun ağzının üst sınırını aşmamaya dikkat ediniz (Şek.14). Yakıtı doldurduktan sonra deponun kapağını sonuna kadar sıkıştırarak kapatınız. Yakıtın kazara dökülmesi, yangına yol açma bakımından tehlikeli olmanın yanı sıra çevre için de zararlıdır. Kazara dökülen yakıtları hemen temizleyiniz.</p>

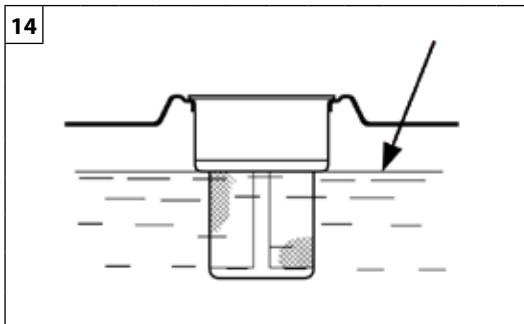
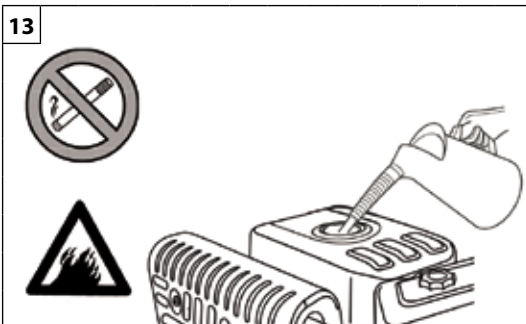

Česky

Русский

Polski

ÚDRŽBA

ТЕХНИЧЕСКОЕ ОБСЛУЖИВАНИЕ

KONSERWACJA

Výměna motorového oleje



POZOR - Použitý olej je nebezpečný odpad. Použitý olej zlikvidujte podle zákonných předpisů. Použitý olej nevyhazujte do běžného odpadu. Doporučujeme odnést použitý olej v zapečetěné nádobě do místního recyklačního centra nebo pumpě za účelem bonifikace.

Použitý olej vypusťte při teplém motoru. Teplý olej se vypouští rychle a beze zbytku.

1. Pod motor postavte vhodnou nádobu k zachycení použitého oleje, pak odstraňte uzávěr oleje (A, obr. 9), výpustný šroub (B) a kruhovou těsnící podložku (C).
2. Olej úplně vypusťte, pak opět nasadte výpustný šroub a kruhovou podložku a úplně utáhněte.
3. S motorem ve vodorovné poloze doplňte nádržku až k horní rýsce (MAX.) doporučeným olejem (obr. 10).
4. Úplně dotáhněte uzávěr oleje (A, obr. 11).

Provoz motoru s nedostatečnou hladinou oleje může vážně poškodit motor.

Doplňování paliva



POZOR - Nikdy nedoplňujte palivo v uzavřených prostorách, kde by výpary paliva mohly přijít do kontaktu s jiskrami nebo otevřeným ohněm (obr. 12). Palivo skladujte v dostatečné vzdálenosti od pilotních plamenů kamen nebo kotlů, grilů, elektrických spotřebičů, elektrických nástrojů atd. (obr. 13).

Při vypnutém motoru odstraňte uzávěr nádržky a zkontrolujte hladinu paliva. Je-li hladina paliva v nádržce nízká, doplňte ji. Doplnění se musí provádět na vhodném, dobře větraném místě, ještě před spuštěním motoru. Jestliže jste motor právě použili, nechte ho vychladnout. Během doplňování dejte pozor, abyste palivo náhodou nerozlili. Nikdy nelijte palivo nad okraj doplňovacího hrda paliva (obr. 14). Po doplnění úplně utáhněte uzávěr palivové nádržky. Náhodné rozlití paliva je nebezpečné jednak proto, že může způsobit požár, ale škodí i životnímu prostředí. Rozlité palivo okamžitě odstraňte.

Замена моторного масла



ОСТОРОЖНО - Использованное масло является опасным отходом. Проводите утилизацию масла согласно нормам, определенным законом. Не выбрасывайте масло вместе с бытовыми отходами. Мы советуем отправлять использованное масло в герметичной ёмкости в местные центры по переработке или на станцию, оказывающую услуги по дезактивации.

Сливайте использованное масло с горячего двигателя. Горячее масло сливается быстро и полностью.

1. Поместите подходящую ёмкость под двигатель, чтобы собрать использованное масло, затем снимите пробку маслосливного отверстия (B, Рис. 9), сливной болт (B) и уплотнительную шайбу (C).
2. Дайте полностью стечь маслу, затем снова вкрутите сливной болт и уплотнительную шайбу, затяните до упора.
3. С двигателем в горизонтальном положении, залейте рекомендуемое масло до верхней метки щупа (MAX) (Рис. 10).
4. Плотно вставьте пробку маслосливного отверстия (A, Рис.11)

Эксплуатация двигателя с недостаточным уровнем масла может стать причиной серьезного повреждения самого двигателя.

Заправка топливом



ВНИМАНИЕ - Никогда не осуществляйте заправку топлива в закрытых помещениях, в которых пары бензина могут войти в контакт с искрами или открытым пламенем (Рис. 12). Держите топливо вдали от запального пламени печей или котлов, мангалов, бытовых электроприборов, электрических инструментов и т.д. (Рис. 13).

При выключенном двигателе снимите пробку топливного бака и проверьте уровень горячего. Наполните бак, если уровень горячего низок. Заправляйте топливо в хорошо проветриваемом помещении перед тем, как включить двигатель. Если двигатель только что выключен, дайте ему остыть. Во время заправки следите за тем, чтобы случайно не пролить топливо. Не наливайте выше выступа наливного отверстия для горячего (Рис. 14). После заправки тщательно закрутите пробку топливного бака. Случайное пролитое топливо является источником опасности пожаров, а также наносит вред окружающей среде. Немедленно соберите случайно пролитое топливо.

Wymiana oleju silnikowego



OSTROŻNIE – Zużyty olej jest niebezpiecznym odpadem. Zutyliзовать zużyty olej zgodnie z obowiązującymi przepisami. Nie wyrzucać zużytego oleju wraz z odpadami domowymi. Zaleca się odniesienie zużytego oleju w szczelnie zamkniętym pojemniku do miejscowego punktu recyklingu lub do stacji serwisowej.

Spuścić olej, gdy silnik jest rozgrzany. Ciepły olej ścieka szybciej i do końca.

1. Umieścić odpowiedni pojemnik pod silnikiem, aby zebrać do niego zużyty olej, po czym odkręcić korek (A, rys. 9), śrubę spustową (B) i podkładkę uszczelniającą (C).
2. Spuścić olej do końca, po czym ponownie wsunąć śrubę spustową i podkładkę uszczelniającą i docisnąć je do oporu.
3. Trzymając silnik w pozycji poziomej, napełnić go olejem zalecanego typu aż do najwyższego nacięcia miarki (MAX) (rys.10).
4. Wsunąć do końca korek zbiornika oleju (A, rys.11).

Eksploatacja silnika z niewystarczającym poziomem oleju może spowodować jego poważne uszkodzenie.

Tankowanie paliwa



UWAGA Nie tankować nigdy paliwa w zamkniętych pomieszczeniach, w których opary paliwa mogą mieć kontakt z iskrami lub otwartym płomieniem (Rys.12). Przechowywać paliwo z dala od płomienia kontrolnego pieca lub bojlera, grilla, urządzeń AGD, urządzeń elektrycznych itp. (Rys. 13).

Po wyłączeniu silnika odkręcić korek zbiornika i sprawdzić poziom paliwa. Jeżeli poziom paliwa jest niski, należy napełnić zbiornik. Tankowanie należy przeprowadzić w dobrze wietrzonym miejscu przed uruchomieniem silnika. Jeśli silnik był niedawno używany, odczekać, aż ostygnie. Podczas tankowania uważać, aby przypadkowo nie rozlać paliwa. Nie napełniać zbiornika powyżej występu szyjki zbiornika paliwa (rys. 14). Po napełnieniu zbiornika wcisnąć do oporu korek wlewu. Przypadkowe rozlanie paliwa nie tylko stwarza zagrożenie pożarem, ale jest również szkodliwe dla środowiska. Należy natychmiast zebrać rozlane paliwo.

17

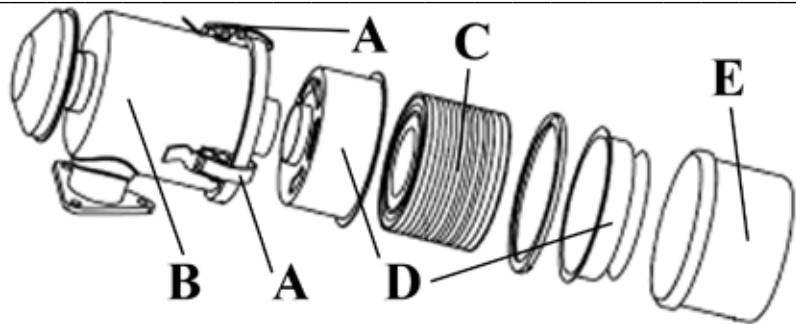

18

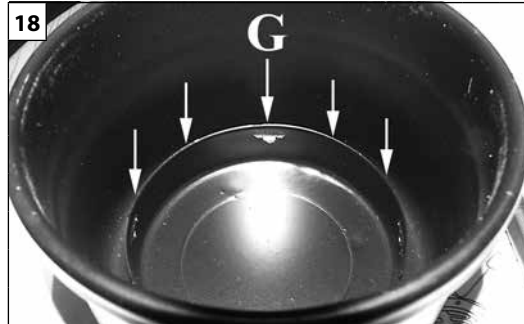

Português

MANUTENÇÃO

ATENÇÃO – O combustível pode estragar a tinta e o plástico. Preste atenção para não espalhar acidentalmente o combustível enquanto se encher o depósito. Danos causados por derrames acidentais de combustível não estão cobertos pela garantia.

Filtro de ar em banho de óleo

ATENÇÃO – Não limpe nunca o filtro do ar com gasolina ou solventes muito inflamáveis. Isto pode vir a causar explosões ou incêndios.



ATENÇÃO – Não use nunca o motor sem o filtro do ar. O motor virá certamente a ter danos.

Substitua sempre os elementos filtrantes se estiverem estragados.

1. Retire a tampa do filtro do ar (B) desprendendo a lingueta (A – Fig.17).
2. Retire o elemento filtrante do ar (C, Fig.17) da tampa. Certifique-se atentamente de que ele não tem fendas e substitua-o se estiver danificado.
3. Lave a tampa (B, Fig.17), o suporte do filtro de ar (D), a caixa do óleo (E) e o elemento filtrante (C) num líquido detergente não inflamável (por ex.: água e sabão) e seque bem.
4. Mergulhe o elemento filtrante em óleo do motor limpo e, de seguida, esprema-o para eliminar o óleo em excesso. Se deixar demasiado óleo, o motor deitará fumo.
5. Descarregue o óleo saturado da caixa do filtro de ar, lave a sujidade acumulada com um solvente não inflamável e seque a caixa.
6. Encha a caixa do filtro de ar até à marca de NÍVEL DO ÓLEO (G, Fig.18) com o mesmo óleo recomendado para o motor.
7. Volte a montar o elemento e a tampa do filtro do ar.



ATENÇÃO – Um filtro do ar sujo limita o fluxo do ar para o carburador, reduzindo o rendimento do motor. Se o motor for utilizado em ambientes com muito pó, o filtro do ar deve ser limpo mais frequentemente do que se encontra especificado no PROGRAMA DE MANUTENÇÃO.

Ελληνικά

ΣΥΝΤΗΡΗΣΗ

ΠΡΟΕΙΔΟΠΟΙΗΣΗ - Η βενζίνη μπορεί να προκαλέσει φθορά στη βαφή και στις πλαστικές επιφάνειες. Προσέξτε ώστε να αποφύγετε τη διαρροή καυσίμου κατά την πλήρωση του ρεζερβουάρ. Οι βλάβες που οφείλονται σε διαρροή καυσίμου δεν καλύπτονται από την εγγύηση.

Φίλτρο αέρα σε λουτρό ελαίου

ΠΡΟΣΟΧΗ - Μην καθαρίζετε ποτέ το φίλτρο αέρα με βενζίνη ή πολύ εύφλεκτους διαλύτες. Αυτό μπορεί να προκαλέσει εκρήξεις ή πυρκαγιά.



ΠΡΟΕΙΔΟΠΟΙΗΣΗ - Μην βάζετε ποτέ εμπρός τον κινητήρα χωρίς φίλτρο αέρα. Είναι βέβαιο ότι ο κινητήρας θα υποστεί βλάβες.

Αντικαθιστάτε πάντα τα στοιχεία φίλτρου σε περίπτωση φθοράς.

1. Βγάλτε το καπάκι του φίλτρου αέρα (B) ελευθερώνοντας την ασφάλεια (A - Εικ.17).
2. Αφαιρέστε το στοιχείο του φίλτρου αέρα (C, εικ. 17) από το καπάκι. Ελέγξτε προσεκτικά εάν έχει σχιστεί και αντικαταστήστε το, εάν έχει υποστεί φθορά.
3. Καθαρίστε το καπάκι (B, εικ. 17), το στήριγμα του φίλτρου αέρα (D), το κιβώτιο λαδιού (E) και το στοιχείο φίλτρου (C) με μη εύφλεκτο υγρό απορρυπαντικό (π.χ. νερό και σαπούνι) και σκουπίστε τα καλά.
4. Εμβάψτε το στοιχείο φίλτρου σε καθαρό λάδι κινητήρα και, στη συνέχεια, πιέστε το για να απομακρυνθεί η πλεονάζουσα ποσότητα λαδιού. Εάν παραμείνει μεγάλη ποσότητα λαδιού, ο κινητήρας θα σβήσει.
5. Αφαιρέστε το χρησιμοποιημένο λάδι από το κιβώτιο του φίλτρου αέρα, απομακρύνετε τις συσσωρευμένες ακαθαρσίες με μη εύφλεκτο διαλύτη και σκουπίστε το κιβώτιο.
6. Γεμίστε το κιβώτιο του φίλτρου αέρα μέχρι την ένδειξη ΣΤΑΘΜΗΣ ΛΑΔΙΟΥ (G, εικ. 18) χρησιμοποιώντας το ίδιο λάδι που συνιστάται για τον κινητήρα.
7. Τοποθετήστε πάλι το στοιχείο και το καπάκι του φίλτρου αέρα.



ΠΡΟΕΙΔΟΠΟΙΗΣΗ - Το βρώμικο φίλτρο αέρα περιορίζει τη ροή του αέρα στο καρμπυρατέρ, μειώνοντας την απόδοση του κινητήρα. Εάν χρησιμοποιείτε τον κινητήρα σε περιβάλλον με πολύ σκόνη, το φίλτρο αέρα πρέπει να καθαρίζεται συχνότερα σε σχέση με τις οδηγίες του ΠΡΟΓΡΑΜΜΑΤΟΣ ΣΥΝΤΗΡΗΣΗΣ.

Türkçe

BAKIM

UYARI - Yakıt, cilaya ve plastiğe zarar verebilir. Depoyu doldururken yakıtı kazara dökmemeye dikkat ediniz. Yakıtın kazara dökülmesinden kaynaklanan hasarlar garanti kapsamına dahil değildir.

Yağ banyolu hava filtresi

DİKKAT - Hava filtresini asla benzin veya kolay tutuşabilir çözücülerle temizlemeyiniz. Yangına veya patlamaya yol açabilir.



UYARI - Motoru asla hava filtresi olmaksızın çalıştırmayınız. Motor kesinlikle zarar görür.

Zarar görmüşlerse filtre elemanlarını mutlaka değiştiriniz.

1. Dili (A -Şek.17) sökerek filtre (B) kapağını çıkarın.
2. Hava filtresi elemanını (C, Şek.17) kapağından çıkarınız. Filtre elemanının parçalanmış olup olmadığını dikkatlice kontrol edin ve hasarlıysa değiştirin.
3. Kapağı (B, Şek.17), hava filtresi desteğini (D), yağ kutusunu (E) ve filtre elemanını (C) yanıcı olmayan sıvı bir deterjanla (örn. sabunlu su) yıkayın ve iyice kurutun.
4. Filtre elemanını motor yağına batırınız, fazla yağı dışarı çıkarmak için sıkınız. Çok fazla yağ bırakılması halinde motor duman çıkarır.
5. Hava filtresindeki tüketilmiş yağı boşaltın, birikmiş kirleri yanıcı olmayan bir çözücüyle yıkayın ve kutuyu kurutun.
6. Hava filtresi kutusunu motor için önerilen yağın aynısı ile YAĞ SEVİYESİ işaretine kadar (G, Şek.18) doldurunuz.
7. Filtre elemanını ve kapağını takın.



UYARI - Hava filtresinin kirliliği karbüratöre hava akışını engeller ve motorun randımanını düşürür. Motorun çok tozlu bir ortamda kullanılması halinde, hava filtresinin BAKIM PROGRAMINDA belirtilenden daha sık aralıklarla temizlenmesi gerekir.

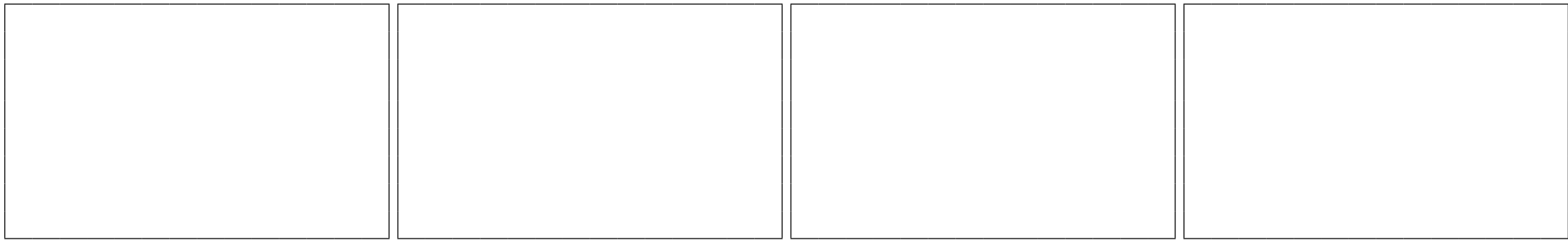

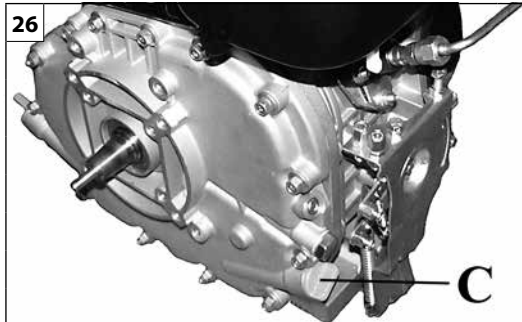
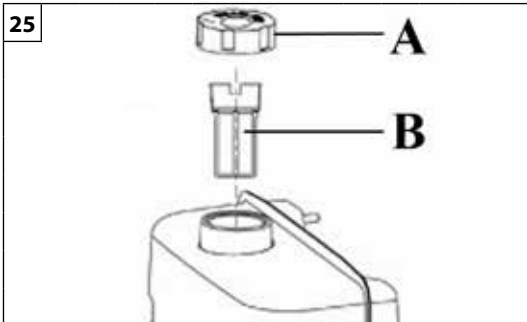

Česky	Русский	Polski
ÚDRŽBA	ТЕХНИЧЕСКОЕ ОБСЛУЖИВАНИЕ	KONSERWACJA
 POZOR - Palivo může poškodit lak a plast. Dávejte pozor, abyste při plnění nádržky palivo nerozlili. Na případná poškození způsobená náhodným rozlitím paliva se nevztahuje záruka.	 ВНИМАНИЕ - Горючее может повредить лак и пластик. Следите за тем, чтобы горючее не проливалось во время заполнения бака. Ущерб в результате случайного пролива горючего не возмещается по гарантии.	 OSTROŻNIE – Paliwo może uszkodzić lakier i plastik. Zachować ostrożność, aby nie rozlać przypadkiem paliwa podczas tankowania. Szkody spowodowane przypadkowym rozlaniem paliwa nie są objęte gwarancją.
Vzduchový filtr s olejovou lázní	Воздушный фильтр в масляной ванне	Filtr powietrza w kąpeli olejowej
 POZOR - Nikdy nečistěte vzduchový filtr benzínem nebo silně hořlavými rozpouštědly. Mohlo by dojít k výbuchu nebo požáru.	 ВНИМАНИЕ - Никогда не очищайте воздушный фильтр бензином или горючими растворителями. Это может послужить причиной взрывов или пожаров.	 UWAGA - Nie czyścić nigdy filtra powietrza benzyną lub łatwopalnymi rozpuszczalnikami. Mogłoby to doprowadzić do pożaru lub wybuchu.
 UPOZORNĚNÍ - Nikdy nespouštějte motor bez vzduchového filtru. Motor by se poškodil.	 ВНИМАНИЕ - никогда не эксплуатируйте двигатель без воздушного фильтра. Двигатель будет поврежден.	 OSTROŻNIE – Nie dopuszczać nigdy, aby silnik pracował bez zamontowanego filtra powietrza. Silnik uległby wówczas uszkodzeniu.
Poškozené filtrační díly vždy vyměňte. 1. Odstraňte kryt vzduchového filtru (B) vyháknutím jazýčku (A - obr. 17). 2. Z víka vyjměte filtrační vložku vzduchu (C, obr.17). Pečlivě zkontrolujte, jestli nemá trhliny a v případě poškození ji vyměňte. 3. Víko (B, obr.17), držák filtru vzduchu (D), olejovou nádobku (E) a filtrační vložku (C) umyjte v nehořlavém čisticím prostředku (např. mýdlová voda) a dokonale opláchněte. 4. Filtrační vložku ponořte do čistého motorového oleje, pak přebývajcí olej vymačkejte. Pokud necháte ve vložce příliš oleje, motor bude kouřit. 5. Vypotřebovaný olej vylijte z nádobky vzduchového filtru, nehořlavým rozpouštědlem vypláchněte nashromážděné nečistoty a nádobku osušte. 6. Nádobku vzduchového filtru naplňte až po značku HLADINA OLEJE (G, obr.18) olejem doporučeným výrobcem motoru. 7. Nasaďte opět vložku a kryt vzduchového filtru.	Всегда заменяйте фильтрующие элементы, если они непригодны для эксплуатации. 1. Снимите крышку воздушного (B) фильтра, разомкнув язычок (A - Рис. 17). 2. Извлеките из крышки фильтрующий элемент (C, Рис. 17). Внимательно проверьте фильтрующий элемент, чтобы убедиться, что на нем отсутствуют разрывы, и замените его, если он поврежден. 3. Промойте крышку (B, Рис. 17), опору воздушного фильтра (D), масляный картер (E) и фильтрующий элемент (C) жидким невоспламеняющимся моющим средством (например, мыльной водой) и вытрите досуха. 4. Погрузите фильтрующий элемент в чистое моторное масло, после чего выжмите его, чтобы удалить избыток масла. Если количество масла будет слишком большим, двигатель будет дымить. 5. Слейте отработавшее масло из коробки воздушного фильтра, удалите скопившуюся грязь невоспламеняющимся растворителем и вытрите коробку. 6. Заполните коробку воздушного фильтра до отметки УРОВНЯ МАСЛА (G, Рис. 18) таким же маслом, которое рекомендуется для использования в двигателе. 7. Установите элемент и крышку воздушного фильтра на прежнее место.	Jeżeli wkłady filtrujące są uszkodzone, należy je zawsze wymienić. 1. Zdjąć pokrywę filtra (B) powietrza, odblokowując zaczep (A – rys. 17). 2. Wyjąć z pokrywy element filtrujący powietrze (C, rys. 17). Sprawdzić uważnie, czy nie jest rozdarty, a w razie zauważenia oznak uszkodzenia, wymienić go. 3. Umyć pokrywę (B, rys. 17), oprawę filtra oleju (D), pojemnik na olej (E) oraz element filtrujący (C) w niepalnym płynnym detergencie (np. wodzie z dodatkiem mydła) i dokładnie je osuszyć. 4. Zanurzyć element filtrujący w czystym oleju silnikowym, po czym go wycisnąć, aby usunąć nadmiar oleju. W przypadku pozostawienia nadmiaru oleju silnik będzie dymił. 5. Spuścić zużyty olej z pojemnika filtra powietrza, usunąć nagromadzone zabrudzenia przy użyciu niepalnego rozpuszczalnika i osuszyć pojemnik. 6. Napełnić pojemnik filtra powietrza aż do kreski POZIOMU OLEJU (G, rys. 18) takim samym olejem, jaki zalecany jest dla silnika. 7. Zamontować ponownie wkład i pokrywę filtra powietrza.
 UPOZORNĚNÍ - Zanesený vzduchový filtr omezuje průtok vzduchu ke karburátoru a snižuje výkon motoru. Jestliže se motor používá ve velmi prašném prostředí, vzduchový filtr se musí čistit častěji, jak je uvedeno v PROGRAMU ÚDRŽBY.	 ВНИМАНИЕ - Загрязнённый воздушный фильтр ограничивает поток воздуха в карбюратор, уменьшая кпд двигателя. Если двигатель используется в очень запыленной среде, воздушный фильтр необходимо чистить чаще, чем указано в ПРОГРАММЕ ТЕХНИЧЕСКОГО ОБСЛУЖИВАНИЯ.	 OSTROŻNIE – Zabrudzony filtr ogranicza przepływ powietrza do gaźnika, zmniejszając tym samym wydajność silnika. Jeżeli silnik używany jest w otoczeniu, w którym gromadzi się duża ilość pyłu, filtry powietrza należy czyścić częściej, niż zaleca HARMONOGRAM KONSERWACJI.



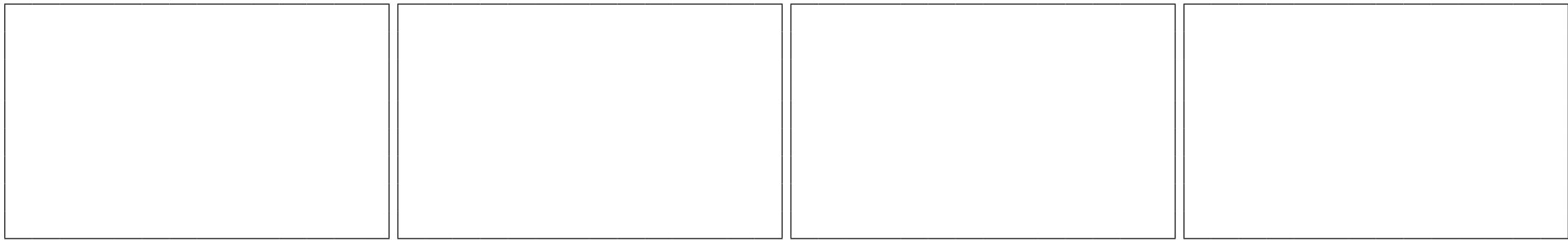

Português	Ελληνικά	Türkçe
<p align="center">MANUTENÇÃO</p>	<p align="center">ΣΥΝΤΗΡΗΣΗ</p>	<p align="center">BAKIM</p>
<p>⚠ ATENÇÃO – Se o motor for utilizado sem o filtro do ar, ou com o filtro do ar estragado, a sujidade pode entrar no motor causando o desgaste antecipado. Este tipo de dano não está coberto pela Garantia do Distribuidor.</p> <p>Limpar ou substituir o filtro do combustível na entrada Remova o tampão do combustível (A, Fig.25), levante o filtro do combustível na entrada (B), limpe o filtro ou substitua-o se estiver danificado. Volte a montar o filtro do combustível na entrada e aperte manualmente o tampão do combustível.</p> <p>Filtro de óleo do motor Remova o filtro de óleo do motor (C, Fig.26), limpe ou substitua-o se estiver danificado e volte a instalá-lo.</p>	<p>⚠ ΠΡΟΕΙΔΟΠΟΙΗΣΗ - Εάν χρησιμοποιείτε τον κινητήρα χωρίς φίλτρο αέρα ή με κατεστραμμένο φίλτρο, οι ακαθαρσίες μπορεί να εισχωρήσουν στον κινητήρα προκαλώντας πρόωγη φθορά. Οι βλάβες αυτές δεν καλύπτονται από την εγγύηση.</p> <p>Καθαρίστε ή αντικαταστήστε το φίλτρο της εισόδου καυσίμου Αφαιρέστε την τάπα του καυσίμου, (Α, Εικ.25), σηκώστε το φίλτρο της εισόδου καυσίμου (Β), καθαρίστε το φίλτρο ή αντικαταστήστε το εάν είναι χαλασμένο. Μοντάρετε και πάλι το φίλτρο της εισόδου καυσίμου και σφίξτε την τάπα του καυσίμου με το χέρι.</p> <p>Φίλτρο λαδιού κινητήρα Αφαιρέστε το φίλτρο λαδιού κινητήρα (C, Σχ.26), καθαρίστε το ή αντικαταστήστε το αν έχει υποστεί ζημιά και στη συνέχεια τοποθετήστε το ξανά.</p>	<p>⚠ UYARI - Motorun hava filtresi olmaksızın veya hasarlı bir hava filtresi ile kullanılması halinde, kirler motorun içerisine girebilir ve erken yıpranmaya yol açabilirler. Bu tip hasarlar Dağıtıcı Garantisi kapsamına dahil değildir.</p> <p>Yakıt giriş filtresini temizleyiniz veya değiştiriniz Yakıt tıpasını çıkartınız (A, Şek.25), yakıt giriş filtresini (B) kaldırınız, filtreyi temizleyiniz veya hasar görmüşse değiştiriniz. Yakıt giriş filtresini geri takınız ve yakıt tıpasını elinizle sıkınız.</p> <p>Motor yağı filtresi Motor yağı filtresini (C, Şekil 26) çıkartın, hasarlıysa temizleyin veya değiştirin ve sonra tekrar takın.</p>



Česky	Русский	Polski
ÚDRŽBA	ТЕХНИЧЕСКОЕ ОБСЛУЖИВАНИЕ	KONSERWACJA
<p> UPOZORNĚNÍ - Jestliže se motor použije bez vzduchového filtru, nebo s poškozeným vzduchovým filtrem, do motoru se mohou dostat nečistoty a způsobit jeho předčasné opotřebování. Na tento typ poškození se nevztahuje záruka výrobce.</p> <p>Vyčištění nebo výměna vstupního palivového filtru Vyšroubujte uzávěr paliva (A, obr. 25), vytáhněte vstupní palivový filtr (B), filtr vyčistěte nebo v případě poškození vyměňte. Vstupní palivový filtr namontujte zpět a rukou dotáhněte uzávěr paliva.</p> <p>Filtr motorového oleje Demontujte filtr motorového oleje (C, Obr.26), vyčistěte jej nebo jej vyměňte, pokud je poškozen a znovu jej nainstalujte.</p>	<p> ОСТОРОЖНО - если двигатель используется без воздушного фильтра или с поврежденным воздушным фильтром, грязь может попасть в двигатель, став причиной его преждевременного износа. Гарантия дистрибьютора не покрывает данный тип повреждений.</p> <p>Прочистите или замените топливный фильтр на входе Снимите пробку заливной горловины топливного бака (А, Рис.25), поднимите входной топливный фильтр (В), прочистите фильтр или замените его, если он поврежден. Установите на место входной топливный фильтр и вручную затяните пробку заливной горловины.</p> <p>Фильтр моторного масла Снимите масляный фильтр двигателя (С, Рис.26), очистите или замените его, если он поврежден, а затем снова установите его.</p>	<p> OSTROŻNIE – Jeżeli silnik pracuje bez zamontowanego filtra powietrza lub z uszkodzonym filtrem, do silnika mogą się przedostawać zanieczyszczenia, powodując jego przedwczesne zużycie. Ten typ uszkodzeń nie jest objęty Gwarancją Dystrybutora.</p> <p>Czyszczenie lub wymiana filtra paliwa na wlocie Wyjąć korek wlewu (A. Rys. 25), podnieść filtr paliwa na wlocie (B), wyczyścić filtr lub wymienić go, jeżeli jest uszkodzony. Zamontować ponownie filtr paliwa na wlocie i dokręcić ręcznie korek wlewu</p> <p>Filtr oleju silnikowego Wymontuj filtr oleju silnikowego (C, Rys.26), wyczyść lub wymień, jeśli jest uszkodzony, a następnie zainstaluj go ponownie.</p>

Português	Ελληνικά	Türkçe
<p align="center">ARMAZENAGEM E TRANSPORTE</p>	<p align="center">ΑΠΟΘΗΚΕΥΣΗ ΚΑΙ ΜΕΤΑΦΟΡΑ</p>	<p align="center">MUHAFAZA VE NAKLİYE</p>
<p>ARMAZENAGEM Preparação Uma correcta preparação para a armazenagem é essencial para manter o seu motor em condições óptimas. As seguintes operações servem para impedir que a ferrugem e a corrosão prejudiquem o funcionamento e a estética do motor, e para facilitar o arranque depois de ter terminado o período de armazenagem.</p> <p>Limpeza Se o motor acabou de ser utilizado, deixe-o arrefecer durante pelo menos meia hora antes de efectuar a limpeza. Limpe todas as superfícies externas, retoque as partes com a tinta estragada, e aplique uma ligeira camada de óleo nas outras partes que podem enferrujar.</p> <div data-bbox="47 555 732 831" style="border: 1px solid black; padding: 5px;"> <p> ATENÇÃO – Não utilize o tubo de irrigação ou a máquina de limpeza com água. O uso de um tubo para a irrigação ou de uma máquina de limpeza com água pode causar infiltrações de água no filtro do ar ou no escape. No filtro a água pode encharcar o elemento filtrante, enquanto que a água que penetra além do filtro ou do escape pode entrar no cilindro, e estragá-lo. A água que entra em contacto com um motor quente pode causar danos. Se o motor acabou de ser utilizado, deixe-o arrefecer durante pelo menos meia hora antes de efectuar a lavagem.</p> </div> <p>Armazenagem combustível A duração de tempo em que o combustível pode ser deixado no depósito sem causar problemas funcionais varia consoante fatores como a qualidade do combustível, as temperaturas de armazenamento e se o depósito está total ou parcialmente cheio. O ar num depósito de combustível parcialmente cheio favorece a deterioração do próprio combustível. Temperaturas de armazenamento muito quentes aceleram a deterioração do combustível. O combustível oxida-se e deteriora-se no armazenamento. Consequentemente, se o motor não for utilizado durante mais de um mês, o combustível deve ser totalmente descarregado para evitar a deterioração do sistema de alimentação.</p> <p>A Garantia do Distribuidor não cobre os danos na zona dealimentação ou os problemas de eficiência do motor devido ao não seguimento das precauções de armazenagem. O tempo de duração da armazenagem do combustível pode ser aumentada acrescentando um adequado aditivo estabilizador, ou então os problemas devido à deterioração podem ser evitados esvaziando antecipadamente o reservatório e o carburador. Para abrandar a deterioração, mantenha o combustível num recipiente adequado para combustíveis.</p> <p>Acrescentar um aditivo estabilizador para aumentar o tempo de duração da armazenagem Quando acrescentar um aditivo estabilizador, encha o depósito do combustível com diesel fresco. Se o reservatório estiver</p>	<p>ΑΠΟΘΗΚΕΥΣΗ Προετοιμασία Η σωστή προετοιμασία για την αποθήκευση είναι απαραίτητη για να διατηρήσετε τον κινητήρα σε καλή κατάσταση. Οι ακόλουθες ενέργειες χρησιμεύουν για να αποφύγετε τη σκουριά και τη διάβρωση που επηρεάζουν τη λειτουργία και την εξωτερική εμφάνιση του κινητήρα και για να διευκολύνεται η εκκίνηση μετά την περίοδο της αποθήκευσης.</p> <p>Καθαρισμός Εάν ο κινητήρας είναι ακόμη ζεστός, αφήστε τον να κρυώσει τουλάχιστον για μισή ώρα πριν προχωρήσετε στον καθαρισμό. Καθαρίστε όλες τις εξωτερικές επιφάνειες, διορθώστε τα σημεία της βαφής που έχουν φθαρεί και απλώστε ένα ελαφρό στρώμα λαδιού στις άλλες επιφάνειες που μπορεί να σκουριάσουν.</p> <div data-bbox="763 639 1442 954" style="border: 1px solid black; padding: 5px;"> <p> ΠΡΟΕΙΔΟΠΟΙΗΣΗ - Μη χρησιμοποιείτε σωλήνες για πότισμα ή υδροπλυστικές. Η χρήση σωλήνα ποτίσματος ή υδροπλυστικής μπορεί να προκαλέσει είσοδο νερού στο φίλτρο αέρα ή στην εξάτμιση. Το νερό μπορεί να εμποτίσει το στοιχείο φίλτρου, ενώ αν περάσει το φίλτρο ή την εξάτμιση μπορεί να εισχωρήσει στον κύλινδρο και να τον καταστρέψει. Το νερό που έρχεται σε επαφή με το ζεστό κινητήρα μπορεί να προκαλέσει βλάβες. Εάν ο κινητήρας είναι ακόμη ζεστός, αφήστε τον να κρυώσει τουλάχιστον για μισή ώρα πριν προχωρήσετε στο πλύσιμο.</p> </div> <p>Αποθήκευση καυσίμου Ο χρόνος που μπορεί να παραμείνει το καύσιμο μέσα στο ρεζερβουάρ χωρίς να προκαλούνται λειτουργικά προβλήματα ποικίλλει ανάλογα με παράγοντες όπως η ποιότητα του καυσίμου, η θερμοκρασία αποθήκευσης και εάν το ρεζερβουάρ είναι μερικώς ή πλήρως γεμισμένο. Ο αέρας σε ένα μερικώς γεμάτο ρεζερβουάρ καυσίμου βοηθά στην υποβάθμιση του ίδιου του καυσίμου. Οι πολύ υψηλές θερμοκρασίες αποθήκευσης επιταχύνουν την υποβάθμιση του καυσίμου. Το καύσιμο οξειδώνεται και επιδεινώνεται κατά την αποθήκευση. Κατά συνέπεια, εάν ο κινητήρας δεν χρησιμοποιείται για περισσότερο από ένα μήνα, θα πρέπει να αδειάζεται πλήρως το καύσιμο για να αποφευχθεί η φθορά του συστήματος τροφοδοσίας.</p> <p>Η εγγύηση δεν καλύπτει βλάβες στο σύστημα τροφοδοσίας ή προβλήματα απόδοσης του κινητήρα λόγω μη τήρηση των οδηγιών αποθήκευσης της βενζίνης.</p> <p>Η διάρκεια αποθήκευσης του καυσίμου μπορεί να παραταθεί προσθέτοντας ειδικό πρόσθετο σταθεροποίησης, διαφορετικά μπορείτε να αποφύγετε προβλήματα λόγω αλλοίωσης του καυσίμου αδειάζοντας το ρεζερβουάρ και το καρμπυράτέρ. Για να επιβραδύνετε την υποβάθμιση, διατηρήστε το καύσιμο μέσα σε ένα πιστοποιημένο δοχείο καυσίμου.</p>	<p>MUHAFAZA Hazırlık Muhafazadan öncesi uygun bir hazırlık, motorunuzun optimal koşullarda tutulması için esastır. Aşağıda açıklanan işlemler motorun çalışmasını ve görüntüsünü bozan paslanmaları önler ve muhafaza dönemi sonrasında tekrar çalıştırılmasını kolaylaştırır.</p> <p>Temizlik Motor yeni durdurulmuşsa temizlik işlemi uygulamadan önce soğuması için en az yarım saat bekleyiniz. Tüm dış yüzeyleri temizleyin, cilası bozulmuş yerleri rötüşlayın ve paslanması muhtemel bölgelere ince bir kat yağ sürün.</p> <div data-bbox="1480 539 2168 853" style="border: 1px solid black; padding: 5px;"> <p> UYARI - Hortumu sulama için veya fıskiyeli temizleyicilere takarak kullanmayınız. Hortumun sulama için veya fıskiyeli temizleyici için kullanılması hava filtresine veya egzoz su kaçmasına sebep olabilir. Filtre içerisindeki su, filtre elemanının batmasına, bunun yanında filtre veya egzozdan ilerleyip silindir içerisine sızarak silindirin zarar görmesine neden olabilir. Suyun sıcak motor ile teması, motorun zarar görmesine neden olabilir. Motor yeni durdurulmuşsa yıkama işlemi yapmadan önce soğuması için en az yarım saat bekleyiniz.</p> </div> <p>Yakıtın muhafazası Yakıtın, herhangi bir fonksiyonel soruna neden olmadan yakıt deposunda kalabileceği süre, yakıt kalitesi, muhafaza sıcaklıkları ve yakıt deposunun kısmen mi ya da tamamen mi dolu olduğu gibi faktörlere bağlıdır. Kısmen dolu bir yakıt deposunda bulunan hava, yakıtın bozulmasını kolaylaştırır. Çok yüksek muhafaza sıcaklıkları, yakıtın bozunmasını hızlandırır. Yakıt, muhafaza esnasında oksitlenir ve bozulur. Dolayısıyla, eğer motor bir aydan daha uzun bir süre kullanılmazsa, besleme sisteminin zarar görmesini önlemek için yakıtın tamamen boşaltılması gerekir.</p> <p>Dağıtıcı Garantisi, muhafaza önlemlerine riayet edilmemekten kaynaklanan besleme ünitesi hasarlarını veya motor randımanı sorunlarını kapsamaz.</p> <p>Yakıtın muhafaza süresi stabilize edici katkı maddeleri eklenerek uzatılabilir, ya da önlem olarak yakıt deposunun boşaltılması ile bozunmaya bağlı problemler bertaraf edilebilir. Yakıtın bozunmasını yavaşlatmak için, yakıtlar için onaylanmış bir kapta saklayınız.</p> <p>Muhafaza süresinin uzatılması için stabilize edici katkı maddesi ekleme Stabilize edici katkı maddesi eklediğinizde, yakıt deposunu yeni dizel yakıtla doldurunuz. Deponun yarı-dolu olması halinde,</p>

Česky	Русский	Polski
<p align="center">SKLADOVÁNÍ A PŘEPRAVA</p>	<p align="center">ХРАНИЕ И ТРАНСПОРТИРОВКА</p>	<p align="center">PRZECHOWYWANIE I TRANSPORT</p>
<p>SKLADOVÁNÍ Příprava Správná příprava ke skladování je pro udržení motoru v optimálních podmínkách velmi důležitá. Následující postupy slouží k zabránění vzniku rzi a koroze, které ohrožují funkčnost i vzhled motoru, a k usnadnění dalšího spuštění po ukončení skladování.</p> <p>Čištění Jestliže jste motor právě použili, nechte ho před zahájením čištění alespoň na půl hodinu vychladnout. Vyčistěte všechny vnější plochy, opravte místa s poškozeným lakem a naneste lehkou vrstvu oleje na další části, které by mohly zrezavět.</p> <div data-bbox="78 592 748 911" style="border: 1px solid black; padding: 5px;"> <p> UPOZORNĚNÍ - Nepoužívejte hadice pro zavlažování nebo tlakovou myčku. Použití hadice pro zavlažování nebo tlakové myčky může způsobit průnik vody do vzduchového filtru či do tlumiče výfuku. Ve filtru může voda namočit filtrační vložku a voda, která pronikne dál za filtr nebo tlumič výfuku může protéct do válce a poškodit ho. Voda, která se dostane na teplý motor, ho může poškodit. Jestliže jste motor právě použili, nechte ho před zahájením čištění alespoň na půl hodiny vychladnout.</p> </div> <p>Uskladnění paliva Doba, po kterou se palivo může nechat v nádrži bez způsobení problémů v činnosti motoru, se mění podle faktorů, jako je kvalita paliva, skladovací teploty a jestli je nádrž naplněná částečně nebo zcela. Vzduch v částečně naplněné palivové nádrži podporuje degradaci paliva. Velmi vysoké skladovací teploty zrychlují degradaci paliva. Palivo se při skladování oxiduje a degraduje. Pokud se tedy motor nepoužívá déle než jeden měsíc, palivo se musí úplně vypustit, aby nedošlo k poškození palivové soustavy.</p> <p>Záruka distributora se nevztahuje na poškození přívodního systému nebo na problémy s výkonem motoru způsobené nedodržením pokynů pro správné uskladnění.</p> <p>Délka uskladnění paliva může být prodloužena přidáním vhodné stabilizační přísady, nebo můžete problémům s benzínem předejít včasným vyliáním nádržky i karburátoru. Aby se zpomalila degradace paliva, uchovávejte je v nádobě certifikované pro paliva.</p>	<p>ХРАНИЕ Подготовка Правильная подготовка к хранению важна для поддержания вашего двигателя в оптимальных условиях. Следующие операции служат для предотвращения ущерба, который ржавчина и коррозия могут нанести рабочим узлам и внешнему виду двигателя, а также для облегчения его запуска после длительного хранения.</p> <p>Чистка Если двигатель только что выключен, дайте ему остыть не менее получаса прежде, чем приступить к чистке. Очистите все внешние поверхности, подретушируйте повреждения лакокрасочного покрытия и нанесите тонкий слой масла на другие части, которые могут заржаветь.</p> <div data-bbox="784 576 1462 895" style="border: 1px solid black; padding: 5px;"> <p> ВНИМАНИЕ - Не используйте поливочный шланг или установку для мытья под давлением. Использование поливочного шланга или установки для мытья под давлением может привести к проникновению воды в воздушный фильтр или в глушитель. В фильтре вода может пропитать фильтрующий элемент, а вода, проникшая за фильтр или глушитель, может попасть в цилиндр и повредить его. Вода, которая попадает в горячий двигатель, может стать причиной повреждения. Если двигатель только что выключен, дайте ему остыть не менее получаса прежде, чем приступить к мойке.</p> </div> <p>Хранение топлива Продолжительность времени, в течение которого топливо можно оставлять в баке без нарушения его состояния, варьируется в зависимости от таких факторов как качество топлива, температура хранения и того, заполнен ли бак полностью или частично. Воздух в частично наполненном топливном баке способствует ухудшению состояния топлива. Очень высокая температура хранения ускоряет ухудшение состояния топлива. При хранении топливо окисляется или теряет свои свойства. Следовательно, если двигатель не используется более одного месяца, топливо необходимо полностью слить во избежание повреждения топливной системы.</p> <p>Гарантия дистрибьютора не распространяется на повреждения системы подачи топлива или на неэффективную работу двигателя, вызванные несоблюдениями рекомендуемых мер по хранению.</p> <p>Продолжительность хранения топлива может быть увеличена в случае добавки специальной стабилизирующей присадки. Чтобы избежать проблем в связи с ухудшением свойств горючего, необходимо предварительно опорожнить бак и карбюратор. Чтобы замедлить ухудшение свойств топлива, храните его в специально предназначенных для этой цели емкостях.</p>	<p>PRZECHOWYWANIE Przygotowanie Prawidłowe przygotowanie do przechowywania jest niezbędne z punktu widzenia zachowania silnika w doskonałym stanie. Opisane poniżej operacje zapobiegną rdzewieniu i korozji, które niekorzystnie wpływają na działanie i estetykę silnika, jak również ułatwią jego uruchomienie po zakończeniu okresu przechowywania.</p> <p>Czyszczenie Jeśli silnik był niedawno używany, przed przystąpieniem do czyszczenia należy odczekać przynajmniej pół godziny, aż ostygnie. Wyczyścić wszystkie powierzchnie zewnętrzne, zabezpieczyć punkty, z których odpłynął lakier i nałożyć cienką warstwę oleju na inne części, które mogą zardzewieć.</p> <div data-bbox="1500 568 2179 919" style="border: 1px solid black; padding: 5px;"> <p> OSTROŻNIE – Nie używać przewodu do irygacji lub urządzenia czyszczącego pracującego pod wysokim ciśnieniem. Używanie przewodu do irygacji lub urządzenia czyszczącego pracującego pod wysokim ciśnieniem może spowodować przedostanie się wody do filtra powietrza lub rury W filtrze woda może zamoczyć element filtrujący, natomiast woda, która przedostanie się poza filtr lub rurę wydechową, może dotrzeć do cylindra i uszkodzić go. Woda, która przedostanie się do ciepłego silnika, może go uszkodzić. Jeśli silnik był niedawno używany, przed przystąpieniem do czyszczenia należy odczekać przynajmniej pół godziny, aż ostygnie.</p> </div> <p>Przechowywanie paliwa Okres czasu, przez który paliwo może pozostawać w zbiorniku bez stwarzania problemów z działaniem różni się w zależności od czynników takich jak jakość paliwa, temperatura przechowywania oraz od tego, czy zbiornik jest napełniony częściowo, czy całkowicie. Powietrze w częściowo napełnionym zbiorniku paliwa przyspiesza pogarszanie stanu paliwa. Bardzo wysokie temperatury przechowywania przyspieszają spadek jakości paliwa. Podczas przechowywania paliwo utlenia się, a jego jakość ulega pogorszeniu. W konsekwencji jeżeli silnik nie jest używany przez dłuższą niż miesiąc, paliwo należy całkowicie spuścić, by zapobiec pogorszeniu stanu instalacji paliwowej.</p> <p>Gwarancja Dystrybutora nie obejmuje uszkodzeń instalacji zasilającej lub problemów związanych z wydajnością silnika spowodowanych nieprzestrzeganiem środków ostrożności związanych z przechowywaniem.</p> <p>Okres przechowywania paliwa może ulec wydłużeniu poprzez zastosowanie odpowiedniego dodatku stabilizującego; można też uniknąć problemów spowodowanych pogorszeniem jakości paliwa opróżniając prewencyjnie zbiornik paliwa i gaźnik. Aby zwolnić proces pogarszania jakości, należy przechowywać paliwo w specjalnym zbiorniku przeznaczonym do paliwa.</p>

33

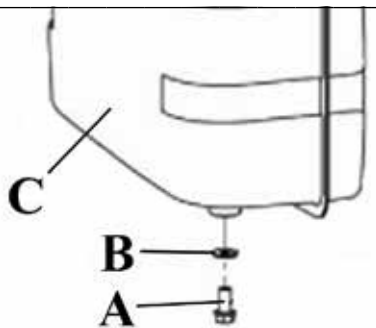

34



Português

Ελληνικά

Türkçe

ARMAZENAGEM E TRANSPORTE

semivazio, o ar favorecerá a deterioração do combustível durante a armazenagem. Se mantiver um bidão de combustível para abastecer, certifique-se de que o combustível que ele contém não é antigo.

1. Acrescente o aditivo estabilizador seguindo as instruções do fabricante.
2. Após ter acrescentado o aditivo estabilizador, faça funcionar o motor durante 10 minutos ao ar livre para ter a certeza de que no carburador a gasolina tratada substitua aquela não tratada.
3. Páre o motor.

Esvaziamento do depósito de combustível

1. Coloque um recipiente homologado para o combustível debaixo do depósito (C, Fig.33) e use um funil para evitar derramamentos de combustível.
2. Retire o parafuso de descarga (A, Fig.33) debaixo do depósito de combustível e a arruela de estancamento (B).
3. Após ter despejado todo o combustível no recipiente, volte a montar o parafuso de despejo (A) e a arruela de retenção (B). Atarrache ambos até ao fundo.
4. Feche a torneira do combustível (D, Fig.34).

Precauções para o armazenamento

1. Substitua o óleo motor.
2. Puxe os cordões de ignição até se sentir uma certa resistência. Isto faz fechar as válvulas impedindo à humidade de entrar no cilindro. Largue delicadamente os cordões de ignição.
3. Com o motor e o aparelho de despejo frios, cubra o motor para o proteger do pó. Se o motor e o aparelho de despejo estão quentes, podem incendiar-se ou derreter alguns materiais. Para proteger o motor do pó não use folhas de plástico. Uma cobertura não porosa retém a humidade à volta do motor, favorecendo a corrosão e a formação de ferrugem.

Se o motor for armazenado com o combustível no depósito, é importante reduzir os riscos de incêndio dos vapores do combustível. Escolha uma zona de armazenagem bem arejada longe de aparelhos que funcionam com chamas vivas, tais como fornos, esquentadores ou secadoras de roupa. Evite também as zonas onde se encontram presentes motores eléctricos que

ΑΠΟΘΗΚΕΥΣΗ ΚΑΙ ΜΕΤΑΦΟΡΑ**Χρήση πρόσθετου σταθεροποίησης για παράταση της διάρκειας αποθήκευσης**

Όταν προσθέτετε ένα σταθεροποιητικό πρόσθετο, ξαναγεμίστε το ρεζερβουάρ με φρέσκο πετρέλαιο. Εάν το ρεζερβουάρ είναι μισογεμάτο, ο αέρας επιταχύνει την αλλοίωση του καυσίμου κατά την αποθήκευση. Εάν κρατάτε ένα κάνιστρο καυσίμου για ανεφοδιασμό, βεβαιωθείτε ότι το καύσιμο που περιέχει δεν είναι παλιό.

1. Προσθέστε το πρόσθετο σταθεροποίησης σύμφωνα με τις οδηγίες του παραγωγού.
2. Μετά την προσθήκη, αφήστε τον κινητήρα να λειτουργήσει επί 10 λεπτά σε υπαίθριο χώρο για να βεβαιωθείτε ότι η βενζίνη με το πρόσθετο έφτασε στο καρμπυρατέρ.
3. Σβήστε τον κινητήρα.

Άδειασμα ρεζερβουάρ καυσίμου

1. Τοποθετήστε ένα εγκεκριμένο δοχείο καυσίμου κάτω από το ρεζερβουάρ (C, Εικ.33) και χρησιμοποιήστε ένα χωνί για να αποφύγετε τον διασκορπισμό του καυσίμου.
2. Αφαιρέστε την τάπα αδειάματος (A, Εικ.33) και την στεγανοποιητική ροδέλα (B) από το κάτω μέρος του ρεζερβουάρ του καυσίμου.
3. Αφού αδειάσετε όλο το καρμπυρατέρ στο δοχείο, τοποθετήστε πάλι το μπουλόνι εκκένωσης (A) και τη ροδέλα στεγανότητας (B). Σφίξτε μέχρι τέρμα.
4. Κλείστε τη στρόφιγγα καυσίμου (D, Εικ. 34).

Οδηγίες για την αποθήκευση

1. Αλλάξτε το λάδι του κινητήρα.
2. Τραβήξτε το σχοινί εκκίνησης έως ότου νοιώσετε αντίσταση. Με αυτόν τον τρόπο κλείνουν οι βαλβίδες εμποδίζοντας την είσοδο υγρασίας στον κύλινδρο. Αφήστε απαλά το σχοινί εκκίνησης.
3. Αφήστε τον κινητήρα και την εξάτμιση να κρυώσουν, και σκεπάστε τον κινητήρα για να τον προστατέψετε από τη σκόνη. Εάν ο κινητήρας και η εξάτμιση έχουν υψηλή θερμοκρασία, μπορεί να προκαλέσουν ανάφλεξη ή τήξη σε ορισμένα υλικά. Μην χρησιμοποιείτε φύλλα πλαστικού για να προστατέψετε τον κινητήρα από τη σκόνη. Εάν το κάλυμμα δεν έχει πόρους συγκρατεί την υγρασία γύρω από τον κινητήρα και επιταχύνει τη διάβρωση και το σχηματισμό σκουριάς.

MUHAFAZA VE NAKLİYE

içerideki hava yakıtın muhafaza esnasında bozunmasını kolaylaştıracaktır. Yakıt doldurmak için yakıt bidonu kullanmanızı halinde, içerisindeki yakıtın eski olmadığından emin olunuz.

1. Stabilize edici katkı maddesini imalatçı talimatlarına riayet ederek ekleyiniz.
2. Karbüratör içerisindeki muamele edilmiş benzinin muamele edilmeyen kısımla yer değiştirmesini sağlamak için stabilize edici katkı maddesini ekledikten sonra motoru açık havada 10 dakika çalıştırın.
3. Motoru durdurun.

Yakıt deposunun boşaltılması

1. Yakıtın etrafa dökülmesini önlemek için, yakıt deposunun altına (C, Şek.33) onaylanmış bir yakıt kabı yerleştirin ve bir huni kullanın.
2. Yakıt deposunun altındaki tahliye civatasını (A, Şek.33) ve tutma rondelasını (B) çıkarın.
3. Kabin içerisindeki yakıtın tümünü boşalttıktan sonra tahliye civatasını (A) ve tutma rondelasını (B) tekrar takın. İkisini de iyice sıkılayın.
4. Yakıt musluğu kapatın (D, Şek.34).

Muhafaza ile ilgili önlemler

1. Motor yağını değiştirin.
2. İpi, direnç hissetmeyinceye kadar çekin. Bu işlem, valfları kapamak suretiyle nemin silindir içerisine girmesini önler. Çalıştırma ipini yavaşça serbest bırakın.
3. Motor ve tahliye ünitesi soğuk halde iken, tozdan korunması için motoru örtünüz. Motorun ve tahliye ünitesinin sıcak olması bazı materyallerin tutuşmasına veya yanmasına yol açabilir. Motoru tozdan korumak için plastik folyolar kullanmayınız. Geçirimsiz şekilde kaplama, motorun etrafında nemlenmeye neden olur, dolayısıyla korozyona ve paslanmaya yol açar.

Eğer motor depoda yakıt bırakılarak muhafaza edilirse, yakıt buharlarının neden olabileceği yanma riskini azaltmanız gereklidir. Fırın, su ısıtıcısı veya çamaşır kurutucusu gibi yanar alevle

--	--	--	--

Česky	Русский	Polski
SKLADOVÁNÍ A PŘEPRAVA	ХРАНЕНИЕ И ТРАНСПОРТИРОВКА	PRZECHOWYWANIE I TRANSPORT
<p>Přidání stabilizační přísady k prodloužení doby uskladnění Když se přidává stabilizační přísada, naplňte palivovou nádrž čerstvou motorovou naftou. Je-li nádržka poloprázdná, vzduch podporuje zkažení paliva během uskladnění. Pokud používáte k doplňování paliva kanystr, ujistěte se, že obsažené palivo není staré.</p> <ol style="list-style-type: none"> 1. Přidejte stabilizační přísadu podle pokynů jeho výrobce. 2. Po přidání stabilizační přísady nechte motor 10 minut běžet na otevřeném prostranství, abyste zajistili, že upravený benzín nahradí v karburátoru normální benzín. 3. Zastavte motor. <p>Vypuštění palivové nádrže</p> <ol style="list-style-type: none"> 1. Pod nádrž postavte nádobu schválenou pro palivo (C, obr. 33) a použijte nálevku, aby se vyloučily úniky paliva. 2. Ve spodní části nádrže vyšroubujte vypouštěcí šroub (A, obr. 33) a odstraňte těsnicí podložku (B). 3. Po vypuštění veškerého paliva do nádoby opět namontujte vypustný šroub (A) a kruhovou těsnicí podložku (B). Úplně utáhněte. 4. Zavřete kohout paliva (D, obr.34). <p>Bezpečnostní opatření pro uskladnění</p> <ol style="list-style-type: none"> 1. Vyměňte motorový olej. 2. Zatáhněte za lanko, až ucítíte slabý odpor. Tím zavřete ventily a zabráníte proniknutí vlhkosti do válce. Spouštěcí lanko jemně uvolněte. 3. Studený motor se studeným výfukem, zakryjte k ochraně před prachem. Jestliže jsou motor a výfukový systém teplé, některé materiály by se mohly vznítit nebo roztavit. K ochraně motoru před prachem nepoužívejte plastové folie. Zakrytí neporézním materiálem zadržuje u motoru vlhkost a podporuje korozi a vznik rzi. <p>Pokud se motor skladuje s palivem v nádrži, je nutné snížit nebezpečí vznícení výparů paliva. Zvolte skladovací prostor s</p>	<p>Добавление стабилизирующей присадки для увеличения срока хранения При добавлении стабилизирующей присадки наполните топливный бак свежее дизельное топливо. Если бак будет полупустым, воздух ускорит порчу горючего во время хранения. При наличии канистры с топливом для заправки, убедитесь в том, что находящееся в ней топливо не является старым.</p> <ol style="list-style-type: none"> 1. Добавьте стабилизирующую присадку, следуя инструкциям производителя. 2. После добавления стабилизирующей присадки двигатель должен поработать 10 минут на открытом воздухе, чтобы обеспечить замену в карбюраторе старого бензина на новый. 3. Остановите двигатель. <p>Опорожнение топливного бака</p> <ol style="list-style-type: none"> 1. Поместите специально предназначенный для хранения топлива контейнер под топливный бак (C, Рис.33) и слейте топливо через воронку, чтобы не пролить его. 2. Снимите сливной болт (A, Рис. 33), расположенный с нижней стороны топливного бака, и уплотнительную шайбу (B). 3. После того, как все горючее будет слито в контейнер, установите на прежнее место сливной болт (A) и уплотнительную шайбу (B). Затяните их до упора. 4. Закройте кран подачи топлива (D, Рис. 34). <p>Меры предосторожности при хранении</p> <ol style="list-style-type: none"> 1. Замените моторное масло 2. Потяните за пусковой трос, пока не почувствуете некоторое сопротивление. При этом закроются клапаны, предотвращая попадания влаги в цилиндр. Осторожно отпустите пусковой трос. 3. При холодном двигателе и выхлопной системе накройте двигатель, чтобы защитить его от пыли. Горячие двигатель и выхлопная система могут зажечь или расплавить некоторые виды материалов. Чтобы защитить двигатель от пыли, не используйте пластмассовые листы. Непористое покрытие задерживает влажность вокруг двигателя, способствуя коррозии и образованию ржавчины. 	<p>Zastosowanie dodatku stabilizującego w celu wydłużenia okresu przechowywania Jeżeli stosowany jest dodatek stabilizujący, należy napelnić zbiornik paliwa świeżym paliwem. Jeżeli zbiornik jest napelniony tylko do połowy, powietrze przyspieszy pogarszanie jakości paliwa podczas przechowywania. Jeżeli dysponuje się zapasowym kanistrem z paliwem, należy się upewnić, że paliwo nie zestarzało się.</p> <ol style="list-style-type: none"> 1. Zastosować dodatek stabilizujący zgodnie z zaleceniami producenta. 2. Po zastosowaniu dodatku stabilizującego uruchomić silnik na 10 minut na świeżym powietrzu, aby się upewnić, że benzyna w gaźniku zastąpiła poprzednie paliwo bez dodatku. 3. Zatrzymać silnik. <p>Opóźnianie zbiornika paliwa</p> <ol style="list-style-type: none"> 1. Umieścić odpowiedni pojemnik na paliwo pod zbiornikiem (C, Rys. 33) i użyć lejka, aby nie dopuścić do rozlania paliwa. 2. Wyjąć znajdującą się pod zbiornikiem paliwa śrubę spustową (A, Rys.33) i podkładkę uszczelniającą (B). 3. Po spuszczeniu paliwa do pojemnika zamontować ponownie śrubę spustową (A) i podkładkę uszczelniającą (B). Dokręcić obie do oporu. 4. Zamknąć zawór paliwa (D, rys. 34). <p>Środki ostrożności związane z przechowywaniem</p> <ol style="list-style-type: none"> 1. Wymienić olej silnikowy. 2. Pociągnąć linkę rozrusznika aż do napotkania na pewien opór. Spowoduje to zamknięcie zaworów, uniemożliwiając przedostanie się wilgoci do cylindra. Zwolnić delikatnie linkę rozrusznika. 3. Po ostygnięciu silnika i instalacji wydechowej przykryć silnik, aby zabezpieczyć go przed kurzem i pyłem. Jeżeli silnik lub instalacja wydechowa są jeszcze ciepłe, może dojść do zapłonu lub stopienia niektórych materiałów. Silnika nie należy przykrywać folią plastikową. Tworzywo nieposiadające porowatej struktury zatrzymuje wilgoć wokół silnika, sprzyjając rdzewieniu i korozji. <p>Jeżeli silnik przechowywany jest z paliwem w zbiorniku, należy</p>

Português	Ελληνικά	Türkçe
<p align="center">ARMAZENAGEM E TRANSPORTE</p>	<p align="center">ΑΠΟΘΗΚΕΥΣΗ ΚΑΙ ΜΕΤΑΦΟΡΑ</p>	<p align="center">MUHAFAZA VE NAKLİYE</p>
<p>produzem faíscas, ou onde são utilizados utensílios eléctricos. Se for possível, evite as zonas de armazenagem muito húmidas porque a humidade favorece a oxidação e a corrosão. Posicione o aparelho de forma a que o motor fique horizontal. A inclinação pode causar perdas de óleo ou de combustível.</p> <p>Activação após a armazenagem Controle o motor tal como descrito no capítulo FUNCIONAMENTO.</p> <p>Se o combustível for atestado antes da armazenagem, encha o reservatório com gasolina fresca. Se se guarda um bidão de gasolina para atestar o motor, certifique-se de que a gasolina não é velha. Com o passar do tempo a gasolina oxida e deteriora-se, tornando difícil o arranque do motor.</p> <p>Se antes da armazenagem os cilindros tiverem sido cobertos com óleo, o motor pode fazer fumo durante alguns instantes no momento do arranque. Este facto é normal.</p> <p>TRANSPORTE Se o motor acabou de ser utilizado, deixe-o arrefecer durante pelo menos 15 minutos antes de carregar o equipamento accionado pelo motor no meio de transporte. Se o motor e o aparelho de despejo estão quentes, podem causar queimaduras e incendiar alguns materiais. Mantenha o motor na posição horizontal durante o transporte para prevenir possíveis derrames de combustível.</p>	<p>Αν ο κινητήρας αποθηκεύεται με καύσιμο μέσα στο ρεζερβουάρ, είναι σημαντικό να μειωθεί ο κίνδυνος πυρκαγιάς από ανάφλεξη των αναθυμιάσεων καυσίμου. Επιλέξτε έναν καλά αεριζόμενο χώρο αποθήκευσης μακριά από συσκευές που λειτουργούν με ελεύθερες φλόγες, όπως φούρνους, μπόιλερ ή στεγνωτήρια. Αποφύγετε επίσης χώρους με ηλεκτρικούς κινητήρες που παράγουν σπινθήρες ή όπου χρησιμοποιούνται ηλεκτρικά εργαλεία. Εάν είναι δυνατόν, αποφύγετε χώρους αποθήκευσης με πολύ υψηλή υγρασία, καθώς η υγρασία ευνοεί την οξειδωση και τη διάβρωση. Τοποθετήστε το μηχάνημα έτσι ώστε ο κινητήρας να βρίσκεται σε οριζόντια θέση. Η κλίση μπορεί να προκαλέσει διαρροή λαδιού ή καυσίμου.</p> <p>Επανεκκίνηση μετά την αποθήκευση Ελέγξτε τον κινητήρα σύμφωνα με τις οδηγίες του κεφ. ΛΕΙΤΟΥΡΓΙΑ.</p> <p>Εάν έχετε αδειάσει το καύσιμο πριν την αποθήκευση, γεμίστε το δοχείο με καινούργια βενζίνη. Εάν διατηρείτε μπιτόνι με βενζίνη για ανεφοδιασμό, βεβαιωθείτε ότι η βενζίνη που περιέχει δεν είναι παλιά. Με την πάροδο του χρόνου η βενζίνη οξειδώνεται και αλλοιώνεται καθιστώντας δύσκολη την εκκίνηση.</p> <p>Εάν είχατε ρίξει λάδι στους κυλίνδρους πριν την αποθήκευση, ο κινητήρας μπορεί να παράγει καπνό λίγο μετά την εκκίνηση. Το φαινόμενο αυτό είναι φυσιολογικό.</p> <p>ΜΕΤΑΦΟΡΑ Εάν ο κινητήρας είναι ακόμη ζεστός, αφήστε τον να κρυώσει τουλάχιστον για 15 λεπτά πριν φορτώσετε το μηχάνημα με τον κινητήρα στο μεταφορικό μέσον. Εάν ο κινητήρας και η εξάτμιση έχουν υψηλή θερμοκρασία, μπορεί να προκαλέσουν εγκαύματα ή ανάφλεξη σε ορισμένα υλικά. Κατά τη μεταφορά αφήστε τον κινητήρα σε οριζόντια θέση για να αποφύγετε πιθανή διαρροή καυσίμου.</p>	<p>çalışan cihazlardan uzakta, iyi havalandırılmalı bir muhafaza yeri seçiniz. Ayrıca, kıvılcım çıkaran elektrik motorlarının bulunduğu veya elektrikli aletlerin kullanıldığı yerlerde çalıştırmayınız. Mümkünse çok nemli muhafaza yerlerinden kaçınınız çünkü nem oksidasyon ve korozyonu artırır. Teçhizatı, motor yatay duracak şekilde yerleştiriniz. Eğik durması yağ veya yakıt kaybına neden olabilir.</p> <p>Muhafaza sonrası tekrar çalıştırma Motoru ÇALIŞTIRMA bölümünde açıklandığı şekilde kontrol ediniz.</p> <p>Muhafaza öncesinde boşaltılmış olması halinde, yakıt deposunu yeni benzinle doldurunuz. Yakıt doldurmak için benzin bidonu kullanmanız halinde, içerisindeki benzinin eski olmadığından emin olunuz. Yakıt zamanla okside olarak ve bozularak çalıştırma işleminin zorlaşmasına neden olur.</p> <p>Silindirlerin muhafaza öncesi yağlanmış olması halinde, çalıştırmanın ilk anlarında motor duman çıkarabilir. Bu durum normaldir.</p> <p>NAKLİYE Motor yeni durdurulmuşsa, motorun çalıştırdığı ekipmanı nakliye aracına yüklemeyen önce soğuması için 15 dakika kadar bekleyiniz. Motorun ve tahliye ünitesinin sıcak olması yanmanıza veya bazı materyallerin tutuşmasına yol açabilir. Nakliye esnasında yakıtın dökülmesi riskinden kaçınmak için motoru yatay pozisyonda tutunuz.</p>

Česky	Русский	Polski
<p align="center">SKLADOVÁNÍ A PŘEPRAVA</p>	<p align="center">ХРАНЕНИЕ И ТРАНСПОРТИРОВКА</p>	<p align="center">PRZECHOWYWANIE I TRANSPORT</p>
<p>dobrým větráním, v dostatečné vzdálenosti od zařízení se zápalným plamínkem, jako jsou trouby, boilery nebo sušičky prádla. Neskladujte motory v místech, kde jsou uskladněny elektrické motory, jež vytvářejí jiskry, nebo tam, kde se používají elektrické nástroje.</p> <p>Jestliže je to možné, vyhněte se velmi vlhkým skladům, protože vlhkost podporuje oxidaci a korozi. Umístěte zařízení tak, aby byl motor ve vodorovné poloze. Nakloněním se může vylít olej nebo palivo.</p> <p>Obnovení práce s motorem po uskladnění Zkontrolujte motor, jak je popsáno v části PROVOZ.</p> <p>Jestliže jste před uložením vylili palivo, naplňte palivovou nádržku čerstvým benzínem. V případě, že máte k doplnění kanistr s benzínem, ověřte si, že obsažený benzín není starý. Benzín při dlouhém skladování oxiduje, kazí se a spouštění motoru je pak obtížnější.</p> <p>Jestliže jste před uskladněním potřeli válce olejem, může motor při spouštění na několik okamžiků kouřit. Jde o normální jev.</p> <p>PŘEPRAVA Jestliže jste motor právě použili, nechte ho před naložením zařízení poháněného motorem na dopravní prostředek na alespoň 15 minut vychladnout. Jestliže jsou motor a výfukový systém teplé, mohli byste se popálit a některé materiály by se mohly vznítit. Motor udržujte během přepravy ve vodorovné poloze, aby z něho nevyteklo palivo.</p>	<p>Если хранение двигателя осуществляется с топливом в баке, необходимо свести к минимуму опасность воспламенения топливных паров. Выберите хорошо вентилируемую зону хранения вдали от оборудования, работающего с открытым пламенем, такого как печи, бойлеры или сушильные шкафы. Кроме того, избегайте мест с искрящими электрическими двигателями или мест, где используются электрические инструменты.</p> <p>По возможности избегайте очень влажных мест для хранения, поскольку влажность способствует окислению и коррозии. Установите оборудование так, чтобы двигатель стоял горизонтально. Наклон может стать причиной утечки масла или горячего.</p> <p>Ввод в эксплуатацию после хранения Проверьте двигатель, как описано в главе ПРИНЦИПЫ РАБОТЫ.</p> <p>Если горючее слито ещё до помещения на хранение, наполните бак свежим бензином. При наличии канистры для заправки, убедитесь в том, что находящийся в ней бензин не является старым. Со временем бензин окисляется и портится, затрудняя запуск двигателя.</p> <p>Если перед хранением цилиндры были смазаны маслом, то после пуска некоторое время из двигателя может выходить дым. Это нормальное явление.</p> <p>ТРАНСПОРТИРОВКА Если двигатель только что выключен, дайте ему остыть не менее 15 минут прежде, чем загрузить оборудование, приводимое в действие двигателем, на транспортное средство. Горячие двигатель и выхлопная система могут стать причиной ожогов и воспламенения некоторых материалов. Чтобы предупредить возможное проливание топлива, во время транспортировки расположите двигатель в горизонтальном положении.</p>	<p>powziąć kroki zmniejszające ryzyko pożaru spowodowanego przez opary paliwa. Do przechowywania silnika należy wybrać miejsce, w którym zapewniona jest dobra wentylacja, oddalone od urządzeń z otwartym ogniem, takich jak piece, bojler lub suszarki do prania. Ponadto należy unikać miejsc, w których używane są silniki elektryczne generujące iskry lub miejsc, w których używane są narzędzia elektryczne. W miarę możliwości należy unikać miejsc, w których panuje duża wilgotność, ponieważ sprzyja ona utlenianiu i korozji. Ustawić maszynę tak, aby silnik znajdował się w pozycji poziomej. Nachylenie może spowodować wyciek oleju lub paliwa.</p> <p>Ponowne uruchomienie po okresie przechowywania Skontrolować stan techniczny silnika zgodnie z zaleceniami zawartymi w rozdziale DZIAŁANIE.</p> <p>Jeżeli paliwo zostało spuszczone ze zbiornika przed okresem przechowywania, napełnić zbiornik świeżą benzyną. Jeżeli dysponuje się zapasowym kanistrem z benzyną, należy się upewnić, że benzyna nie zestarzała się. W miarę upływu czasu benzyna utlenia się lub jej jakość ulega pogorszeniu, co utrudnia uruchomienie silnika.</p> <p>Jeżeli przed okresem przechowywania cylindry zostały pokryte warstwą oleju, po uruchomieniu silnika przez chwilę może się z niego wydzielać dym. Jest to normalne zjawisko.</p> <p>TRANSPORT Jeżeli silnik był niedawno używany, odczekać przez przynajmniej 15 minut, aż ostygnie przed załadowaniem na środek transportu maszyn zasilanych przez silnik. Jeżeli silnik lub instalacja wydechowa są ciepłe, może dojść do poważnych poparzeń lub zapalenia się niektórych materiałów. Podczas transportu silnik musi się znajdować w pozycji poziomej - pozwoli to na uniknięcie rozlania paliwa.</p>

RESOLUÇÃO DE AVARIAS

O MOTOR NÃO ARRANCA	Possíveis causas	Correcções
1. Controle a posição dos comandos	Starter ABERTO	Coloque a alavanca em FECHADO a menos que o motor não esteja quente
2. Controle o combustível	Combustível esgotado	Ateste
	Combustível de má qualidade; motor armazenado sem tratar ou descarregar o combustível ou atestado com combustível de má qualidade.	Esvazie o depósito de combustível. Reabasteça com combustível fresco.
3. Leve o motor a um centro de assistência autorizado	Filtro do combustível entupido, mau funcionamento da ignição, válvula colada, etc.	Substitua ou arranje as componentes defeituosas como for necessário.

O MOTOR NÃO TEM POTÊNCIA	Possíveis causas	Correcções
1. Controle o filtro do ar	Elemento filtrante obstruído	Limpe ou substitua o elemento filtrante
2. Controle o combustível	Combustível esgotado	Ateste
	Combustível de má qualidade; motor armazenado sem tratar ou descarregar o combustível ou atestado com combustível de má qualidade.	Esvazie o depósito de combustível. Reabasteça com combustível fresco.
3. Leve o motor a um centro de assistência autorizado	Filtro do combustível entupido, mau funcionamento da ignição, válvula colada, etc.	Substitua ou arranje as componentes defeituosas como for necessário.

Quando forem verificadas todas as possíveis causas e o problema não for resolvido, consultar um Centro de Assistência Autorizado. Caso se verifique um problema que não esteja listado nesta tabela, consultar um Centro de Assistência Autorizado.

ΕΠΙΛΥΣΗ ΤΩΝ ΠΡΟΒΛΗΜΑΤΩΝ

Ο ΚΙΝΗΤΗΡΑΣ ΔΕΝ ΠΑΙΡΝΕΙ ΕΜΠΡΟΣ	Πιθανές αιτίες	Λύσεις
1. Ελέγξτε τη θέση των χειριστηρίων	Starter ΑΝΟΙΧΤΟ	Βάλτε το μοχλό στη θέση ΚΛΕΙΣΤΟ εκτός και αν ο κινητήρας είναι ζεστός
2. Ελέγξτε το καύσιμο	Δεν υπάρχει καύσιμο	Προσθέστε καύσιμο
	Καύσιμο χαμηλής ποιότητας, ο κινητήρας έχει αποθηκευτεί χωρίς να γίνεται επεξεργασία ή άδειασμα του καυσίμου ή ανεφοδιάζεται με καύσιμο χαμηλής ποιότητας.	Αδειάστε το ρεζερβουάρ του καυσίμου. Ανεφοδιάστε με φρέσκο καύσιμο.
3. Απευθυνθείτε στο εξουσιοδοτημένο Σέρβις	Φίλτρο καυσίμου φραγμένο, δυσλειτουργία της ανάφλεξης, κολλημένη βαλβίδα, κλπ.	Αντικαταστήστε ή επισκευάστε τα ελαττωματικά εξαρτήματα.

ΧΑΜΗΛΗ ΙΣΧΥΣ ΚΙΝΗΤΗΡΑ	Πιθανές αιτίες	Λύσεις
1. Ελέγξτε το φίλτρο αέρα	Βουλωμένο στοιχείο φίλτρου	Καθαρίστε ή αντικαταστήστε το στοιχείο φίλτρου
2. Ελέγξτε το καύσιμο	Δεν υπάρχει καύσιμο	Προσθέστε καύσιμο
	Καύσιμο χαμηλής ποιότητας, ο κινητήρας έχει αποθηκευτεί χωρίς να γίνεται επεξεργασία ή άδειασμα του καυσίμου ή ανεφοδιάζεται με καύσιμο χαμηλής ποιότητας.	Αδειάστε το ρεζερβουάρ του καυσίμου. Ανεφοδιάστε με φρέσκο καύσιμο.
3. Απευθυνθείτε στο εξουσιοδοτημένο Σέρβις	Φίλτρο καυσίμου φραγμένο, δυσλειτουργία της ανάφλεξης, κολλημένη βαλβίδα, κλπ.	Αντικαταστήστε ή επισκευάστε τα ελαττωματικά εξαρτήματα.

Εάν διερευνηθούν όλες οι πιθανές αιτίες και το πρόβλημα παραμένει, επικοινωνήστε με το εξουσιοδοτημένο κέντρο τεχνικής υποστήριξης. Εάν εμφανιστεί κάποιο πρόβλημα που δεν αναφέρεται στον πίνακα αυτό, επικοινωνήστε με το εξουσιοδοτημένο κέντρο τεχνικής υποστήριξης.

ARIZA TEŞHİS

MOTOR ÇALIFIMİYOR	Olası sebepler	Düzeltilmeler
1. Komutların konumlarını kontrol edin	Startör AÇIK	Kolu KAPALI konumuna getirin, motor sıcak olmamalıdır
2. Yakıtı kontrol edin	Yakıt bitmiş	Doldurma
	Süresi geçmiş yakıt; motor yakıt işleminden geçirilmeden veya boşaltılmadan muhafaza edilmiş ya da süresi geçmiş yakıtla muhafaza edilmiş.	Yakıt deposunu ve karbüratörü boşaltın. Yeni benzinle doldurun
3. Motoru bir yetkili servise götürün	Tıkanmış yakıt filtresi, ateşleme arızası, takılı kalmış valf, vs.	Arızalı bileşenleri gereken şekilde tamir edin veya değiştirin

MOTORA GÜÇ GELMİYOR	Olası sebepler	Düzeltilmeler
1. Hava filtresini kontrol edin	Filtre elemanı tıkalı	Filtre elemanını temizleyin veya değiştirin
2. Yakıtı kontrol edin	Yakıt bitmiş	Doldurma
	Süresi geçmiş yakıt; motor yakıt işleminden geçirilmeden veya boşaltılmadan muhafaza edilmiş ya da süresi geçmiş yakıtla muhafaza edilmiş.	Yakıt deposunu ve karbüratörü boşaltın. Yeni benzinle doldurun
3. Motoru bir yetkili servise götürün	Tıkanmış yakıt filtresi, ateşleme arızası, takılı kalmış valf, vs.	Arızalı bileşenleri gereken şekilde tamir edin veya değiştirin.

Olası tüm sebepler kontrol edildikten sonra halen problemin giderilememesi halinde, bir Yetkili Servise danışınız. Bu tabloda listelenenlerden farklı bir problemin tespit edilmesi halinde, bir Yetkili Servise danışınız.

ŘEŠENÍ PROBLÉMU

MOTOR SE NESPUSTIL	Možné příčiny	Řešení
1. Zkontrolujte polohu ovladačů	Sytič v poloze OTEVŘENO	Nastavte páčku do polohy ZAVŘENO, pokud není motor teplý.
2. Zkontrolujte palivo	Vypotřebované palivo	Doplňte
	Prošlé palivo; motor uložený bez ošetření nebo vypuštění paliva nebo dolité prošlé palivo.	Vypusťte palivovou nádrž. Nalijte čerstvé palivo.
4. Odneste motor do autorizovaného servisního střediska	Ucpaný palivový filtr, špatná činnost zapalování, zalepený ventil atd.	Vyměňte nebo opravte vadné díly podle potřeby

MOTOR NETÁHNE	Možné příčiny	Řešení
1. Zkontrolujte vzduchový filtr	Zanesená filtrační vložka	Vyčistěte nebo vyměňte filtrační vložku
2. Zkontrolujte palivo	Vypotřebované palivo	Doplňte
	Prošlé palivo; motor uložený bez ošetření nebo vypuštění paliva nebo dolité prošlé palivo.	Vypusťte palivovou nádrž. Nalijte čerstvé palivo.
3. Odneste motor do autorizovaného servisního střediska	Ucpaný palivový filtr, špatná činnost zapalování, zalepený ventil atd.	Vyměňte nebo opravte vadné díly podle potřeby

Když byly zkontrolovány všechny možné příčiny a problém nebyl vyřešen, spojte se s autorizovaným servisním střediskem. Když zjistíte problém, který nebyl uveden v tabulce, spojte se s autorizovaným servisním střediskem.

ПРОБЛЕМЫ И ИХ РЕШЕНИЕ

ROZWIĄZYWANIE PROBLEMÓW

ДВИГАТЕЛЬ НЕ ЗАПУСКАЕТСЯ	Возможные причины	Устранение неполадок
1. Проверьте положение ручек управления	ОТКРЫТЫЙ стартер	Установите рычаг в положение ЗАКРЫТО, если только двигатель не горячий
2. Проверьте горючее	Закончилось горючее	Пополните запасы топлива и т.д.
	Некачественное топливо; двигатель хранился без обработки или без слива топлива или заправлен некачественным топливом.	Опорожните топливный бак. Залейте в него свежее топливо.
3. Отправьте двигатель в авторизованный сервисный центр	Засоренный топливный фильтр, плохая работа зажигания, залипший клапан и т.д.	В случае необходимости отремонтируйте или замените неисправные компоненты.

SILNIK NIE URUCHAMIA SIĘ	Możliwe przyczyny	Środki zaradcze
1. Sprawdzić pozycję elementów sterowania	OTWARTY rozrusznik	Przesunąć dźwignię do pozycji ZAMKNIĘTEJ, chyba że silnik nie jest rozgrzany
2. Sprawdzić poziom paliwa.	Brak paliwa	Napełnić zbiornik paliwem
	Paliwo złej jakości; silnik był przechowywany bez należytego zabezpieczenia lub należy opróżnić zbiornik napełniony paliwem złej jakości.	Opróżnić zbiornik paliwa. Napełnić zbiornik świeżym paliwem.
3. Zanieść silnik do autoryzowanego centrum serwisowego.	Zatkany filtr paliwa, nieprawidłowe działanie zapłonu, przyklejony zawór tp.	Wymienić lub naprawić wadliwe elementy zgodnie z potrzebą.

ДВИГАТЕЛЮ НЕ ХВАТАЕТ МОЩНОСТИ	Возможные причины	Устранение неполадок
1. Проверьте воздушный фильтр	Фильтрующий элемент забился	Прочистите или замените фильтрующий элемент
2. Проверьте горючее	Закончилось горючее	Пополните запасы топлива и т.д.
	Некачественное топливо; двигатель хранился без обработки или без слива топлива или заправлен некачественным топливом.	Опорожните топливный бак. Залейте в него свежее топливо.
3. Отправьте двигатель в авторизованный сервисный центр	Засоренный топливный фильтр, плохая работа зажигания, залипший клапан и т.д.	В случае необходимости отремонтируйте или замените неисправные компоненты.

BRAK MOCY SILNIKA	Możliwe przyczyny	Środki zaradcze
1. Sprawdzić filtr powietrza.	Zatkany element filtrujący	Wyczyścić lub wymienić element filtrujący
2. Sprawdzić poziom paliwa.	Brak paliwa	Napełnić zbiornik paliwem
	Paliwo złej jakości; silnik był przechowywany bez należytego zabezpieczenia lub należy opróżnić zbiornik napełniony paliwem złej jakości.	Opróżnić zbiornik paliwa. Napełnić zbiornik świeżym paliwem.
3. Zanieść silnik do autoryzowanego centrum serwisowego	Zatkany filtr paliwa, nieprawidłowe działanie zapłonu, przyklejony zawór tp.	Wymienić lub naprawić wadliwe elementy zgodnie z potrzebą.

Если после выполнения всех проверок неисправность остается, обратитесь в авторизованный сервисный центр. В случае появления неисправности, не указанной в этой таблице, обратитесь в авторизованный сервисный центр.

Po sprawdzeniu wszystkich możliwych przyczyn, jeśli problem nie został rozwiązany, należy zwrócić się do Autoryzowanego Serwisu. Jeśli pojawi się usterka nie wymieniona w tabeli, należy zwrócić się do Autoryzowanego Serwisu.

P DADOS TÉCNICOS

Modelo	K 7000HD - K 7000HDR	K 9000HD
Tip	EMAK monocilíndrico, 4 tempos, arrefecimento com ar, OHV	
Nº rot/min mínima	1400 rot/min	1400 rot/min
Nº rot/min máxima	3600 rot/min	3600 rot/min
Cilindrada	349 cc	441 cc
Rotação	No sentido anti-horário (do lado da tomada de força)	
Potência	4,9 kW	6,8 kW
Peso	39 kg	51 kg

GR ΤΕΧΝΙΚΑ ΧΑΡΑΚΤΗΡΙΣΤΙΚΑ

Μοντέλο	K 7000HD - K 7000HDR	K 9000HD
Τύπος	EMAK μονοκύλινδρος, τετράχρονος, αερόψυκτος, OHV	
Αρ. στροφών το λεπτό	1400 σ.α.λ.	1400 σ.α.λ.
Αρ. μέγιστος στροφών	3600 σ.α.λ.	3600 σ.α.λ.
Κυβισμός	349 cc	441 cc
Περιστροφή	Αριστερόστροφα (από την πλευρά του δυναμοδότη)	
Ισχύς	4,9 kW	6,8 kW
Βαρος	39 kg	51 kg

TR TEKNİK ÖZELLİKLERİ

Model	K 7000HD - K 7000HDR	K 9000HD
Tip	EMAK tek silindirli, 4 zamanlı, hava soğutmalı, OHV	
Minimum devir (rpm)	1400 devir/dak	1400 devir/dak
Maksimum devir (rpm)	3600 devir/dak	3600 devir/dak
Motor Kapasitesi	349 cc	441 cc
Devir	Saatin tersi yönde (güç prizi tarafında)	
Güç	4,9 kW	6,8 kW
Ağırlık	39 kg	51 kg

CZ TECHNICKÉ ÚDAJE

Model	K 7000HD - K 7000HDR	K 9000HD
Typ	EMAK jednoválcový, 4-dobý, chlazení vzduchem, OHV	
Minimální otáčky	1400 otáček/min	1400 otáček/min
Maximální otáčky	3600 otáček/min	3600 otáček/min
Zdvihový objem válců	349 cc	441 cc
Otáčení	Proti směru hodinových ručiček (ze strany vývodového hřídele)	
Výkon	4,9 kW	6,8 kW
Hmotnost	39 kg	51 kg

RUS UA ТЕХНИЧЕСКИЕ ДАННЫЕ

Модель	K 7000HD - K 7000HDR	K 9000HD
Тип	Одноцилиндровый ЕМАК, четырёхтактный, с воздушным охлаждением, с верхним расположением клапана	
Минимальное число оборотов	1400 об/мин	1400 об/мин
Максимальное число оборотов	3600 об/мин	3600 об/мин
Объем цилиндра	349 cc	441 cc
Вращение	Против часовой стрелки (со стороны отбора мощности)	
Мощность	4,9 kW	6,8 kW
Вес	39 kg	51 kg

PL DANE TECHNICZNE

Model	K 7000HD - K 7000HDR	K 9000HD
Typ	EMAK jednocylindrowy, 4-suwowy, chłodzony powietrzem, OHV	
Obroty minimalne silnika	1400 obr./min	1400 obr./min
Obroty maksymalne silnika	3600 obr./min	3600 obr./min
Pojemność silnika	349 cc	441 cc
Obroty	W kierunku odwrotnym do ruchu wskazówek zegara (od strony odbioru mocy)	
Moc	4,9 kW	6,8 kW
Ciężar	39 kg	51 kg

DECLARAÇÃO DE INCORPORAÇÃO

ΔΗΛΩΣΗ ΕΝΣΩΜΑΤΩΣΗΣ

DAHIL EDILME BEYANI

A Declaração seguinte aplica-se em caso de venda separada do motor.

- O abaixo-assinado, Emak spa – Via Fermi, 4 – 42011 Bagnolo in Piano (RE) Italy
- declara sob a própria responsabilidade que a Quase-Máquina:
- Género: MOTOR
- Marca: / Tipo: EMAK K 7000 HD – K 7000HDR – K 9000 HD
- Identificação de série:
T27100 XXXX 0000001 ÷ T27100 XXXX 9999999
(K 7000 HD – K 7000 HDR)
T49000 XXXX 0000001 ÷ T49000 XXXX 9999999
(K 9000 HD)
- está conforme as disposições da Diretiva 2006/42/EC, pois foram aplicados e respeitados os requisitos de segurança relativos aos pontos 1.1, 1.2, 1.3, 1.4, 1.5, 1.6 e 1.7 do Anexo I e a documentação técnica foi elaborada de acordo com o Anexo VII B.
- está também conforme as disposições da Diretiva 2014/30/EU e das Regulamentos (EU) 2016/1628, (EU) 2017/654 e (EU) 2017/656.
- Compromete-se a fornecer, mediante pedido fundamentado das Autoridades nacionais, outras informações pertinentes para a máquina em questão.
- Declara que os Motores EMAK não devem ser postos a trabalhar enquanto a máquina final na qual deverão ser incorporados não for declarada como estando conforme as disposições da Diretiva 2006/42/EC e as disposições nacionais de atuação sob a EXCLUSIVA E TOTAL RESPONSABILIDADE DO FABRICANTE DA MÁQUINA FINAL.
- Documentação técnica disponível na sede Administrativa.
- Realizado em Bagnolo in Piano (RE) Italy – Via Fermi,4
- Data 04/03/2019



Fausto Bellamico - President

Instruções de montagem

Para a incorporação correta da quase-máquina Motor EMAK na máquina final devem respeitar-se as condições seguintes: Nenhum componente do Motor deve ser substituído, modificado, alterado ou removido.

A máquina final na qual o motor EMAK for incorporado não deve, em nenhuma circunstância, originar velocidades do motor superiores às previstas.

Na montagem do motor na máquina final deve assegurar-se o alinhamento correto dos órgãos rotativos; a montagem do motor na máquina final ou as operações de manutenção não devem, em nenhum caso, provocar danos no motor nem submetê-lo a esforços não previstos.

A máquina final deve ser acompanhada das instruções necessárias para uma utilização correta do motor.

O funcionamento seguro do motor só é garantido no caso de a manutenção ser feita por oficinas especializadas com peças originais.

Η παρακάτω δήλωση ισχύει σε περίπτωση ξεχωριστής πώλησης του κινητήρα.

- Η κάτωθι υπογεγραμμένη εταιρεία, Emak spa – Via Fermi, 4 – 42011 Bagnolo in Piano (RE) Italy
- δηλώνει υπεύθυνα ότι η οιοεί μηχανή:
- Τύπος: ΚΙΝΗΤΗΡΑΣ
- Μάρκα: / Τύπος: EMAK K 7000 HD – K 7000HDR – K 9000 HD
- Αρ. σειράς:
T27100 XXXX 0000001 ÷ T27100 XXXX 9999999
(K 7000 HD – K 7000 HDR)
T49000 XXXX 0000001 ÷ T49000 XXXX 9999999
(K 9000 HD)
- συμμορφώνεται με τις διατάξεις της οδηγίας 2006/42/EK καθώς εφαρμόζονται και τηρούνται οι απαιτήσεις ασφαλείας που αναφέρονται στα σημεία 1.1, 1.2, 1.3, 1.4, 1.5, 1.6 και 1.7 του Παραρτήματος I και ότι η τεχνική τεκμηρίωση έχει συνταχθεί σύμφωνα με το Παράρτημα VII B.
- συμμορφώνεται επίσης με τις διατάξεις της οδηγίας 2014/30/EE και των Κανονισμοί (EU) 2016/1628, (EU) 2017/654 και (EU) 2017/656.
- Δεσμεύεται να αποστέλλει, κατόπιν αιτιολογημένης αίτησης των κρατικών αρχών, περαιτέρω πληροφορίες σχετικά με την εν λόγω μηχανή.
- Δηλώνει ότι οι Κινητήρες EMAK πρέπει να τίθενται σε λειτουργία μόνο εάν η τελική μηχανή στην οποία πρέπει να ενσωματωθούν συμμορφώνεται με τις διατάξεις της οδηγίας 2006/42/EK και τις ισχύουσες εθνικές διατάξεις υπό την ΑΠΟΚΛΕΙΣΤΙΚΗ ΚΑΙ ΠΛΗΡΗ ΕΥΘΥΝΗ ΤΟΥ ΚΑΤΑΣΚΕΥΑΣΤΗ ΤΗΣ ΤΕΛΙΚΗΣ ΜΗΧΑΝΗΣ.
- Η τεχνική τεκμηρίωση διατίθεται στην έδρα της εταιρείας.
- Συντάχθηκε στο Bagnolo in Piano (RE) Italy – Via Fermi,4
- Ημερομηνία 04/03/2019



Fausto Bellamico - Πρόεδρος

Οδηγίες συναρμολόγησης

Για τη σωστή ενσωμάτωση της οιοεί μηχανής Κινητήρας EMAK, στην τελική μηχανή πρέπει να τηρούνται οι παρακάτω προϋποθέσεις:

Κανένα εξάρτημα του Κινητήρα δεν πρέπει να αντικαθίσταται, να τροποποιείται, να μεταβάλλεται ή να αφαιρείται.

Η τελική μηχανή στην οποία ενσωματώνεται ο κινητήρας EMAK δεν πρέπει σε καμία περίπτωση να παρέχει υψηλότερη ταχύτητα κινητήρα από την προβλεπόμενη.

Κατά τη συναρμολόγηση του κινητήρα στην τελική μηχανή, πρέπει να διασφαλίζεται η σωστή ευθυγράμμιση των περιστρεφόμενων εξαρτημάτων. Η συναρμολόγηση του κινητήρα στην τελική μηχανή ή οι διαδικασίες συντήρησης δεν πρέπει σε καμία περίπτωση να προκαλούν βλάβη του κινητήρα ή να τον υποβάλλουν σε μη προβλεπόμενη καταπόνηση.

Η τελική μηχανή πρέπει να συνοδεύεται από τις απαιτούμενες οδηγίες για τη σωστή χρήση του κινητήρα.

Η ασφαλής λειτουργία του κινητήρα διασφαλίζεται μόνο όταν η συντήρηση πραγματοποιείται από εξειδικευμένα συνεργεία με γνήσια ανταλλακτικά.

Αşağıdaki beyan, motorun ayrı satılması durumunda geçerlidir.

- Aşağıda imzası bulunan Emak spa – Via Fermi, 4 – 42011 Bagnolo in Piano (RE) Italy
- sorumluluğu kendisine ait olmak üzere beyan eder ki kısmen tamamlanmış aşağıdaki makine:
- Türü: MOTOR
- Markası: / Tip: EMAK K 7000 HD – K 7000HDR – K 9000 HD
- Seri tanımı:
T27100 XXXX 0000001 ÷ T27100 XXXX 9999999
(K 7000 HD – K 7000 HDR)
T49000 XXXX 0000001 ÷ T49000 XXXX 9999999
(K 9000 HD)
- Ek 1'nin 1.1, 1.2, 1.3, 1.4, 1.5, 1.6 ve 1.7 sayılı maddelerinde belirtilen güvenlik gereklilikleri uygulandığından ve bu gerekliliklere riayet edildiğinden, 2006/42/EC sayılı Direktif gerekliliklerine uygundur ve teknik belgeler Ek VII B'de uygun bir şekilde bildirilmiştir.
- ayrıca 2014/30/EU sayılı Direktife ve (EU) 2016/1628, (EU) 2017/654 ve (EU) 2017/656 sayılı yönetmelik uygundur
- Ulusal Yetkili Makamların gerekçeli talebine istinaden, söz konusu makine ile ilgili daha fazla bilgi iletileceği taahhüt edilir.
- EMAK motorlarının dahil edileceği/kullanılacağı nihai makinenin, NİHAİ MAKİNE ÜRETİCİSİNİN MÜNHASİR VE TAM SORUMLULUĞU ALTINDA 2006/42/EC sayılı Direktif talimatlarına ve ulusal uygulama hükümlerine uygun olduğuna dair beyan verilene kadar hizmete alınmaması gerektiğini beyan eder.
- İdari merkezde bulunan teknik belgeler.
- Yer: Bagnolo in Piano (RE) Italy – Via Fermi,4
- Tarih: 04/03/2019



Fausto Bellamico - Başkan

Montaj talimatları

Kismen tamamlanmış makinenin EMAK motorunun nihai makineye doğru bir şekilde dahil edilmesi için, aşağıdaki koşullara uyulması gereklidir:

Motorun hiçbir bileşeni değiştirilmemeli, modifiye edilmemeli, üzerinde değişiklik yapılmamalı veya çıkarılmamalıdır.

EMAK motorunun dahil edildiği nihai makinede hiçbir şekilde motorun öngörülenlerden daha yüksek hızlarda çalıştırılmasına izin verilmemelidir.

Motorun nihai makineye montajı sırasında dönen parçaların doğru bir şekilde hizalanmaları sağlanmalıdır; motorun nihai makineye montajı veya bakım işlemleri hiçbir şekilde motora zarar vermemeli veya öngörülmeden zorlamalara maruz bırakmamalıdır.

Nihai makineyle birlikte, motorunun uygun kullanımı için gerekli talimatlar da verilmelidir.

Motorun güvenli bir şekilde çalışması sadece, bakım işlemlerinin orijinal parçalar kullanılarak uzman servisler tarafından yapılmasıyla sağlanacaktır.



PROHLÁŠENÍ O ZABUDOVÁNÍ

ДЕКЛАРАЦИЯ О СООТВЕТСТВИИ КОМПОНЕНТОВ

DEKLARACJA WŁĄCZENIA

Toto prohlášení platí v případě prodeje samostatného motoru.

- Níže podepsaná firma Emak spa – Via Fermi, 4 – 42011 Bagnolo in Piano (RE) Itálie
- prohlašuje na svou vlastní odpovědnost, že neúplné strojní zařízení:
- Druh: MOTOR
- Značka: / typ: EMAK K 7000 HD – K 7000HDR – K 9000 HD
- Identifikační sériové č:
 - T27100 XXXX 0000001 ÷ T27100 XXXX 9999999 (K 7000 HD – K 7000 HDR)
 - T49000 XXXX 0000001 ÷ T49000 XXXX 9999999 (K 9000 HD)
- je v souladu s požadavky směrnice 2006/42/ES, protože byly použity a splněny bezpečnostní požadavky stanovené v bodech 1.1, 1.2, 1.3, 1.4, 1.5, 1.6 a 1.7 Přílohy I a technická dokumentace byla sestavena v souladu s Přílohou VII B.
- je také v souladu s požadavky směrnice 2014/30/EU a směrníc 97/68/ES - 2002/88/ES a 2004/26/ES.
- Zavazuje se poskytnout na základě odůvodněné žádosti národních orgánů další informace týkající se předmětného strojního zařízení.
- Prohlašuje, že motory EMAK se nesmí uvést do provozu, dokud konečná strojní zařízení, do nichž mají být zabudovány, nemají prohlášení o shodě s požadavky směrnice 2006/42/ES a národních prováděcích předpisů VE VLASTNÍ ODPOVĚDNOSTI VÝROBCE KONEČNÉHO STROJNÍHO ZAŘÍZENÍ.
- Technická dokumentace je k dispozici u správního úřadu.
- Sepsáno v Bagnolo in Piano (RE) Italy – via Fermi, 4
- Datum 04.03.2019

Fausto Bellamico - předseda představenstva

Pokyny pro montáž

Pro správné zabudování neúplného strojního zařízení Motor EMAK do konečného strojního zařízení musí být splněny tyto podmínky: Žádná ze součástí motoru nesmí být vyměněna, upravena, pozměněna ani odstraněna.

Konečné strojní zařízení, do kterého se motor EMAK zabuduje, nesmí v žádném případě vést k otáčkám motoru vyšším, než je stanovené.

Při montáži motoru do konečného strojního zařízení musí být zajištěno řádné vyrovnaní rotujících těles; montáž motoru do konečného strojního zařízení nebo úkony údržby nesmí v žádném případě poškodit motor ani vystavit jej nepředvídanému namáhání. Ke konečnému strojnímu zařízení musí být přiloženy potřebné pokyny pro správné používání motoru.

Bezpečná činnost motoru je zaručena pouze v případě údržby prováděné v odborném servisu pomocí originálních náhradních dílů.

Нижеследующая декларация применяется при отдельной продаже двигателя.

- Я, нижеподписавшаяся компания Emak SpA, расположенная по адресу Via Fermi, 4 - 42011 Bagnolo in Piano (RE), пров. Реджо-Эмилия, Италия, заявляю под свою собственную ответственность, что данный агрегат с неполной комплектацией (квазимашина):
- тип: ДВИГАТЕЛЬ
- марка: /тип: EMAK K 7000 HD – K 7000HDR – K 9000 HD
- идентификация серии:
 - T27100 XXXX 0000001 ÷ T27100 XXXX 9999999 (K 7000 HD – K 7000 HDR)
 - T49000 XXXX 0000001 ÷ T49000 XXXX 9999999 (K 9000 HD)
- соответствует требованиям Директивы 2006/42/ЕС вследствие применения и соблюдения требований по безопасности, изложенных в пунктах 1.1, 1.2, 1.3, 1.4, 1.5, 1.6 и 1.7 Приложения I, и составления технической документации в соответствии с Приложением VII B;
- кроме этого, она отвечает требованиям Директивы 2014/30/ЕС и правила (EU) 2016/1628, (EU) 2017/654 и (EU) 2017/656.
- Компания обязуется предоставить дополнительную информацию, имеющую отношение к данной машине, по обоснованному запросу национальных властей.
- Компания заявляет, что двигателя EMAK не должны вводиться в эксплуатацию до того, как конечный агрегат, для установки на который они предназначены, не будет заявлен соответствующим требованиям Директивы 2006/42/ЕС и положениям местного законодательства, устанавливающим порядок ее применения, ПОД ПОЛНУЮ И ИСКЛЮЧИТЕЛЬНУЮ ОТВЕТСТВЕННОСТЬ ИЗГОТОВИТЕЛЯ КОНЕЧНОГО АГРЕГАТА.
- Техническая документация находится в административном офисе компании.
- Составлено в Италии, г. Баньоло-ин-Пьяно (Реджо-Эмилия), Виа Ферми, 4.
- Дата 04/03/2019





Fausto Bellamico - Президент компании

Инструкции по сборке

Для правильной установки квазимашин "Двигатель EMAK" на конечный агрегат должны быть соблюдены следующие условия: Ни один из компонентов двигателя не подлежит замене, модификациям, изменениям конструкции или демонтажу. Конечный агрегат, на который устанавливается двигатель EMAK, никоим образом не должен приводить к превышению двигателем предусмотренной скорости вращения. При монтаже двигателя на конечный агрегат должно быть обеспечено надлежащее выравнивание вращающихся органов; монтаж двигателя на конечный агрегат или операции по техническому обслуживанию ни в коем случае не должны приводить к повреждению двигателя или подвергать его непредусмотренным нагрузкам. К конечному агрегату должны прилагаться необходимые инструкции по правильному использованию двигателя. Безопасная работа двигателя гарантируется только при проведении технического обслуживания в специализированных мастерских с использованием оригинальных запасных частей.

Poniższa deklaracja ma zastosowanie w przypadku oddzielnej sprzedaży silnika.

- Niżej podpisany, Emak spa – Via Fermi, 4 – 42011 Bagnolo in Piano (RE), Włochy
- deklaruje na własną odpowiedzialność, że nieukończona maszyna:
- Rodzaj: SILNIK
- Marka: / Typ: EMAK K 7000 HD – K 7000HDR – K 9000 HD
- Oznaczenie serii:
 - T27100 XXXX 0000001 ÷ T27100 XXXX 9999999 (K 7000 HD – K 7000 HDR)
 - T49000 XXXX 0000001 ÷ T49000 XXXX 9999999 (K 9000 HD)
- jest zgodna z wymogami Dyrektywy 2006/42/WE, gdyż zostały zastosowane i są przestrzegane wymogi bezpieczeństwa, o których mowa w punktach 1.1, 1.2, 1.3, 1.4, 1.5, 1.6 i 1.7 Załącznika I, a dokumentacja techniczna została sporządzona zgodnie z Załącznikiem VII B.
- Ponadto jest zgodna z wymogami Dyrektywy 2014/30/UE i Rozporządzenie (EU) 2016/1628, (EU) 2017/654 i (EU) 2017/656.
- Zobowiązuje się do przesłania na umotywowane żądanie władz krajowych dodatkowych informacji dotyczących w/w maszyny.
- Oświadczam, że silniki EMAK nie mogą zostać włączone do eksploatacji, dopóki maszyna finalna, w którą mają być wbudowane, nie zostanie uznana za zgodną z wymogami Dyrektywy 2006/42/We i krajowych przepisów wykonawczych na WYŁĄCZNĄ I CAŁKOWITĄ ODPOWIEDZIALNOŚĆ PRODUCENTA MASZYNY FINALNEJ.
- Dokumentacja techniczna dostępna w siedzibie administracyjnej.
- Sporządzono w Bagnolo in Piano (RE), Włochy - via Fermi, 4
- Data 04/03/2019

Fausto Bellamico - Prezes

Instrukcja montażu

W celu prawidłowego włączenia maszyny nieukończonej - silnika EMAK w maszynie finalnej muszą zostać spełnione następujące warunki: żaden podzespół silnika nie może zostać wymieniony, zmodyfikowany, zmieniony lub usunięty. Maszyna finalna, w którą wbudowany zostaje silnik EMAK nie może w żaden sposób pracować z prędkościami silnika wyższymi od przewidzianych. Podczas montażu silnika w maszynie finalnej musi zostać zapewnione prawidłowe wyosiowanie mechanizmów obrotowych; montaż silnika w maszynie finalnej lub czynności konserwacyjne nie mogą w żadnym wypadku powodować uszkodzeń silnika lub narażać go na nieprzewidziane wysiłki. Do maszyny finalnej muszą zostać dołączone wymagane instrukcje prawidłowej obsługi silnika. Bezpieczne działanie silnika jest zagwarantowane tylko w przypadku konserwacji wykonywanej w specjalistycznych warsztatach przy użyciu oryginalnych części zamiennych.

P

ATENÇÃO: Este manual deve acompanhar o aparelho durante toda a sua vida.

GR

ΠΡΟΣΟΧΗ - Το παρόν εγχειρίδιο πρέπει να συνοδεύει το μηχάνημα σε όλη τη διάρκεια ζωής του.

TR

DİKKAT - Bu kılavuz, kullanım ömrü süresince makinenin yanında bulundurulmalıdır.

CZ

POZOR: Tento návod musí být dostupný k použití po celou dobu životnosti motoru.

RUS - UA

ВНИМАНИЕ: Данное руководство должно находиться вместе с двигателем на протяжении всего срока его службы.

PL

UWAGA! Niniejsza instrukcja powinna towarzyszyć urządzeniu przez cały okres jego eksploatacji.

