

INSTRUKCJA OBSŁUGI

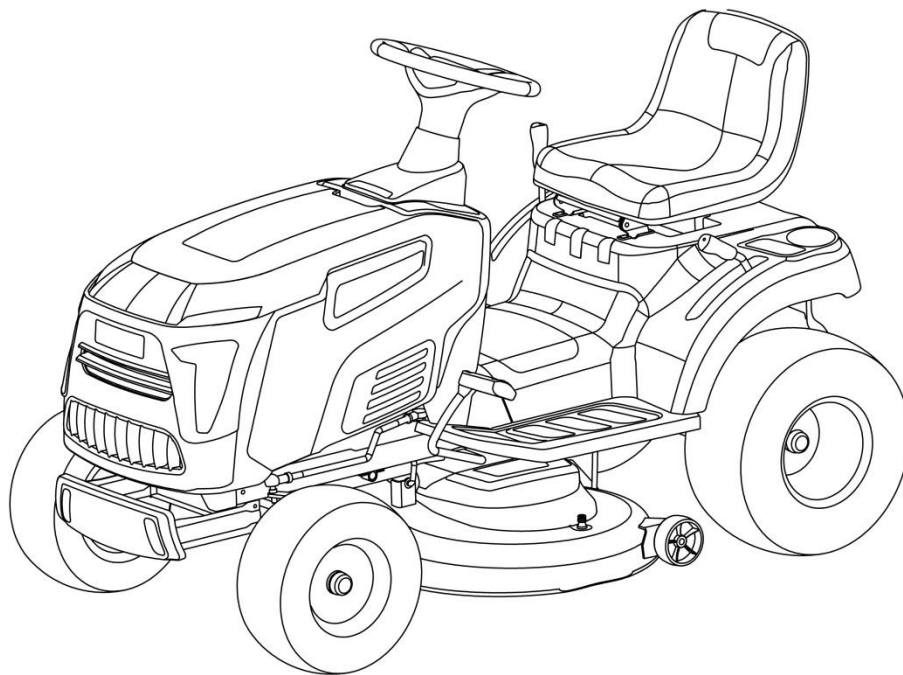

Traktor spalinowy

Modele: GRB 86H

Producent: P.P.H.U. GRASS M.Łozińska sp.j.
Ul. Krakowska 221-223, 32-080 Zabierzów, Polska
Tel: 12 285 22 44 Email: info@grass.com.pl

Oryginalna instrukcja obsługi w języku Polskim

wydanie 1/2024

WPROWADZENIE

Szanowny Kliencie!

Dziękujemy za wybranie jednego z naszych produktów. Mamy nadzieję, że użytkowanie Twojej nowej maszyny dostarczy Ci pełnej satysfakcji i w pełni zaspokoi wszystkie Twoje oczekiwania

Niniejsza instrukcja obsługi została opracowana, aby ułatwić Ci zapoznanie się z urządzeniem i zapewnić bezpieczną i wydajną pracę. Należy pamiętać, że stanowi ona integralną część urządzenia, dlatego powinna być pod ręką, aby w każdej chwili móc do niej zajrzeć. Instrukcję należy przekazać nowemu nabywcy w przypadku sprzedaży urządzenia.

Nowa kosiarka została zaprojektowana i zbudowana zgodnie z aktualnymi przepisami, zapewniając bezpieczną i niezawodną pracę, pod warunkiem używania jej do koszenia i zbierania trawy zgodnie z zaleceniami zawartymi w tej instrukcji (**prawidłowe użytkowanie**). Wykorzystywanie urządzenia w innym celu lub ignorowanie zaleceń dotyczących bezpiecznego użytkowania, konserwacji i naprawy jest traktowane jako „**niewłaściwe użytkowanie**”. W takim przypadku następuje automatyczne unieważnienie gwarancji, a producent nie ponosi odpowiedzialności za szkody lub obrażenia ciała operatora lub innych osób.

Ponieważ regularnie ulepszamy nasze produkty, mogą wystąpić nieznaczne różnice między urządzeniem a opisami zawartymi w niniejszej instrukcji. Zmiany w urządzeniu mogą być dokonywane bez wcześniejszego powiadomienia i bez obowiązku aktualizacji instrukcji, jednak zasadnicze informacje dotyczące bezpieczeństwa i specyfikacji technicznej pozostaną bez zmian. W razie wątpliwości prosimy o kontakt ze swoim sprzedawcą. Życzymy przyjemnej pracy!

SERWIS POSPRZEDAŹNY

Niniejsza instrukcja zawiera wszystkie niezbędne wskazówki dotyczące użytkowania urządzenia i wykonywania podstawowych czynności konserwacyjnych.

Wszelkie regulacje lub czynności konserwacyjne, które nie zostały opisane w niniejszej instrukcji obsługi, muszą być wykonywane przez dealera lub specjalistyczne centrum serwisowe. Oba podmioty posiadają niezbędną wiedzę i wyposażenie, zapewniające prawidłowe wykonanie prac bez wpływu na bezpieczeństwo urządzenia.

Pomoże to utrzymać najwyższą wydajność Państwa urządzenia i zachować jego wartość z upływem czasu.



WAŻNE

Używając traktora należy zawsze zachowywać najwyższą ostrożność. W związku z tym, aby środki ostrożności i instrukcje dotyczące obsługi były zawsze pod ręką, na urządzeniu umieszczono etykiety z piktogramami ilustrującymi podstawowe środki ostrożności, jakie należy stosować podczas pracy.

Ponieważ etykiety te, zgodnie z obowiązującymi normami bezpieczeństwa, traktowane są jako integralna część urządzenia, użytkownik jest odpowiedzialny za ich uzupełnienie w przypadku odklejenia się lub jeśli staną się nieczytelne.

ROZMIESZCZENIE ETYKIET

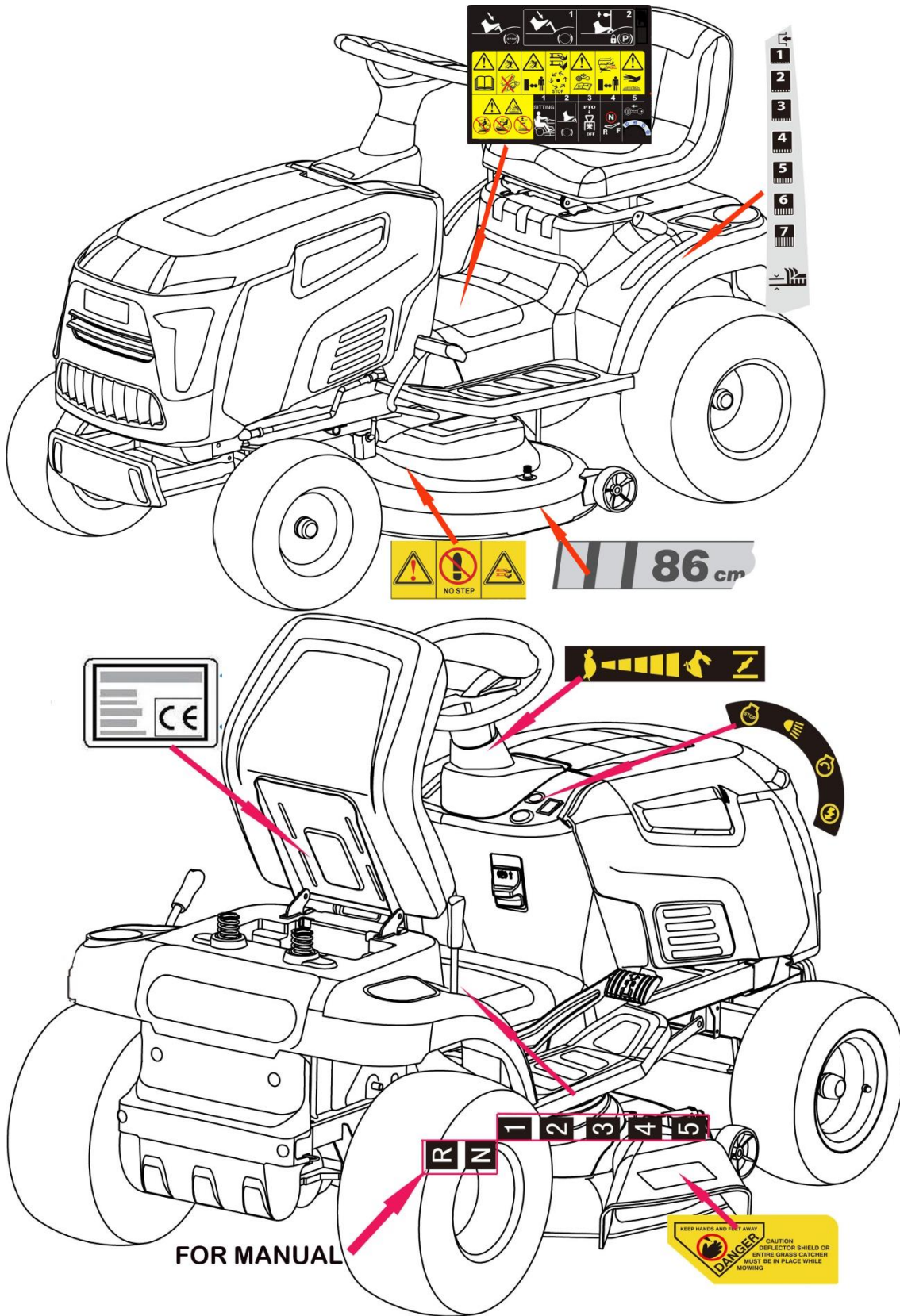

SPIS TREŚCI

1. BEZPIECZEŃSTWO	5
2. IDENTYFIKACJA URZĄDZENIA I ELEMENTÓW SKŁADOWYCH.....	11
3. ROZPAKOWANIE I MONTAŻ	13
4. ELEMENTY STEROWANIA I OSPRZĘT	20
5. EKSPLOATACJA MASZYNY	24
5.1 ZALECENIA DOTYCZĄCE BEZPIECZEŃSTWA.....	24
5.2 DLACZEGO WŁĄCZYŁY SIĘ URZĄDZENIA ZABEZPIECZAJĄCE.....	24
5.3 WSKAZÓWKI PRZED ROZPOCZĘCIEM PRACY	25
5.4 UŻYTKOWANIE MASZYNY	27
5.5 UŻYTKOWANIE NA ZBOCZACH.....	31
5.6 TRANSPORT	33
5.7 UTRZYMANIE TRAWNIKA.....	33
6. KONSERWACJA	34
6.1 ZALECENIA DOTYCZĄCE BEZPIECZEŃSTWA.....	34
6.2 KONSERWACJA PLANOWA	34
6.3 KONTROLE I REGULACJE	36
6.4 DEMONTAŻ I WYMIANA	37
6.5 SMAROWANIE.....	39
7. ROZWIĄZYWANIE PROBLEMÓW	40
8. SPECYFIKACJA.....	45
9. RYZYKO RESZTKOWE	48
10. DEKLARACJA ZGODNOŚCI WE.....	50

Przeznaczenie

Produkt jest przeznaczony do koszenia trawy wyłącznie w przydomowych ogrodach . Traktora nie należy używać do koszenia wyjątkowo wysokiej, suchej lub mokrej trawy, np. pastwisk lub do rozdrabniania liści. Z uwagi na bezpieczeństwo konieczne jest, aby przed pierwszym użyciem przeczytać całą instrukcję oraz aby stosować się do podanych w niej wskazówek. Urządzenie jest przeznaczone wyłącznie do prywatnego użytku domowego. Nie jest przeznaczone do zastosowań komercyjnych lub handlowych. Nie należy go używać do jakichkolwiek celów innych niż opisano.

1. BEZPIECZEŃSTWO

1.1 JAK CZYTAĆ INSTRUKCJĘ

Niektóre akapity instrukcji zawierające istotne informacje dotyczące bezpieczeństwa i obsługi zostały wyróżnione w opisany niżej sposób.

UWAGA lub **WAŻNE** Wskazują na szczegółowe lub dodatkowe informacje odnośnie tego, co zostało powiedziane już wcześniej, pozwalające uniknąć uszkodzenia urządzenia.

▲ OSTRZEŻENIE! *Niezastosowanie się do tych zaleceń może spowodować obrażenia ciała operatora lub innych osób.*

▲ ZAGROŻENIE! *Niezastosowanie się do tych zaleceń może spowodować poważne obrażenia ciała lub śmierć operatora lub innych osób.*

W niniejszej instrukcji opisano różne wersje maszyny.

UWAGA Pozycje na urządzeniu, takie jak „przód”, „tył”, „lewa strona” lub „prawa strona”, odnoszą się do kierunku pozycji osoby zwróconej twarzą w kierunku jazdy do przodu.

WAŻNE W przypadku wszystkich czynności dotyczących użytkowania i konserwacji silnika, które nie zostały opisane w niniejszej instrukcji, należy zapoznać się z odpowiednimi instrukcjami, które stanowią integralną część całej dokumentacji dostarczonej wraz z urządzeniem.

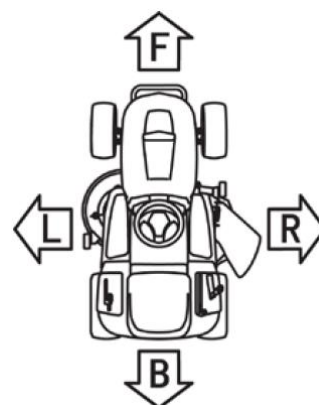

1.2 OGÓLNE PRZEPISY BEZPIECZEŃSTWA

▲ OSTRZEŻENIE! *Należy dokładnie przeczytać przed rozpoczęciem użytkowania urządzenia.*

A) PRZESZKOLENIE

1) **Należy uważnie przeczytać instrukcje.** Zapoznać się z elementami sterowania oraz prawidłowym sposobem użytkowania sprzętu.

2) Nigdy nie pozwalać na obsługę urządzenia przez dzieci lub osoby niezaznajomione z niniejszą instrukcją. Lokalne przepisy mogą określać minimalny wiek operatora.



3) **Nigdy nie kosić, gdy w pobliżu znajdują się inne osoby, zwłaszcza dzieci, lub zwierzęta, Nigdy nie kosić, gdy jest ciemno.**

4) Należy pamiętać, że operator lub użytkownik ponosi odpowiedzialność za powstałe wypadki lub zagrożenia dotyczące innych osób lub ich mienia.

5) Nie przewozić pasażerów.

6) Nie wolno obsługiwać urządzenia będąc pod wpływem alkoholu lub narkotyków.

7) Każdy kierowca powinien uzyskać profesjonalny i praktyczny instruktaż. Taki instruktaż powinien kłaść nacisk na następujące kwestie:

- konieczność zachowania ostrożności i koncentracji podczas pracy z maszynami samojezdnymi z miejscem dla operatora;
- możliwość utraty kontroli nad urządzeniem podczas pracy na zboczu, gdy wciśnięcie hamulca może być niewystarczające.

Główne przyczyny utraty kontroli to:

- niewystarczająca przyczepność kół;
- nadmierna prędkość;
- niewłaściwe hamowanie;
- wersja urządzenia nieodpowiednia do wykonywanych prac;
- zła ocena warunków pracy na danym terenie, w szczególności pochyłym;
- nieprawidłowe zamocowanie i rozłożenie obciążenia.

B) PRZYGOTOWANIE



1) **Podczas koszenia należy zawsze nosić solidne obuwie i długie spodnie.** Nie obsługiwać urządzenia boso ani w sandałach.

2) Należy dokładnie sprawdzić obszar, na którym urządzenie będzie używane i usunąć wszystkie przedmioty, które w trakcie koszenia mogą dostać się w ostrza i zostać wyrzucone z maszyny.



3) **ZAGROŻENIE! Benzyna jest bardzo łatwopalna:**



- paliwo należy przechowywać w specjalnie przeznaczonym do tego celu pojemniku;

- tankować wyłącznie na zewnątrz z dala od źródeł ognia;



- **paliwo należy uzupełniać przed uruchomieniem silnika. Nigdy nie odkręcać korka zbiornika paliwa ani nie dolewać paliwa przy włączonym lub rozgrzanym silniku;**

- w przypadku rozlania paliwa nie należy uruchamiać silnika w tym miejscu, ale przestawić urządzenie poza teren rozlania. Unikać tworzenia jakichkolwiek źródeł zapłonu, dopóki opary benzyny nie wyparują;

- założyć z powrotem i mocno dokręcić korek zbiornika paliwa oraz wszystkie zakrętki zbiornika.

4) Należy wymienić uszkodzone tłumiki.

5) **Przed użyciem** należy zawsze sprawdzić, czy ostrza, śruby ostrzy i zespół tnący nie są zużyte lub uszkodzone. Zużyte lub uszkodzone ostrza i śruby należy wymieniać w komplecie, aby zachować równowagę.

6) W przypadku urządzeń wieloostrzowych należy pamiętać, że obrót jednego ostrza może powodować obrót pozostałych.

C) OBSŁUGA



1) Nie należy uruchamiać silnika w zamkniętej przestrzeni, gdzie mogą zbierać się niebezpieczne opary tlenku węgla.

2) Koszenie należy prowadzić wyłącznie przy świetle dziennym lub przy zapewnieniu dobrego sztucznego oświetlenia.

3) Przed uruchomieniem silnika należy odłączyć napęd ostrzy, a dźwignię zmiany biegów ustawić w położeniu neutralnym.

4) Nie używać urządzenia na zboczach o nachyleniu wzdłużnym większym niż 15° (27%). Nie używać urządzenia na zboczach o nachyleniu poprzecznym powyżej 10° (18%).

5) Należy pamiętać, że nie istnieje coś takiego jak „bezpieczne” zbocze. Jazda po trawiastych zboczach wymaga szczególnej ostrożności. Aby zabezpieczyć się przed przewróceniem:

- poruszając się po zboczu nie należy zatrzymywać się ani nie ruszać gwałtownie;
- sprzęgło należy załączać powoli i zawsze trzymać maszynę na biegu, szczególnie podczas zjeżdżania ze wzniesienia;
- na pochyłościach i w trakcie wykonywania ostrych zakrętów należy utrzymywać małą prędkość;
- należy uważać na nierówności terenu (pagórki i dołki) oraz inne ukryte przeszkody;
- nigdy nie kosić w poprzek zbocza.

6) Należy zachować ostrożność podczas ciągnięcia ładunku lub pracy z ciężkim oprzyrządowaniem:

- używać wyłącznie wskazanych punktów zaczepowych;
- ograniczyć ciężar ładunku tak, aby zachować kontrolę nad maszyną;
- nie skręcać gwałtownie. Należy zachować ostrożność podczas zawracania.
- należy zawsze używać przeciwwagi lub obciążników kół, jeśli jest to zalecane w instrukcji obsługi.

7) Przed przejazdem po obszarze innym niż trawa należy zatrzymać ostrza.

8) Nigdy nie używaj maszyny z uszkodzonymi osłonami lub zdemontowanymi elementami zabezpieczającymi.

9) Nie należy zmieniać ustawień fabrycznych ani nie „podkręcać” obrotów silnika. Używanie silnika na zbyt dużych obrotach może zwiększyć ryzyko odniesienia obrażeń.

10) Przed zejściem z siedziska kosiarki należy:

- wyłączyć napęd ostrzy i opuścić oprzyrządowanie;
- wrzucić bieg jałowy i zaciągnąć hamulec postojowy;
- wyłączyć silnik i wyjąć kluczyk ze stacyjki.

11) Należy odłączyć napęd oprzyrządowania, wyłączyć silnik i wyjąć kluczyk ze stacyjki:

- przed przystąpieniem do oczyszczenia zatkanego kanału wyrzutowego;
- przed przystąpieniem do czyszczenia, kontroli i innych prac serwisowych przy maszynie;
- po uderzeniu o obcy przedmiot. Należy wówczas sprawdzić, czy maszyna nie uległa uszkodzeniu i dokonać ewentualnych napraw przed wznowieniem pracy;
- jeśli maszyna wpada w nienaturalne wibracje (natychmiast sprawdzić przyczyny).

12) Podczas transportu lub jeśli maszyna nie jest używana, należy odłączyć napęd ostrzy.

13) Należy wyłączyć silnik i odłączyć napęd oprzyrządowania:

- przed tankowaniem;
- przed przystąpieniem do regulacji wysokości, chyba że regulację można wykonać z położenia operatora.

14) W przypadku wystąpienia bicia silnika należy zmniejszyć otwarcie przepustnicy. Jeśli silnik jest wyposażony w zawór odcinający dopływ paliwa, należy go zamknąć po zakończeniu koszenia.

15) Należy zwracać uwagę na ruch uliczny podczas przejeżdżania przez skrzyżowania lub znajdując się w pobliżu dróg.

16) Nigdy nie kierować wylotu w stronę osób postronnych ani nie pozwalać na przebywanie jakichkolwiek osób w pobliżu maszyny podczas pracy.

D) KONSERWACJA I PRZECHOWYWANIE

1) Wszystkie nakrętki, śruby i sworznie muszą być dokładnie dokręcone, aby zapewnić bezpieczeństwo użytkownika urządzenia.

2) Nigdy nie przechowywać urządzenia z paliwem w zbiorniku w zamkniętym pomieszczeniu, gdzie opary paliwa mogą ulec zapaleniu w wyniku kontaktu ze źródłem otwartego ognia lub iskrą.

3) Przed odstawieniem urządzenia do zamkniętego pomieszczenia należy poczekać aż silnik wystygnie.

4) Aby zminimalizować ryzyko pożaru z silnika, tłumika, akumulatora oraz miejsca przechowywania paliwa należy usuwać trawę, liście oraz nadmiar smaru.

5) Należy regularnie sprawdzać, czy kosz na trawę nie jest zużyty lub uszkodzony.

6) Zużyte lub uszkodzone części należy wymienić dla zapewnienia bezpieczeństwa.

7) Zbiornik paliwa powinien być opróżniany na zewnątrz.

8) W przypadku urządzeń wielostrzowych należy pamiętać, że obrót jednego ostrza może powodować obrót pozostałych.

9) Po zaparkowaniu maszyny, w czasie jej przechowywania lub w przypadku pozostawienia nadzoru należy obniżyć osłonę przestrzeni tnącej.

1.3 NAKLEJKI OSTRZEGAWCZE

Kosiarka musi być używana z zachowaniem szczególnej ostrożności. Dlatego na urządzeniu zostały umieszczone naklejki, które w formie piktogramów przypominają o głównych zaleceniach podczas eksploatacji.

Naklejki te stanowią integralną część maszyny.

Jeśli naklejki odkleją się lub staną się nieczytelne, należy skontaktować się ze swoim sprzedawcą w celu ich wymiany na nowe. Znaczenie naklejek wyjaśniono poniżej.



Ostrzeżenie:

Przed uruchomieniem maszyny należy zapoznać się z instrukcją obsługi.



Ostrzeżenie:

Przed przystąpieniem do jakichkolwiek prac naprawczych lub konserwacyjnych należy wyjąć kluczyk ze stacyjki i zapoznać się z instrukcją obsługi.



Zagrożenie!

Ryzyko trwałego kalectwa na skutek obciążenia kończyn:

Upewnić się, że osoby postronne i zwierzęta znajdują się z dala od urządzenia, gdy silnik jest włączony.



Zagrożenie!

Ryzyko oparzeń

Przed przystąpieniem do jakichkolwiek regulacji lub prac serwisowych przy silniku należy poczekać, aż silnik całkowicie ostygnie.



Ostrzeżenie: Uważaj na ostre krawędzie noży. Trzymaj z daleka nogi i ręce. Wyłącz silnik i zdejmij nasadkę świecy zapłonowej przed naprawą, czyszczeniem, transportem czy wykonywaniem jakichkolwiek regulacji i konserwacją urządzenia bądź gdy zostawiasz urządzenie bez nadzoru.



Brak stopnia na zespole tnącym lub osłonie wylotu.



Ostrzeżenie: Nie wchodzić



Zagrożenie!

Wyrzucane przedmioty:

Nie uruchamiać urządzenia bez zamontowanej osłony wylotu lub kosza na trawę.



Zagrożenie!

Wyrzucane przedmioty:

Ostrzeżenie: Osoby postronne powinny znajdować się z dala od maszyny.



Zagrożenie!

Ryzyko odniesienia obrażeń ciała.

Ostrza w ruchu. Ostrze będzie się obracać przez jakiś czas po wyłączeniu silnika lub odłączeniu systemu sterowania ostrzami.

Ostrzeżenie: NIE ZBLIŻAĆ DŁONI ANI STÓP DO OSTRZY.

Zagrożenie!

Ryzyko poważnych obrażeń ciała.

Nie zbliżać dłoni ani stóp do ostrza ani żadnych części ruchomych do czasu ich zatrzymania.



Ostrzeżenie!

Nigdy nie używać urządzeń ciśnieniowych do mycia układu przeniesienia napędu.



Zagrożenie!

Ryzyko wywrócenia się maszyny na stromych zboczach

Nie używać urządzenia na zboczach o nachyleniu wzdłużnym powyżej 15° (27%).

Nie używać urządzenia na zboczach o nachyleniu poprzecznym powyżej 10° (18%).

Gwarantowany poziom mocy akustycznej



1.4 ZALECENIA DOTYCZĄCE HOLOWANIA

Zestaw do holowania małej przyczepy jest dostępny na zamówienie. To akcesorium należy zamontować zgodnie z dołączonymi instrukcjami. Podczas korzystania z zestawu do holowania nie należy przekraczać zalecanych obciążeń podanych na etykiecie i należy przestrzegać instrukcji bezpieczeństwa.

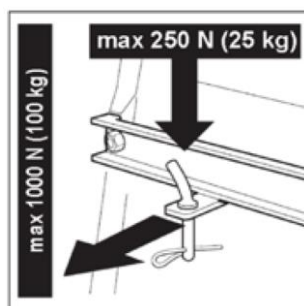

2. IDENTYFIKACJA URZĄDZENIA I ELEMENTÓW SKŁADOWYCH

2.1 IDENTYFIKACJA URZĄDZENIA Rys.2

Naklejka umieszczona na wsporniku siedziska zawiera podstawowe informacje na temat każdej maszyny.

1. Nazwa i adres producenta
2. Oznaczenie urządzenia
3. Typ urządzenia
4. Szerokość cięcia
5. Masa urządzenia
6. Moc znamionowa silnika
7. Numer seryjny
8. Rok produkcji
9. Poziom mocy akustycznej
10. Oznaczenie zgodności

Rys.2

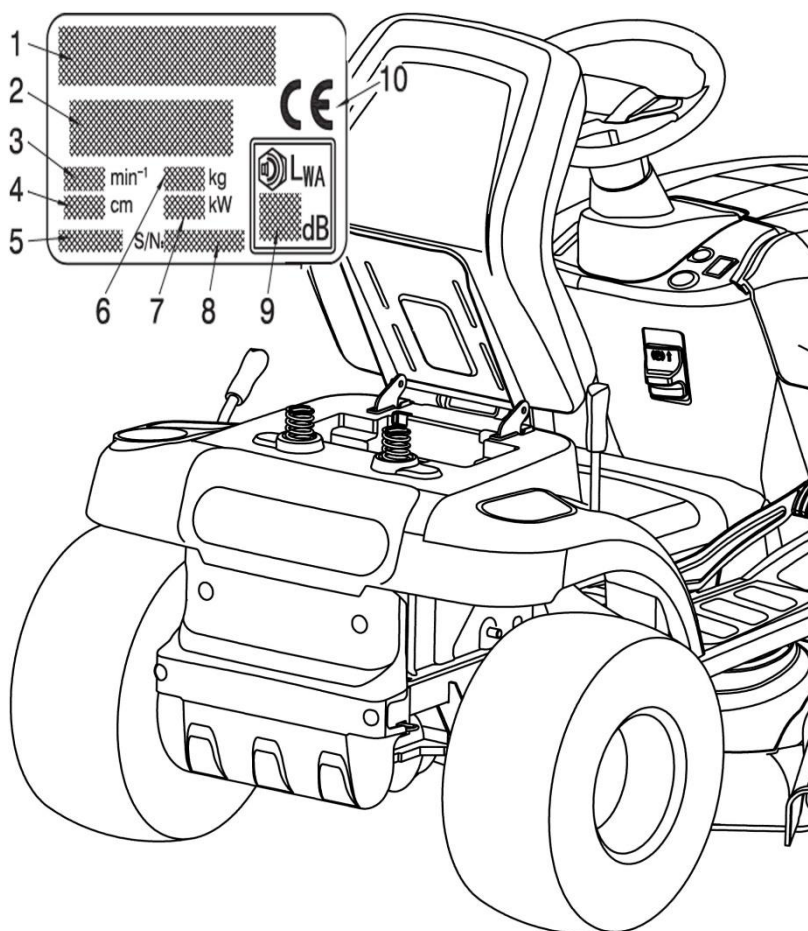

2.2 IDENTYFIKACJA GŁÓWNYCH ELEMENTÓW SKŁADOWYCH Rys.3

Urządzenie składa się z następujących elementów:

Rys.3

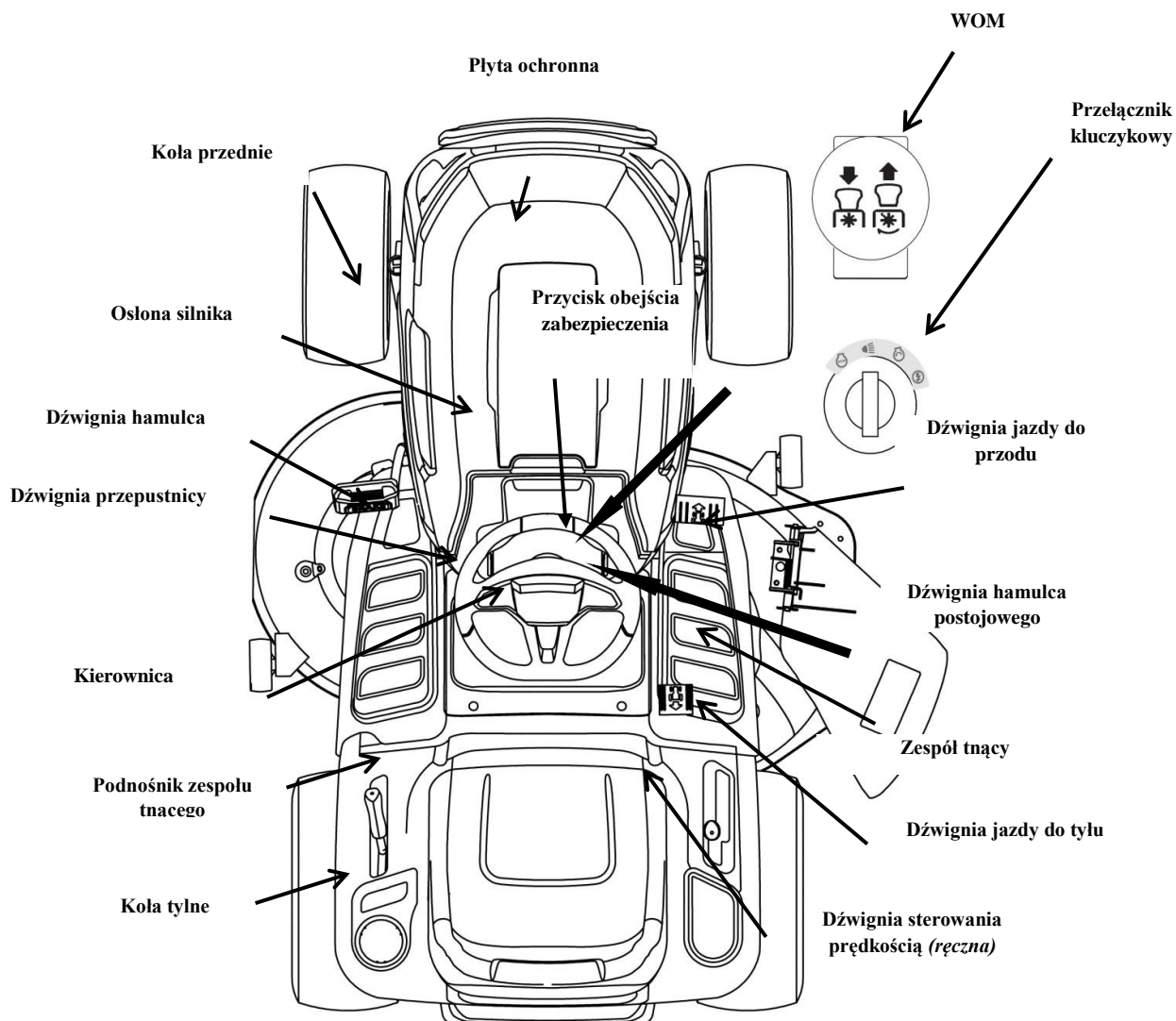

3. ROZPAKOWANIE I MONTAŻ

Ze względu na warunki magazynowania i transportu, niektóre elementy urządzenia nie zostały zamontowane w zakładzie produkcyjnym, ale muszą być zainstalowane po wyjęciu z opakowania. Należy postępować według poniższych wskazówek.

WAŻNE *Urządzenie jest dostarczone bez oleju silnikowego oraz bez paliwa. Przed uruchomieniem silnika należy napełnić olejem i paliwem, postępując zgodnie ze wskazówkami zawartymi w instrukcji obsługi silnika.*

3.1 ROZPAKOWANIE

Podczas rozpakowywania kosiarki należy zebrać razem wszystkie indywidualne części i elementy złączne oraz zachować ostrożność, aby nie uszkodzić zespołu tnącego podczas zdejmowania urządzenia z palety. Rys.4

1. Korpus urządzenia;
2. Wał kierownicy z piastą;
3. Zestaw do holowania (opcja)
4. Zderzak;
5. Wspornik zderzaka, lewy;
6. Wspornik zderzaka, prawy;
7. Pokrywa kierownicy;
8. Kierownica;
9. Pokrywa wału kierownicy;
10. Instrukcja obsługi;
11. Nakrętki, śruby, podkładka, Tuleja
12. Siedzisko
13. Narzędzia i klucz stacyjny;
14. Deflektor bocznego wyrzutu
15. wspornik (tylko modele 108);
16. Zestaw do mulczowania (opcja).

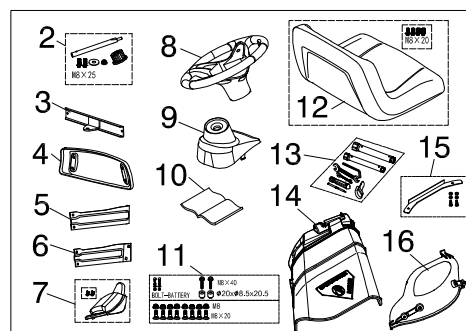
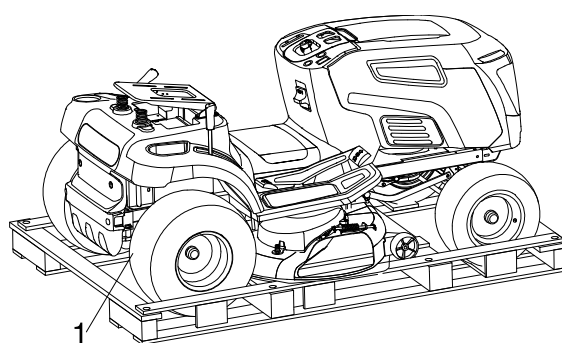

Rys.4

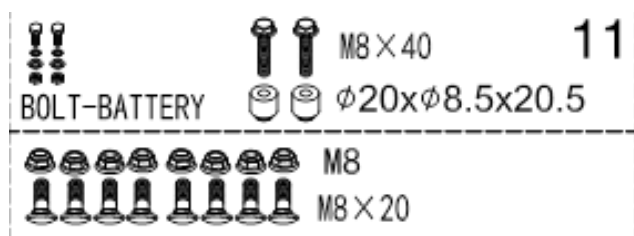

3.2 MONTAŻ KIEROWNICY Rys.7

Ustaw maszynę na płaskiej powierzchni i wyprostuj przednie koła.

- a. Zamontuj wałek (1) na złączach i dokręć śrubę M8x25 (2). (Użyj klucza sześciokątnego 5 dostępnego w zestawie narzędzi dodatkowych).
- b. Zamontuj pokrywę wałka kierownicy (3).
- c. Nałóż piastę wielowypustową (4) na wałek (1), następnie zamontuj kierownicę (5), element dystansowy (6) i dokręć nakrętkę M8 (7). (Użyj klucza płasko-oczkowego 13-15 dostępnego w zestawie narzędzi dodatkowych).

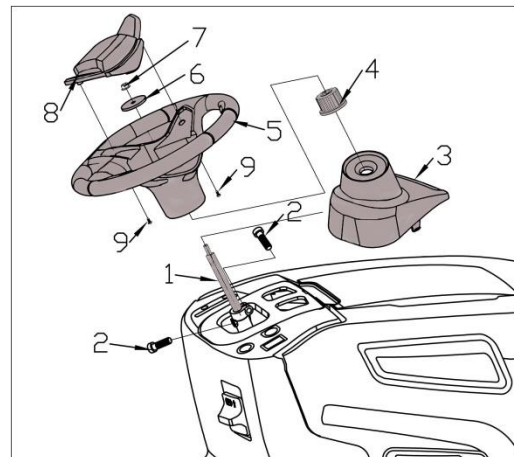

Rys.7

- d. Nasuń pokrywę kierownicy (8) na kierownicę i dokręć dwie śruby (9). (Użyj wkrętaka krzyżakowego dostępnego w zestawie narzędzi dodatkowych).

UWAGA

Podczas montażu kierownicy należy zwrócić uwagę na kierunek. Rys.8

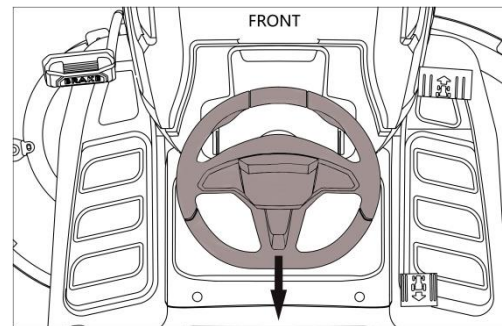

Rys.8

Tylko w przypadku modeli 86/86H/92/102

Rys.9

Ustaw maszynę na płaskiej powierzchni i wyprostuj przednie koła.

a. Zamontuj wałek (1) na złączach i dokręć śrubę M8x25 (2). (Użyj klucza sześciokątnego 5 dostępnego w zestawie narzędzi dodatkowych).

b. Zamontuj pokrywę wałka kierownicy (3).



c. Zamontuj kierownicę (4) na wałku kierownicy, załóż śrubę (5) i dokręć ją nakrętką (6). Rys.9

3.3 MONTAŻ SIEDZISKA OPERATORA Rys.10

1. Odkręć 2 nakrętki M8 i 2 śruby ze wspornika siedziska w maszynie. (Użyj klucza płaskiego 13-15 w akcesoriach).

2. Zamontuj siedzisko na wsporniku siedziska za pomocą zwolnionych 2 nakrętek M8 i 2 śrub.

3. Podłącz wiązkę przewodów A i przełącznik B pod siedzeniem.

Rys.10

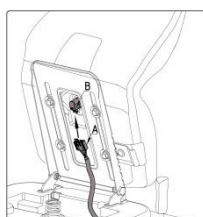
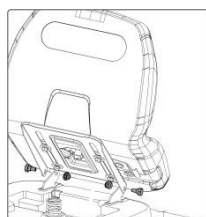
**Tylko w przypadku siedziska operatora w wersji Luxury (jeśli ma zastosowanie):**

1. Wyjmij prowadnice (nr 3, nr 8, nr 9) z opakowania i zamontuj je z podkładkami $\phi 32 \times \phi 10,5 \times 8$ (nr 10) i siedziskiem (nr 14) za pomocą śrub M8x20 (nr 7).

2. Zdemontuj wstępnie zainstalowane śruby ograniczające (nr 5) i podkładkę dystansową (nr 6) z płyty podstawy szyny ślizgowej (nr 2), przesunij szynę ślizgową do końca i przymocuj przednią część zespołu szyny ślizgowej siedzenia zamontowanego w kroku 1 do płyty podstawy szyny ślizgowej (nr 2) za pomocą śrub M8x16 (nr 4) i nakrętek M8 (nr 1).

3. Przesunij szynę ślizgową do przodu i przymocuj tylną część zespołu szyny ślizgowej siedzenia do płyty podstawy szyny ślizgowej (nr 2) za pomocą śrub M8x16 (nr 4) i nakrętek M8 (nr 1).

4. Zamontować śrubę ograniczającą (nr 5) usuniętą w kroku 2.

5. Zamontować podłokietnik (nr 13) do oparcia fotela za pomocą śrub, podkładek sprężystych i podkładek płaskich (nr 4, nr 11, nr 12).

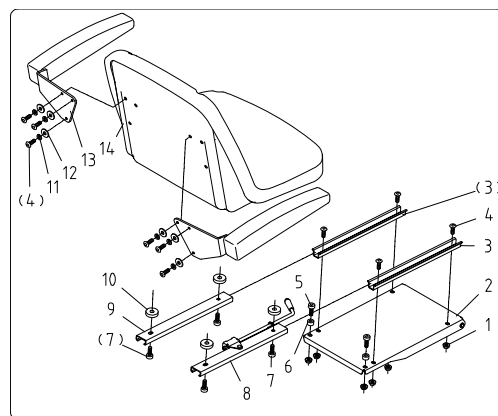

3.4 PODŁĄCZENIE AKUMULATORA



Elektrolit jest roztworem kwasu siarkowego. Zagrożenie: Kwas siarkowy jest substancją trującą.



Zagrożenie: Kwas siarkowy jest żrący i może spowodować utratę wzroku lub poważne oparzenia.



Zagrożenie: Przechowywać poza zasięgiem dzieci.



Tylko w krajach UE

Nigdy nie wyrzucać żadnych narzędzi elektrycznych razem z odpadami z gospodarstwa domowego. W celu zapewnienia zgodności z dyrektywą europejską 2012/19/WE dotyczącą zużytego sprzętu elektrycznego i elektronicznego oraz odpowiadającymi jej przepisami krajowymi stare elektronarzędzia muszą zostać oddzielone od innych odpadów i usunięte w sposób przyjazny dla środowiska, np. poprzez przekazanie ich do punktu recyklingu. Recykling jako alternatywa dla zwrotu starego sprzętu do producenta:

Alternatywą dla zwrotu sprzętu do producenta jest zapewnienie przez właściciela sprzętu elektrycznego, który chce się go pozbyć, jego właściwej utylizacji. Stary sprzęt można oddać do odpowiedniego punktu zbiórki odpadów, który przeprowadzi jego utylizację zgodnie z krajowymi przepisami dotyczącymi recyklingu i utylizacji odpadów. Nie dotyczy to żadnych akcesoriów ani urządzeń pomocniczych dostarczonych ze starym sprzętem, które nie zawierają elementów elektrycznych.

Przedruk lub powielanie w jakikolwiek inny sposób, w całości lub częściowo, dokumentacji dołączonej do produktów jest dopuszczalne wyłącznie za wyraźną zgodą firmy GRASS.

Zastrzegamy sobie prawo do wprowadzania zmian technicznych



1) Umieść akumulator w obudowie.

WAŻNE

Ustaw akumulator zgodnie z biegunami (+) i (-).

2) Podłącz przewody przyłączeniowe urządzenia do złączy akumulatora i dokręć 2 śruby. Następnie nałóż osłonę ochronną na oba przewody. (Użyj klucza płasko-oczkowego 8-10 i śrubokręta krzyżakowego dostępnych w zestawie narzędzi dodatkowych). Rys.11

3) Zabezpiecz akumulator małym gumowym paskiem.**UWAGA**

Rys.11

W tym urządzeniu używany jest akumulator: **12 V** \equiv **18Ah**. Akumulator jest w pełni naładowany opuszczeniem zakładu produkcyjnego. Jeżeli akumulator nie jest wystarczająco naładowany, należy użyć ładowarki 12V 1A w celu

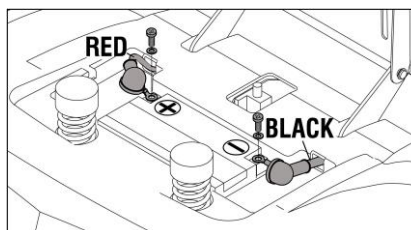

następujący przed. Jeżeli okaże się, że akumulator nie jest wystarczająco naładowany, należy użyć ładowarki 12V 1A w celu

3.5 MONTAŻ ZDERZAKA PRZEDNIEGO Rys.12,13

a. Zamontuj lewy i prawy wspornik zderzaka za pomocą 4 nakrętek i 4 śrub. (Użyj klucza płasko-oczkowego 13-15 dostępnego w zestawie narzędzi dodatkowych).

b. Zamontuj zderzak przedni na dole ramy za pomocą 4 nakrętek i 4 śrub. (Użyj klucza płasko-oczkowego 13-15 dostępnego w zestawie narzędzi dodatkowych).

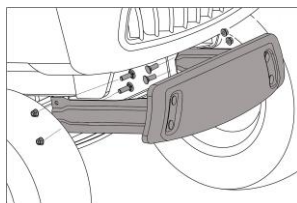
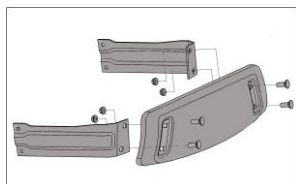
**3.6 MONTAŻ DEFLEKTORA WYRZUTU**

a. Włóż elastyczny sworzień (1) i podkładkę (2) w prawy koniec sworznia (3);

b. Włóż trzon sworznia kolejno do deflektora bocznego (4),

wspornika (6) i sprężyny skrętnej (5), a następnie włóż podkładkę (2) i elastyczny zatrzask (1) na drugim końcu.

Uwaga: Aby otworzyć deflektor boczny, należy najpierw nacisnąć przycisk samoblokujący i nie otwierać go na siłę.

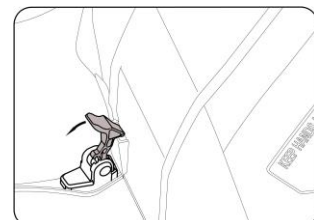
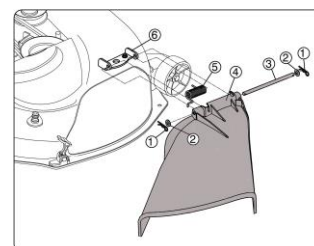
**3.7 MONTAŻ ZESTAWU DO MULCZOWANIA (jeśli dotyczy)**

Jeśli użytkownik zdecyduje się kosić trawę, mulczując ją i pozostawiając na trawie, na życzenie dostępny jest zestaw do mulczowania.

Należy go zamontować na zespole tnącym w sposób wskazany na zdjęciu,

a. Naciśnij przycisk samoblokujący, aby otworzyć deflektor boczny;

b. Przełóż występ (M) na zestawie do mulczowania przez dolną część sworznia (N), włóż lewy dolny róg zestawu do mulczowania w przestrzeń pod podstawą części samoblokujących (Rysunek B) i włóż prawy kółek do otworu w pokładzie (Rysunek C);

c. Zawieś lewy hak w rowku na podstawie części samoblokujących (Rysunek A), a prawy hak w otworze na pokładzie (Rysunek D).

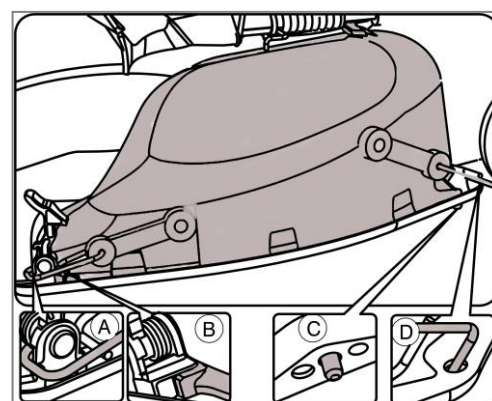
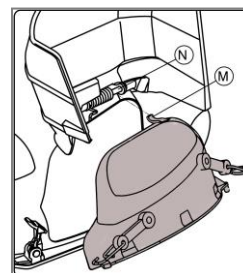

3.8 MONTAŻ ZESTAWU DO HOLOWANIA

a. Zdemontować tuleję ramienia napinającego (2), sześciokątne śruby kołnierzone M8×20 (3) i sześciokątne nakrętki zabezpieczające M8 (1), które zabezpieczyły pokrywę skrzyni biegów (4);

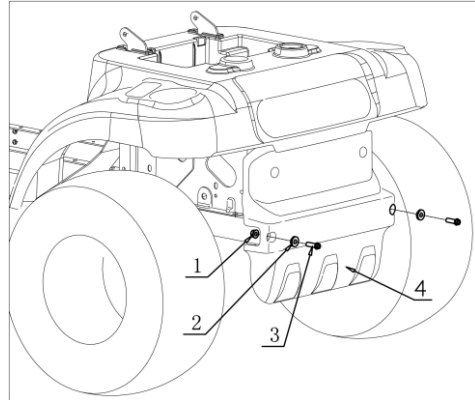

b. Włożyć tuleję (2) do dwóch otworów, w których właśnie usunięto śruby, wyrównać płytę holowniczą (5), a następnie zamontować śruby z kołnierzem sześciokątnym M8×40 (3), nakrętkę zabezpieczającą z kołnierzem sześciokątnym M8 (1), a następnie dokręcić śrubę.

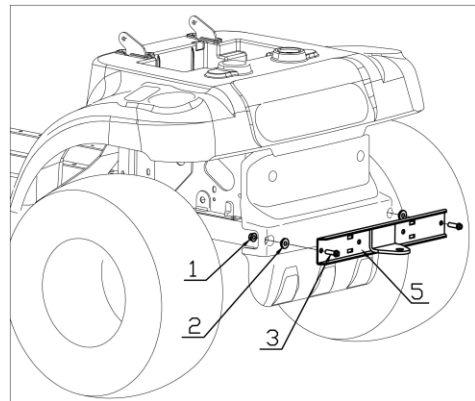

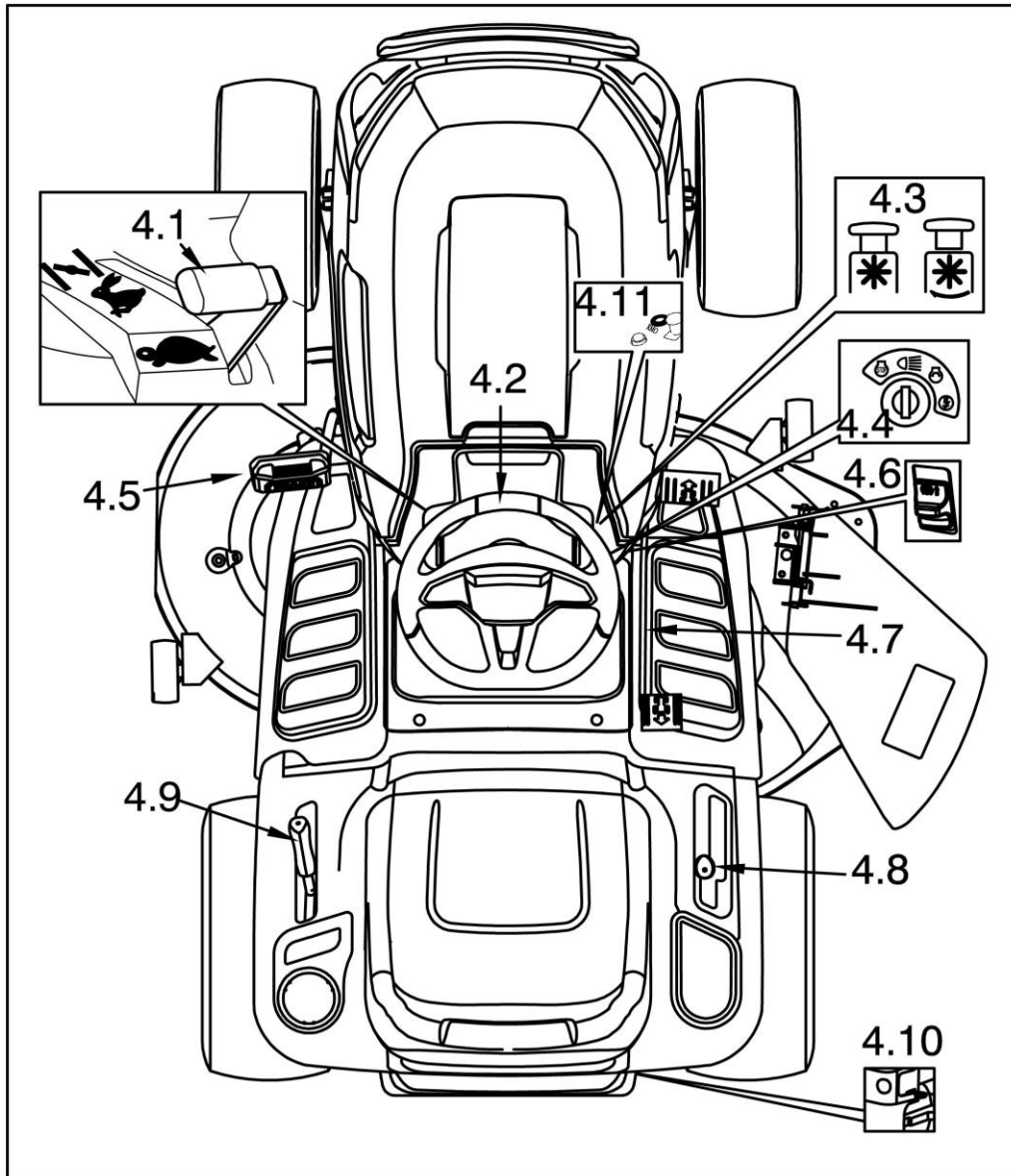

4. ELEMENTY STEROWANIA I OSPRZĘT Rys.21



Rys.21

4.1 DŹWIGNIA PRZEPUSTNICY

Reguluje prędkość obrotową silnika. Ustawienia dźwigni są oznaczone na etykiecie przy użyciu następujących symboli:

-  «CHOKE» (*Ssanie*) – uruchamianie zimnego silnika
-  «SLOW» (*Wolno*) – minimalna prędkość obrotowa silnika
-  «FAST» (*Szybko*) – maksymalna prędkość obrotowa silnika

- Ustawienie w położeniu «CHOKE» powoduje wzbogacenie mieszanki paliwowej, dlatego musi być używane jedynie wtedy, gdy jest to konieczne do uruchomienia zimnego silnika.

- Podczas przemieszczania się z jednego miejsca na drugie, dźwignię należy ustawić w położeniu pomiędzy «SLOW» a «FAST».

- Podczas koszenia dźwignię należy ustawić w położeniu «FAST».

4.2 KIEROWNICA

Powoduje skręt przednich kół.

4.3 GAŁKA WŁĄCZANIA/WYŁĄCZANIA OSTRZY Rys.22

Gałka włączania/wyłączania ostrzy znajduje się na prawej konsoli, przed stacyjką.

Gałka włączania/wyłączania ostrzy służy do sterowania sprzęgłem elektrycznym. Pociągnięcie gałki do góry powoduje włączenie ostrzy, a popchnięcie jej w dół powoduje wyłączenie ostrzy.

Rys.22

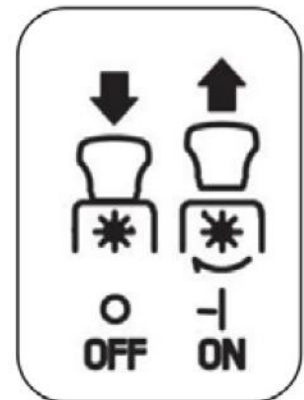

4.4 STACYJKA ZAPŁONU Rys.23

Kluczyk w stacyjce można ustawić w czterech pozycjach:



«OFF» – wszystko jest wyłączone



«ON» – powoduje włączenie wszystkich części



«START» – powoduje uruchomienie silnika. Po zwolnieniu kluczyka w pozycji «START» kluczyk automatycznie wraca do pozycji «ON». Rys.23



To ustawienie powoduje włączenie zasilania reflektorów.

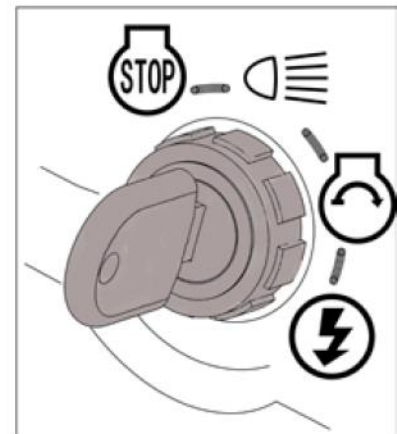

4.5 Dźwignia hamulca Rys.24

Dźwignia hamulca znajduje się z lewej strony podłogi. Pedał hamulca służy do gwałtownego zatrzymywania się lub włączania hamulca postojowego.

UWAGA

Nie wciskać pedału/dźwigni podczas jazdy. Rys.24



4.6 DŹWIGNIA HAMULCA POSTOJOWEGO Rys.25

Po zatrzymaniu urządzenia:

- 1) Przytrzymaj wciśnięty pedał hamulca;
- 2) Pociągnij za dźwignię hamulca postojowego i przytrzymaj ją w tym położeniu;
- 3) Zwolnij pedał hamulca.

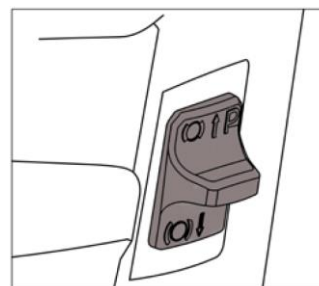

W ten sposób tylne koła pozostają zablokowane. Aby zwolnić hamulec postojowy, należy całkowicie wcisnąć pedał hamulca (dźwignia hamulca postojowego zostanie automatycznie zwolniona Rys.25

i powróci do położenia dolnego).

UWAGA Silnik można uruchomić tylko w pozycji postojowej.

4.7 PEDAŁ WŁĄCZENIA NAPĘDU Rys.26

(w przypadku modelu z przekładnią hydrostatyczną)

Ten pedał służy do włączania napędu kół, a także do regulowania prędkości jazdy maszyny do przodu i do tyłu.

- Aby włączyć tryb jazdy do przodu, należy nacisnąć na pedał czubkiem buta w miejscu oznaczonym symbolem «F». W miarę zwiększania nacisku na pedał wzrasta prędkość maszyny.

- Bieg wsteczny włącza się poprzez naciśnięcie na pedał piętą w miejscu oznaczonym symbolem «R». Rys.26

- Po zwolnieniu pedał automatycznie wraca do położenia neutralnego «N» .

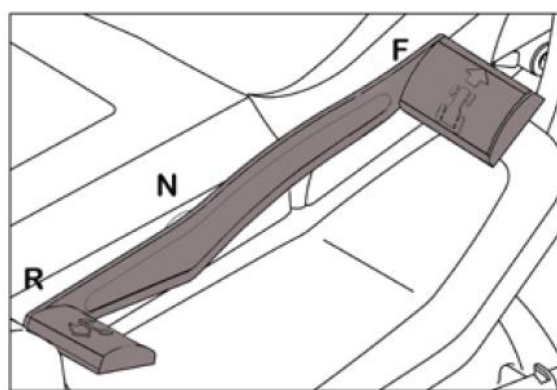

▲ OSTRZEŻENIE! *Bieg wsteczny można włączyć tylko wtedy, gdy maszyna jest zatrzymana.*

UWAGA Przed rozpoczęciem jazdy należy zwolnić hamulec postojowy.

▲ OSTRZEŻENIE! *Bieg wsteczny może zostać włączony dopiero po całkowitym zatrzymaniu urządzenia.*

4.9 DŹWIGNIA REGULACJI WYSOKOŚCI KOSZENIA



Dźwignia służy do podnoszenia lub opuszczania zespołu ostrzy, dzięki czemu umożliwia regulację wysokości koszenia trawy. Dźwignia posiada siedem ustawień (oznaczonych na etykiecie cyframi od «1» to «7»), które odpowiadają różnym wysokościami koszenia w zakresie od 30 do 90 mm.

4.10 Przycisk trybu jazdy do tyłu (RMO)

Gałka trybu jazdy do tyłu znajduje się na prawej konsoli, po lewej stronie gałki włączania/wyłączania ostrzy. Włączenie biegu wstecznego powoduje wyłączenie napędu ostrzy. Aby ostrza obracały się podczas jazdy do tyłu, należy nacisnąć przycisk RMO.

UWAGA: Koszenie na biegu wstecznym nie jest zalecane.

5. EKSPLOATACJA MASZINY

5.1 ZALECENIA DOTYCZĄCE BEZPIECZEŃSTWA

▲ ZAGROŻENIE! *Kosiarka może być używana jedynie do celu, dla którego została zaprojektowana (koszenie trawy).*

Nie manipulować przy urządzeniach zabezpieczających zamontowanych w maszynie ani ich nie demontować. **NALEŻY PAMIĘTAĆ, ŻE ODPOWIEDZIALNOŚĆ ZA USZKODZENIA I OBRAŻENIA CIAŁA ODNIESIONE PRZEZ INNE OSOBY ZAWSZE SPOCZYWA NA UŻYTKOWNIKU MASZINY.** Przed uruchomieniem kosiarki należy:

- zapoznać się z ogólnymi zasadami bezpieczeństwa, zwracając szczególną uwagę na prowadzenie maszyny i koszenie na zboczach;
- dokładnie zapoznać się ze wskazówkami dotyczącymi użytkowania, elementami sterowania oraz sposobem szybkiego wyłączenia ostrzy i silnika;
- nigdy nie zbliżać dłoni ani stóp do elementów obrotowych i zawsze trzymać je z dala od otworu wylotowego.

Nigdy nie należy używać kosiarki będąc w złym stanie zdrowia lub pod wpływem leków i/lub innych substancji mogących ograniczać szybkość reakcji i zdolność koncentracji. Użytkownik jest odpowiedzialny za prawidłową ocenę potencjalnego ryzyka, jakie może wystąpić na terenie, na którym wykonywana będzie praca z urządzeniem, oraz za podjęcie wszelkich niezbędnych środków ostrożności w celu zapewnienia bezpieczeństwa zarówno swojego, jak i innych osób, w szczególności podczas pracy na zboczach lub na twardym, śliskim i niestabilnym gruncie.

Nie należy pozostawiać kosiarki z pracującym silnikiem w miejscu porośniętym wysoką trawą, aby uniknąć ryzyka pożaru.

▲ OSTRZEŻENIE! *Nie używać urządzenia na zboczach o nachyleniu wzdłużnym większym niż 15° (27%); nie używać urządzenia na zboczach o nachyleniu poprzecznym powyżej 10° (18%). Jeśli istnieje prawdopodobieństwo, że maszyna będzie używana głównie na terenie pochyłym, należy zamontować przeciwwagi pod belką poprzeczną kół przednich. Zapewniają one poprawę stabilności z przodu, zmniejszając ryzyko przewrócenia się maszyny.*

WAŻNE *Wszystkie odnośniki zamieszczone w treści instrukcji dotyczące położenia urządzeń sterujących odnoszą się do ustawień opisanych w rozdziale 4.*

5.2 PRZYCZYNY ZADZIAŁANIA URZĄDZEŃ ZABEZPIECZAJĄCYCH

Urządzenia zabezpieczające działają w dwojaki sposób:

- zapobiegają uruchomieniu silnika w sytuacji, gdy nie zostały spełnione wszystkie wymagania bezpieczeństwa;
- powodują wyłączenie silnika nawet wtedy, gdy przestaje być spełniony tylko jeden z wymogów bezpieczeństwa.

a) Aby uruchomić silnik, spełnione muszą być następujące warunki:

- ostrza są wyłączone;
- zaciągnięty jest hamulec postojowy a przekładnia jest ustawiona na biegu jałowym;
- operator zajmuje miejsce na siedzisku.

b) Wyłączenie silnika następuje w sytuacji, gdy:

- operator opuści siedzisko;

- włączony zostanie bieg wsteczny przy włączonych ostrzach, chyba że wciśnięty jest przycisk obejścia zabezpieczenia (koszenia na biegu wstecznym).

5.3 WSKAZÓWKI PRZED ROZPOCZĘCIEM PRACY

Aby zachować maksimum bezpieczeństwa i zapewnić najlepsze rezultaty działania urządzenia, przed uruchomieniem kosiarki konieczne jest przeprowadzenie kilku czynności.

5.3.1 Regulacja siedziska Rys.28

Aby wyregulować pozycję fotela, podnieś dźwignię regulacji fotela do góry, przesunąć fotel do przodu lub do tyłu do żądanej pozycji, a następnie zwolnij dźwignię regulacji. Przed uruchomieniem ciągnika należy upewnić się, że siedzenie jest zablokowane.

Rys.28

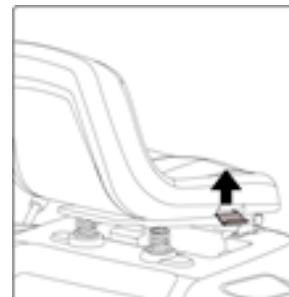

Tylko w przypadku siedziska Luxury.

Aby wyregulować położenie siedziska, należy pociągnąć za dźwignię regulacji siedziska i przytrzymać ją. Przesunąć siedzisko do przodu lub do tyłu dożądanego położenia, po czym zwolnić dźwignię. Przed rozpoczęciem pracy z traktorkiem upewnić się, że siedzisko jest zablokowane w odpowiednim położeniu.



5.3.2 Ciśnienie w oponach Rys.29

Właściwy poziom ciśnienia w oponach jest istotnym czynnikiem warunkującym poziome ustawienie zespołu tnącego i w rezultacie równe koszenie.

Należy odkręcić nakrętki wentyli i podłączyć do nich przewód sprężonego powietrza z miernikiem ciśnienia.

Optymalny poziom ciśnienia:
PRZÓD 1,2 bar (15 x 6,0-6)
TYŁ 1,0 bar (18 x 8,5-8)

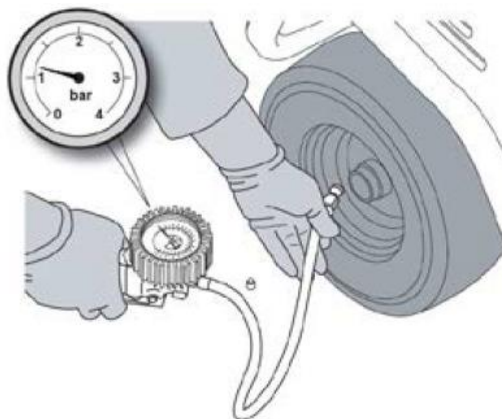

Rys.29

5.3.3 Sprawdzenie poziomu paliwa i oleju Rys.30

UWAGA Informacje o rodzaju oleju i paliwa, które można stosować w urządzeniu, znajdują się w instrukcji obsługi silnika.

Sprawdzić poziom oleju przy wyłączonym silniku. Zgodnie z zaleceniami zawartymi w instrukcji obsługi silnika poziom oleju musi mieścić się między oznaczeniami MIN i MAX na wskaźniku poziomu.

Uzupełnić olej przy użyciu lejka, ale nie napełniać zbiornika do pełna. Pojemność zbiornika wynosi około 7,5 litrów.

▲ ZAGROŻENIE! Uzupełnianie paliwa powinno odbywać się na zewnątrz lub w dobrze wentylowanym miejscu przy wyłączonym silniku.

Należy zawsze pamiętać, że opary benzyny są łatwopalne.

Rys.30

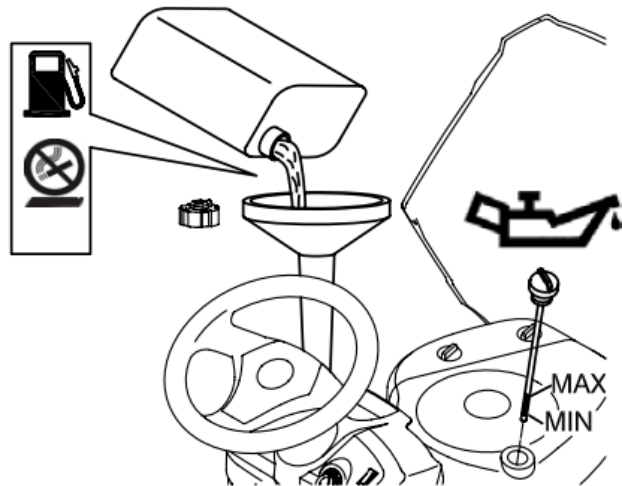

NIE UŻYWAĆ OTWARTEGO OGNIA DO PODŚWIETLANIA WNĘTRZA ZBIORNIKA ANI NIE PALIĆ PODCZAS TANKOWANIA

WAŻNE Należy unikać kapania benzyny na elementy plastikowe, aby nie dopuścić do ich uszkodzenia. W razie przypadkowego rozlania lub wycieku benzyny należy natychmiast splukać dane miejsce wodą. Gwarancja nie obejmuje uszkodzeń plastikowych elementów nadwozia lub silnika spowodowanych przez benzynę.

5.3.4 Sprawdzenie bezpieczeństwa i efektywności pracy maszyny

1. Sprawdź, czy urządzenia zabezpieczające działają zgodnie z opisem.
2. Sprawdź, czy hamulec znajduje się w dobrym stanie technicznym.
3. Nie rozpoczynaj koszenia, jeśli ostrza wibrują lub jeśli nie masz pewności, czy są wystarczająco ostre. Należy zawsze pamiętać, że:
 - Niewłaściwie naostrzone ostrze szarpie trawę powodując, że trawnik będzie żółty.
 - Poluzowane ostrze powoduje niepożądane drgania i może być niebezpieczne.

▲ OSTRZEŻENIE! Nie używać maszyny, jeśli nie ma się pewności co do bezpiecznego i efektywnego sposobu jej pracy. W razie wątpliwości należy niezwłocznie skontaktować się ze sprzedawcą w celu przeprowadzenia niezbędnych kontroli i napraw.

5.3.5 Dźwignia rozłączania przekładni hydrostatycznej

T2 przekładnia

Ta dźwignia ma dwa położenia, jak wskazano na etykiecie:
«A» = Przekładnia włączona: do wszystkich zastosowań, w czasie jazdy i podczas cięcia;

K46 przekładnia

«B» = Przekładnia rozłączona: to ustawienie ułatwia ręczne przemieszczanie maszyny przy wyłączonym silniku
W zależności od różnych przekładni hydrostatycznych istnieją dwa rodzaje metod obsługi, które powinny być obsługiwane zgodnie z etykietą naklejoną na maszynie.

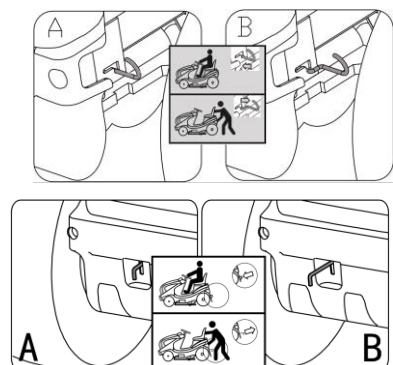

5.4 UŻYTKOWANIE MASZINY

5.4.1 Uruchomienie

▲ ZAGROŻENIE! *Silnik należy uruchamiać na zewnątrz lub w dobrze wentylowanym miejscu, z dala od dzieci i zwierząt. !!*

NALEŻY ZAWSZE PAMIĘTAĆ, ŻE SPALINY SĄ TOKSYCZNE!

Rys.32

Aby uruchomić silnik, należy:

- otworzyć zawór odcinający dopływ paliwa (ustawiając go w położeniu „I”);
- zamknąć pokrywę silnika;
- podnieść zespół tnący możliwie jak najwyżej;
- wyłączyć ostrza;
- ustawić dźwignię zmiany biegów w położeniu neutralnym;
- zaciągnąć hamulec postojowy;
- w przypadku uruchamiania zimnego silnika przesunąć przepustnicę do położenia «CHOKE» (Ssanie) wskazanej na etykiecie;
- jeśli silnik jest już ciepły, ustawić dźwignię między położeniem «SLOW» (Wolno) and «FAST» (Szybko);
- włożyć kluczyk do stacyjki i przekręcić do położenia «ON», aby włączyć obwód elektryczny, a następnie do położenia «START», aby uruchomić silnik;
- zwolnić kluczyk po uruchomieniu silnika.

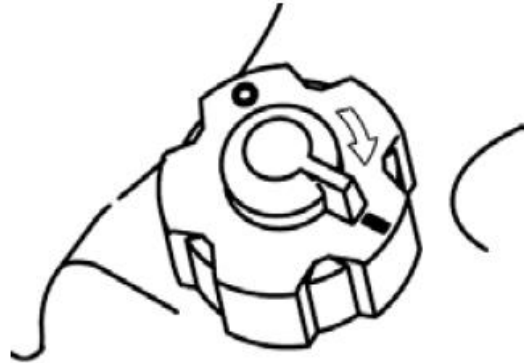

Gdy silnik uruchomi się, dźwignię przepustnicy należy przestawić do położenia «SLOW».

WAŻNE *Ssanie musi zostać wyłączone, gdy tylko silnik zacznie płynnie pracować. Używanie ssania w czasie, gdy silnik jest już rozgrzany może spowodować zanieczyszczenie świec zapłonowych i nieregularną pracę silnika.*

UWAGA *W przypadku problemów z uruchomieniem silnika nie należy zbyt długo próbować go uruchomić na siłę, ponieważ może to spowodować rozładowanie akumulatora i zalenie silnika. Należy przekręcić kluczyk do położenia «OFF», odczekać kilka sekund i dopiero wtedy powtórzyć próbę. W przypadku utrzymujących się trudności z zapłonem, należy zajrzeć do instrukcji obsługi silnika.*

WAŻNE *Należy zawsze pamiętać, że urządzenia zabezpieczające uniemożliwiają uruchomienie silnika, jeśli nie zostały spełnione wymagania bezpieczeństwa. W takich przypadkach, po przywróceniu warunków bezpieczeństwa, przed ponowieniem próby uruchomienia silnika kluczyk należy najpierw przestawić do położenia «OFF».*

5.4.2 Ruszanie i jazda bez koszenia

▲ OSTRZEŻENIE! *Ta kosiarka nie jest dopuszczona do poruszania się po drogach publicznych. Przepisy kodeksu drogowego zezwalają na użytkowanie urządzenia jedynie na terenie prywatnym, zamkniętym dla publicznego ruchu drogowego.*

Podczas przemieszczania urządzenia ostrza muszą być wyłączone a zespół tnący podniesiony i ustawiony w najwyższym położeniu (pozycja «7»).

Ustaw dźwignię przepustnicy między położeniem «SLOW» a «FAST», a dźwignię zmiany biegów na pierwszym biegu.

Wciśnij pedał hamulca/sprzęgła i zwolnij hamulec postojowy. Powoli zwalnij pedał hamulca/sprzęgła, aby rozpocząć jazdę maszyny do przodu.

▲ OSTRZEŻENIE! *Pedał hamulca trzeba zwalniać stopniowo, ponieważ nagłe włączenie sprzęgła może spowodować utratę kontroli nad urządzeniem i przewrócenie się go.*

Stopniowo rozpędź kosiarkę do odpowiedniej prędkości za pomocą dźwigni przepustnicy i dźwigni zmiany biegów. W celu zmiany biegu należy zawsze używać sprzęgła, naciskając pedał hamulca.

5.4.3 Hamowanie

W pierwszej kolejności należy zmniejszyć prędkość urządzenia poprzez zmniejszenie prędkości obrotowej silnika, a następnie wcisnąć pedał/dźwignię hamulca w celu dalszego zmniejszania prędkości jazdy do momentu zatrzymania się urządzenia.

5.4.4 Cofanie

WAŻNE *Bieg wsteczny można włączyć tylko wtedy, gdy maszyna jest zatrzymana. Wciśnij pedał hamulca, aż urządzenie zatrzyma się, a następnie włącz bieg wsteczny, przesuując dźwignię w bok i do położenia «R». (w przypadku modelu z ręczną skrzynią biegów)*

Stopniowo zmniejszaj nacisk na pedał/dźwignię w celu załączenia sprzęgła, a następnie rozpocznij cofanie.

Po zatrzymaniu się urządzenia rozpocznij cofanie poprzez naciśnięcie pedału załączenia napędu w kierunku «R». (w przypadku modelu z przekładnią hydrostatyczną)

5.4.5 Koszenie trawy

Aby rozpocząć koszenie:

- przestaw dźwignię przepustnicy ssania i prędkości obrotowej do położenia «FAST»;
- podnieś zespół tnący możliwie jak najwyżej;
- włącz ostrza;
- rusz bardzo powoli do przodu po trawie przy zachowaniu najwyższej ostrożności, jak opisano wcześniej;
- ustaw wysokość koszenia i dostosuj prędkość odpowiednio do stanu trawnika (wysokość, gęstość i wilgotność trawy).

▲ OSTRZEŻENIE! *Podczas koszenia na zboczach należy ograniczyć prędkość jazdy w celu zapewnienia bezpiecznych warunków.*

Niezależnie od warunków, w przypadku zauważenia spadku prędkości obrotowej silnika należy zawsze zmniejszyć prędkość jazdy.

- Jeśli prędkość jazdy będzie zbyt duża i niedostosowana do ilości ścinanej trawy, koszenie nigdy nie będzie dokładne.

Za każdym razem gdy znajdzie konieczność ominięcia przeszkody, należy wyłączyć ostrza i podnieść zespół tnący do najwyższego położenia.

WAŻNE *Ta kosiarka nie jest dopuszczona do koszenia na biegu wstecznym. Po ustawieniu urządzenia w trybie jazdy do tyłu poprzez naciśnięcie pedału/dźwigni jazdy w kierunku «R» nastąpi wyłączenie ostrzy. Aby zachować obroty ostrzy, należy nacisnąć przycisk obejścia zabezpieczenia (po lewej stronie kierownicy).*

5.4.8 Zakończenie koszenia

Po zakończeniu koszenia należy wyłączyć ostrza, zmniejszyć prędkość obrotową silnika i podnieść zespół tnący do najwyższego położenia.

5.4.9 Zakończenie pracy

Zatrzymaj urządzenie, ustaw dźwignię przepustnicy w położeniu «SLOW» i wyłącz silnik przekręcając kluczyk do położenia «OFF».

Po wyłączeniu silnika zamknij zawór odcinający dopływ paliwa.

▲ OSTRZEŻENIE! *Aby uniknąć strzelania do gaźnika, przed wyłączeniem silnika przepustnicę należy ustawić w położeniu «SLOW» na 20 sekund.*

▲ OSTRZEŻENIE! *Pozostawiając kosiarkę bez nadzoru, należy zawsze pamiętać o wyjęciu kluczyka ze stacyjki!*

WAŻNE *Nie należy pozostawiać kluczyka w położeniu «ON», gdy silnik nie pracuje, aby uniknąć rozładowania akumulatora.*

5.4.10 Czyszczenie urządzenia

Po zakończeniu pracy wyczyść urządzenie z zewnątrz i opróżnij kosz na trawę lub osłonę wylotu, potrząsając, aby usunąć resztki trawy i inne zanieczyszczenia.

Oczyść plastikowe elementy korpusu wilgotną gąbką, zamoczoną w roztworze wody i detergentu, uważając aby woda nie dostała się do silnika, elementów elektrycznych lub układu elektronicznego pod deską rozdzielczą.

WAŻNE *Do czyszczenia nadwozia lub silnika nigdy nie używać strumienia wody z węża ani agresywnych środków czyszczących!*

Podczas czyszczenia zespołu tnącego i kanału wyrzutowego od wewnątrz urządzenie musi znajdować się na stabilnym podłożu, a także:

- kosz na trawę lub osłona wylotu muszą być zamontowane;
- operator powinien znajdować się na siedzisku;
- silnik powinien być uruchomiony;
- włączony powinien być bieg jałowy;
- włączony powinien być napęd ostrzy.

Podłączaj wąż wodny po kolei do każdego króćca, puszczając wodę na kilka minut przy obracających się ostrzach. Podczas mycia zespół tnący powinien być opuszczony na dół. Następnie zdejmij kosz na trawę, opróżnij go i spłucz wodą, a następnie załóż na swoje miejsce, gdzie szybko wyschnie. Rys.34

Rys.34

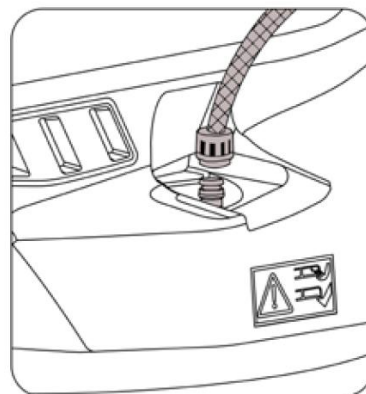

Rys.35

5.4.11 Przechowywanie i nieużytkowanie przez dłuższy czas

Jeśli urządzenie nie będzie eksploatowane przez dłuższy czas (ponad 1 miesiąc), należy odłączyć przewody akumulatora i postępować zgodnie z instrukcjami zawartymi w instrukcji obsługi silnika.

Należy opróżnić zbiornik paliwa, odłączając przewód znajdujący się na wlocie filtra paliwa i postępować zgodnie z instrukcjami zawartymi w instrukcji obsługi silnika. Rys.35 Przechowywać urządzenie w suchym dobrze wentylowanym miejscu. Trzymać z dala od źródeł ognia.

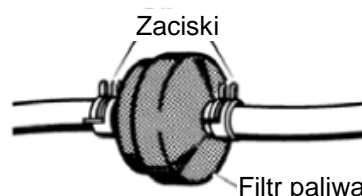

▲ OSTRZEŻENIE! *Należy dokładnie usunąć wszystkie suche resztki trawy, które mogły nagromadzić się w okolicach silnika lub tłumika, aby zapobiec ich zapaleniu się po uruchomieniu urządzenia następnym razem!*

Postawić urządzenie w suchym i osłoniętym miejscu, najlepiej przykryte szmatką.

WAŻNE! *Akumulator musi być przechowywany w chłodnym i suchym miejscu. Przed odstawieniem akumulatora do dłuższego przechowywania (ponad 1 miesiąc), należy go zawsze naładować. Akumulator należy ponownie naładować przed ponownym użyciem.*

Przed ponownym uruchomieniem urządzenia należy dokładnie sprawdzić, czy nie ma wycieków paliwa z przewodów, zaworu odcinającego dopływ paliwa lub gaźnika.

5.4.13 Podsumowanie głównych kroków, które należy wykonać podczas użytkowania urządzenia

Aby...	Trzeba...
Uruchomić silnik	Otworzyć zawór odcinający dopływ paliwa, upewnić się, że wszystkie warunki umożliwiające uruchomienie są spełnione, a następnie obrócić kluczyk
Jechać do przodu	wcisnąć pedał/dźwignię do samego końca, włączyć bieg, a następnie stopniowo zwalniać pedał.
Zahamować lub zatrzymać się	Zmniejszyć prędkość obrotową silnika i wcisnąć pedał hamulca.
Jechać do tyłu	Zatrzymać urządzenie; ustawić dźwignię zmiany biegów w położeniu neutralnym, wcisnąć pedał/dźwignię do samego końca, włączyć bieg wsteczny, a następnie stopniowo zwalniać pedał.
Kosić trawę	Założyć osłonę wylotu; włączyć przepustnicę; włączyć ostrza; Ustawić wysokość koszenia, wcisnąć pedał do samego końca, włączyć bieg, a następnie stopniowo zwalniać pedał.
Odblokować kanał wyrzutowy	Zatrzymać urządzenie, wyłączyć ostrza i silnik. Otworzyć osłonę wylotu i oczyścić kanał wyrzutowy.
Zakończyć koszenie	Wyłączyć ostrza i zmniejszyć prędkość obrotową silnika.
Wyłączyć silnik	Zmniejszyć prędkość obrotową silnika, odczekać kilka sekund, przekręcić kluczyk i zamknąć zawór odcinający dopływ paliwa.
Przechowywać maszynę (5.4.9)	Zaciągnąć hamulec postojowy, wyjąć kluczyk i w razie potrzeby umyć urządzenie oraz wnętrze zespołu tnącego, kanału wyrzutowego i kosza na trawę.

Rys.36

5.5 UŻYTKOWANIE NA ZBOCZACH Rys.36

Koszenie może odbywać się jedynie na zboczach o nachyleniu nie większym niż wspomniany już maksymalny stopień nachylenia

Trawniki na terenie pochyłym muszą być koszone w górę i w dół zbocza, nigdy w poprzek. Podczas zmiany kierunku jazdy należy zachować szczególną ostrożność, aby nie uderzyć kołami skierowanymi w górę zbocza o jakąś przeszkodę (np. kamienie, gałęzie, korzenie itp.), ponieważ może to spowodować zachwianie, wywrócenie się urządzenia lub utratę kontroli nad nim.



▲ ZAGROŻENIE! PRZED KAŻDĄ ZMIANĄ KIERUNKU JAZDY NA ZBOCZU NALEŻY ZREDUKOWAĆ PRĘDKOŚĆ, a przed opuszczeniem zatrzymanego urządzenia i pozostawieniem go bez nadzoru należy zawsze zaciągnąć hamulec postojowy.

▲ OSTRZEŻENIE! Podczas ruszania na zboczach należy zachować ostrożność, aby zapobiec ryzyku wywrócenia kosiarki. Podczas wjazdu na pochyłość, a w szczególności podczas jazdy w dół zbocza należy zmniejszyć prędkość.

▲ ZAGROŻENIE! Nigdy nie należy używać biegu wstecznego do redukcji prędkości jazdy na zboczu; można w ten sposób stracić kontrolę nad pojazdem, szczególnie na śliskich nawierzchniach.

▲ ZAGROŻENIE! Podczas jazdy na zboczu nigdy nie należy prowadzić urządzenia na biegu jałowym, ani z wciśniętym sprzęgłem! Przed zatrzymaniem urządzenia i pozostawieniem go bez nadzoru należy zawsze włączyć niski bieg.

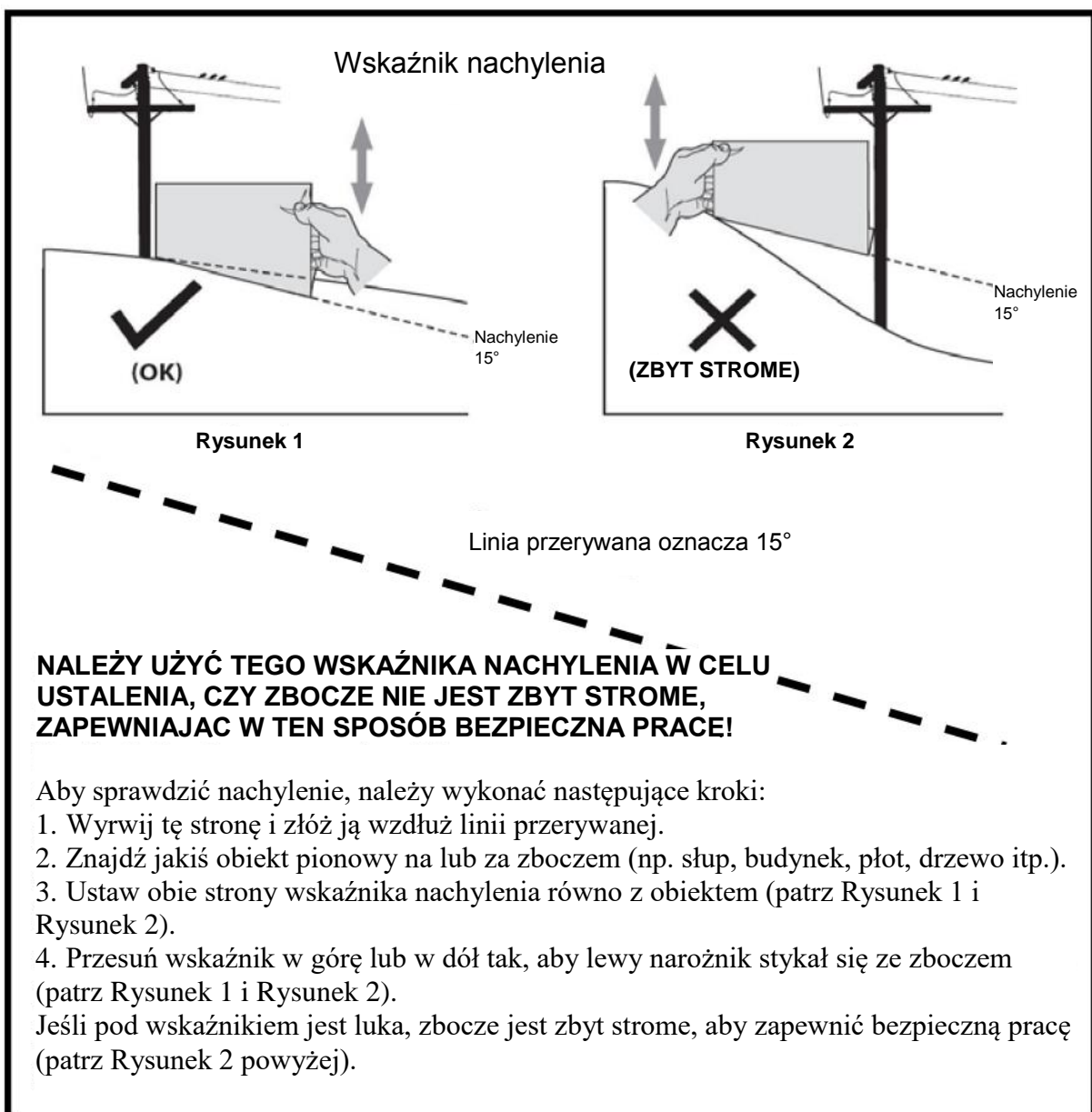



OSTRZEŻENIE! Zbocza należą do najważniejszych czynników związanych z przewracaniem się urządzeń i występowaniem wypadków, które mogą spowodować obrażenia ciała lub śmierć. Nie należy używać urządzenia na zboczu o nachyleniu przekraczającym 15 stopni. Wszystkie zbocza wymagają zachowania szczególnej ostrożności.

Zawsze należy kosić w poprzek zbocza, nigdy w górę i w dół.

5.6 TRANSPORT

▲ OSTRZEŻENIE! Jeśli urządzenie trzeba przewieźć samochodem ciężarowym lub na przyczepie samochodowej, należy użyć odpowiedniego wyposażenia do podnoszenia oraz wystarczającej liczby osób odpowiednio do wagi urządzenia oraz rodzaju zastosowanego systemu podnoszenia. Urządzenia nigdy nie wolno podnosić przy użyciu liny i wielokrążka. Podczas transportu należy zamknąć zawór odcinający dopływ paliwa, opuścić zespół tnący, zaciągnąć hamulec postojowy i bezpiecznie zamocować traktor do urządzenia transportowego za pomocą lin lub łańcuchów oraz klinów. Urządzenia nie wolno holować!

5.7 UTRZYMANIE TRAWNIKA

1. Aby trawnik miał ładny wygląd, był zielony i miękki, musi być regularnie koszony w sposób, który nie powoduje zniszczenia trawy. Trawniki mogą składać się z różnych rodzajów trawy. Jeśli trawnik jest często koszony, trawa i korzenie rosną energiczniej, tworząc solidne, trawiaste podłoże. Jeśli trawnik jest rzadziej koszony, trawa jest wyższa i zaczynają rosnąć chwasty (a także stokrotki, koniczyny itp.).

2. Zawsze lepiej jest kosić trawę, gdy jest sucha.

3. Noże tnące muszą być w dobrym stanie i dobrze naostrzone, aby możliwe było proste, równe cięcie trawy, bez wystrzępiania jej końcówek, które później żółkną.

4. Silnik musi pracować na pełnych obrotach, zarówno aby zapewnić ostre i proste cięcie trawy, jak i konieczną siłę wyrzutu ściętej trawy przez kanał wyrzutowy.

5. Częstotliwość koszenia powinna być dostosowana do szybkości odrastania trawy, tak aby trawa nie odrastała nadmiernie pomiędzy jednym a drugim koszeniem.

6. Podczas suchych i gorących okresów, trawę należy kosić wyżej, aby zapobiec wysuszeniu gleby.

7. Najlepsza wysokość trawy na dobrze utrzymanym trawniku wynosi ok. 4-5 cm. W czasie jednego koszenia nie ma potrzeby usuwania więcej niż jednej trzeciej całkowitej wysokości. Jeżeli trawa jest bardzo wysoka, należy ją skosić dwukrotnie w ciągu jednej doby. Za pierwszym razem zaleca się ustawienie ostrzy na maksymalnej wysokości, ewentualnie redukując także szerokość koszenia; przy drugim koszeniu można już ustawić pożądaną wysokość.

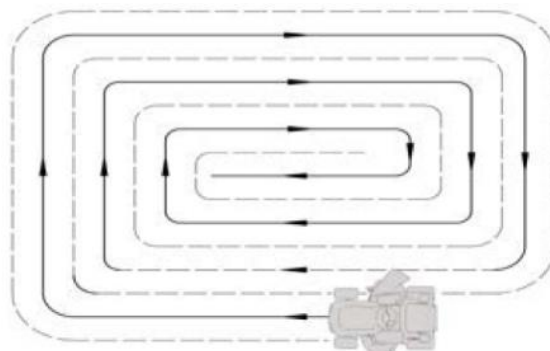

8. Podczas koszenia dużych obszarów należy zacząć od skrócenia w prawo, aby ścinana trawa była wyrzucana z dala krzewów, płotów, podjazdów itp. Po wykonaniu jednej lub dwóch rund należy zacząć kosić w przeciwnym kierunku, wykonując skręty w lewo aż do zakończenia koszenia.

9. Skoszony trawnik będzie lepiej wyglądał, jeśli w trakcie pracy będziemy zmieniać kierunek jazdy.

10. Jeżeli kanał wyrzutowy często zapycha się skoszoną trawą, należy zmniejszyć prędkość jazdy, ponieważ może być ona nieodpowiednia dla obecnego stanu trawnika. Jeżeli problem powtarza się, przyczyna tkwi najprawdopodobniej w stępionych ostrzach bądź odkształconych skrzydełkach (końcówkach) noży.

11. Należy zachować szczególną ostrożność podczas koszenia wokół krzewów lub wzdłuż krawężników, ponieważ łatwo może tu dojść do wykrzywienia zespołu tnącego i uszkodzenia jego krawędzi oraz ostrzy.

6. KONSERWACJA

6.1 ZALECENIA DOTYCZĄCE BEZPIECZEŃSTWA

▲ OSTRZEŻENIE! *Przed przystąpieniem do czyszczenia lub czynności konserwacyjnych należy wyjąć kluczyk ze stacyjki i zapoznać się z odpowiednimi instrukcjami. Zawsze gdy ręce są narażone na niebezpieczeństwo, należy zakładać odpowiednią odzież i rękawice robocze.*

▲ OSTRZEŻENIE! *Nigdy nie używać urządzenia ze zniszczonymi lub zużytymi elementami. Wadliwe lub zużyte części zawsze trzeba wymienić, a nie naprawiać. Należy stosować wyłącznie oryginalne części zamienne: części o gorszej jakości niż części oryginalne mogą spowodować uszkodzenie urządzenia i zagrożić bezpieczeństwu operatora i innych osób.*

WAŻNE *Nigdy nie usuwać zużytego oleju, paliwa, akumulatorów ani innych substancji zanieczyszczających w miejscach do tego niedozwolonych!*

6.2 KONSERWACJA PRZEPROWADZANA ZGODNIE Z HARMONOGRAMEM

6.2.1 Konserwacja zaplanowana

Czynność	Czas	Przeprowadzona (data lub czas pracy)							
1. KOSIARKA									
1.1 Sprawdzenie poziomu oleju w silniku	Przed każdym użyciem
1.2 Sprawdzenie ciśnienia w oponach	Przed każdym użyciem
1.3 Kontrole bezpieczeństwa	Przed każdym użyciem
1.4 Sprawdzanie pod kątem uszkodzeń urządzenia	Przed każdym użyciem
1.5 Czyszczenie całego urządzenia	Po każdym użyciu
1.7 Sprawdzenie zamocowania i ostrości ostrzy	Co 25 godzin pracy
1.8 Kontrola pasa transmisyjnego	Co 25 godzin pracy
1.9 Kontrola pasa napędowego ostrzy	Co 25 godzin pracy
1.10 Kontrola śrub	Co 25 godzin pracy
1.11 Ogólne smarowanie	Co 25 godzin pracy
1.12 Wymiana ostrzy	Co 100 godzin pracy
1.13 Ogólny przegląd konserwacyjny przeprowadzony przez	Raz w roku

autoryzowanego dealera lub centrum serwisowe									
2. Silnik									
2.1: Pierwsza wymiana oleju	Co 20 godzin pracy								
2.2 Wymiana oleju silnikowego ⁽¹⁾	Co 50 godzin pracy								
2.3 Czyszczenie filtra powietrza ⁽¹⁾	Co 50 godzin pracy								
2.4 Kontrola i regulacja świecy zapłonowej	Co 100 godzin pracy								
2.5 Czyszczenie zbiornika paliwa i filtrów paliwa	Co 100 godzin pracy								
2.6 Wymiana filtra powietrza ⁽¹⁾	Raz w roku								
2.7 Wymiana świecy zapłonowej	Raz w roku								

1) Pełną listę i częstotliwość można znaleźć w instrukcji obsługi silnika.

2) Przy pierwszych oznakach zużycia należy skontaktować się ze sprzedawcą w celu wymiany części.

3) Ogólne smarowanie wszystkich połączeń należy również wykonywać za każdym razem, gdy urządzenie będzie nieużywane przez dłuższy czas.

Powyższa tabela pomoże użytkownikowi utrzymać urządzenie w dobrym stanie, gwarantującym bezpieczeństwo użytkownika. Tabela wskazuje główne czynności konserwacyjne i dotyczące smarowania oraz częstotliwość ich wykonywania. Po prawej stronie każdej wymienionej czynności znajduje się pole, w którym można wpisać datę lub czas pracy, po jakim czynność została wykonana.

▲ OSTRZEŻENIE! *Wszystkie kontrole, regulacje lub wymiany, które nie zostały opisane w rozdziałach 6.3 i 6.4 niniejszej instrukcji obsługi, muszą być wykonywane przez dealera lub specjalistyczne centrum serwisowe. Oba podmioty posiadają niezbędną wiedzę i narzędzia, zapewniające prawidłowe wykonanie prac bez wpływu na bezpieczeństwo urządzenia.*

6.2.2 Zestawienie najczęściej spotykanych sytuacji wymagających przeprowadzenia prac serwisowych

Każdorazowo gdy...	Należy...
Wibrują ostrza	Skontaktować się ze swoim sprzedawcą
Ostrza szarpią trawę a trawnik żółknie	Skontaktować się ze swoim sprzedawcą
Koszenie jest nierówne	Wyrównać zespół tnący.
Ostrza włączają się w nienaturalny sposób	Skontaktować się ze swoim sprzedawcą
Kosiarka nie hamuje	Skontaktować się ze swoim sprzedawcą
Jazda do przodu jest przerywana	Skontaktować się ze swoim sprzedawcą

6.2.3 Silnik

WAŻNE Należy stosować się do wskazówek zawartych w instrukcji obsługi silnika.

Aby spuścić olej silnikowy, należy odkręcić korek wlewu oleju. Podczas ponownego zakładania korka należy sprawdzić, czy uszczelka jest prawidłowo założona.

6.2.4 Akumulator

Aby zapewnić długą żywotność akumulatora, niezbędna jest jego właściwa konserwacja. Akumulator urządzenia musi być zawsze naładowany:

- przed pierwszym użyciem urządzenia po zakupie;
- przed odstawieniem urządzenia do przechowywania przez dłuższy czas;
- przed uruchomieniem urządzenia po długim okresie nieużywania.

Należy uważnie przeczytać i przestrzegać instrukcji dotyczących ładowania akumulatora zawartych w książeczce dołączonej do akumulatora. Nieprzestrzeganie instrukcji lub nie zastosowanie się do wymogu ładowania akumulatora może spowodować trwałe uszkodzenie jego ogniw.

Rozładowany akumulator **musi** zostać niezwłocznie naładowany.

WAŻNE Ładowanie musi być przeprowadzane przy użyciu ładowarki o stałym napięciu. Inne systemy ładowania mogą trwale uszkodzić akumulator.

6.3 KONTROLE I REGULACJE Rys.37,38

Aby uzyskać dobre rezultaty koszenia, zespół tnący powinien być prawidłowo ustawiony.

UWAGA

Aby uzyskać dobre rezultaty koszenia, część przednia powinna zawsze znajdować się o 5-6 mm niżej od części tylnej.

- Ustaw urządzenie na płaskiej powierzchni i sprawdź ciśnienie w oponach.

- Pod przednią krawędź zespołu tnącego podłóż klocki 30 mm a pod tylną klocki 35 mm, a następnie ustaw dźwignię podnoszenia w położeniu «2»;

- Wyreguluj lewy przedni drążek regulatora, prawy przedni drążek regulatora oraz prawy tylny drążek regulatora, tak aby zespół tnący dotykał klocków;

- Wyreguluj wieszak, tak aby zespół tnący dotykał klocków.

W przypadku płaskiego trawnika w razie potrzeby można zmienić położenie koła, aby uzyskać niższe cięcie.

Rys.37

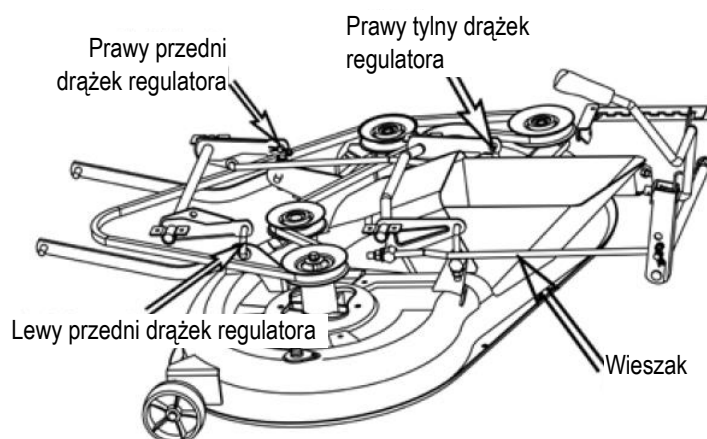

Rys.38

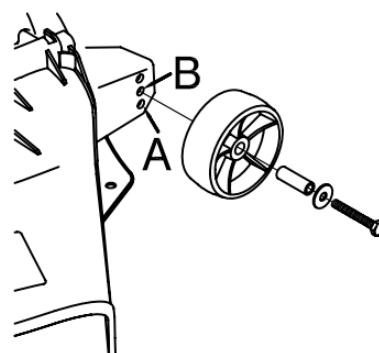

WAŻNE W przypadku trawnika na gruncie wysadzinowym koło musi być ustawione w otworze «A».

W razie jakichkolwiek wątpliwości prosimy o kontakt ze swoim sprzedawcą.

6.4 DEMONTAŻ I WYMIANA

6.4.1 Wymiana kół Rys.39,40

Zatrzymaj urządzenie na równej powierzchni i podłóż klocek pod element nośny ramy, od strony, z której będzie wymieniane koło.

Koła są zamocowane za pomocą pierścienia zabezpieczającego, który można zdjąć podważając go śrubokrętem/wkrętakiem.

Rys.39

UWAGA W przypadku konieczności wymiany jednego lub obu tylnych kół należy upewnić się, że mają one tę samą średnicę a po ich wymianie zespół tnący jest ustawiony poziomo, aby zapobiec nierównomiernemu koszeniu. Należy upewnić się, że wpust i podkładka są prawidłowo osadzone.

Rys.40

WAŻNE Przed ponownym założeniem koła należy nałożyć smar na oś. Następnie założyć na swoje miejsce pierścień zabezpieczający i podkładkę.

6.4.2 Wymiana i naprawa opon

W kosiarce zastosowane zostały opony „bezdętkowe”, dlatego wszelkie naprawy muszą być wykonywane przez specjalistyczny zakład wulkanizacyjny zgodnie z określonymi procedurami wymaganymi w przypadku tego rodzaju opon.

6.4.3 Wymiana bezpiecznika Rys.41

W urządzeniu zastosowane zostały Rys.41

bezpieczniki 10A. W przypadku przepalenia się bezpiecznika urządzenie zatrzyma się a wszystkie lampki kontrolne na desce rozdzielczej zgasną. W miarę stopniowego wyczerpywania się akumulatora występować będą problemy z uruchomieniem urządzenia.

Przepalony bezpiecznik należy wyjąć i wymienić na nowy tego samego typu.

WAŻNE Przepalony bezpiecznik musi być zawsze wymieniony na nowy tego samego typu i o tych samych parametrach. Nigdy nie należy montować bezpiecznika różniącego się parametrami od zalecanego.

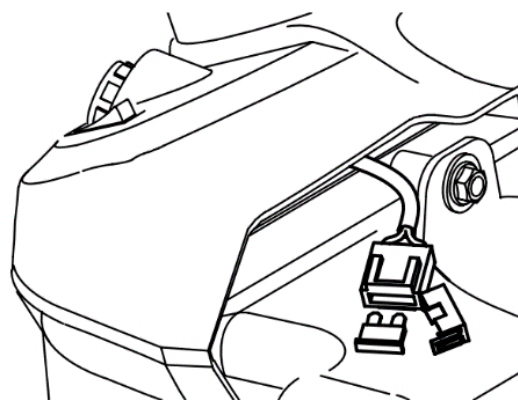
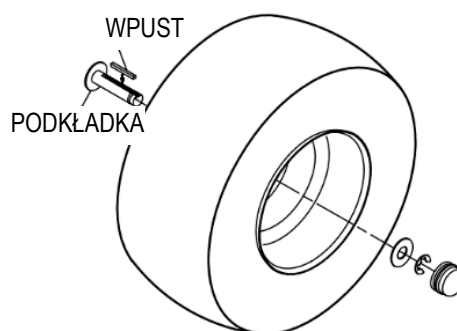
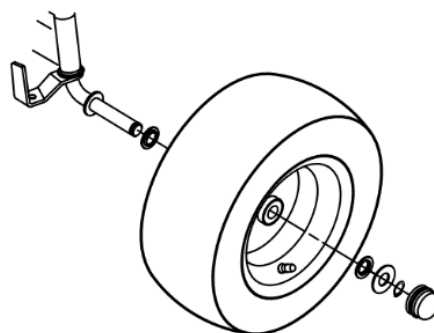

6.4.4 Demontaż, wymiana i ponowny montaż ostrzy 1,2,3,4

▲ OSTRZEŻENIE! *Podczas pracy przy ostrzach należy zawsze używać rękawic roboczych. Przed przystąpieniem do kontroli lub demontażu ostrza należy wyłączyć silnik i odłączyć przewód od świecy zapłonowej.*

▲ OSTRZEŻENIE! *Zniszczone lub wygięte ostrza muszą być zawsze wymienione; nigdy nie należy próbować ich naprawiać!*

NALEŻY ZAWSZE STOSOWAĆ ORYGINALNE OSTRZA OZNACZONE SYMBOLEM „TOPSUN”! Sprawdzić, czy ostrza są prawidłowo wyważone. Ostrza są różne i obracają się w różnych kierunkach, dlatego należy je ponownie zamontować we właściwym miejscu, korzystając z kodu wybitego na zewnątrz każdego ostrza.

1. Demontaż

1a = śruba z gwintem prawym (poluzować w lewo)

1b = śruba z gwintem lewym (poluzować w prawo)

2. Oryginalne części zamienne

3. Ponowny montaż

Sprawdzić, czy wklęsła część tarczy amortyzującej (3) dociska ostrze.

Zamontować z powrotem piasty wału (4), upewniając się, że wpusty (5) są prawidłowo osadzone.

4. Dokręcanie śrub

1a = śruba z gwintem prawym (dokręcić w prawo)

1b = śruba z gwintem lewym (dokręcić w lewo)

Dokręcić kluczem dynamometrycznym skalibrowanym na 40-45 Nm.

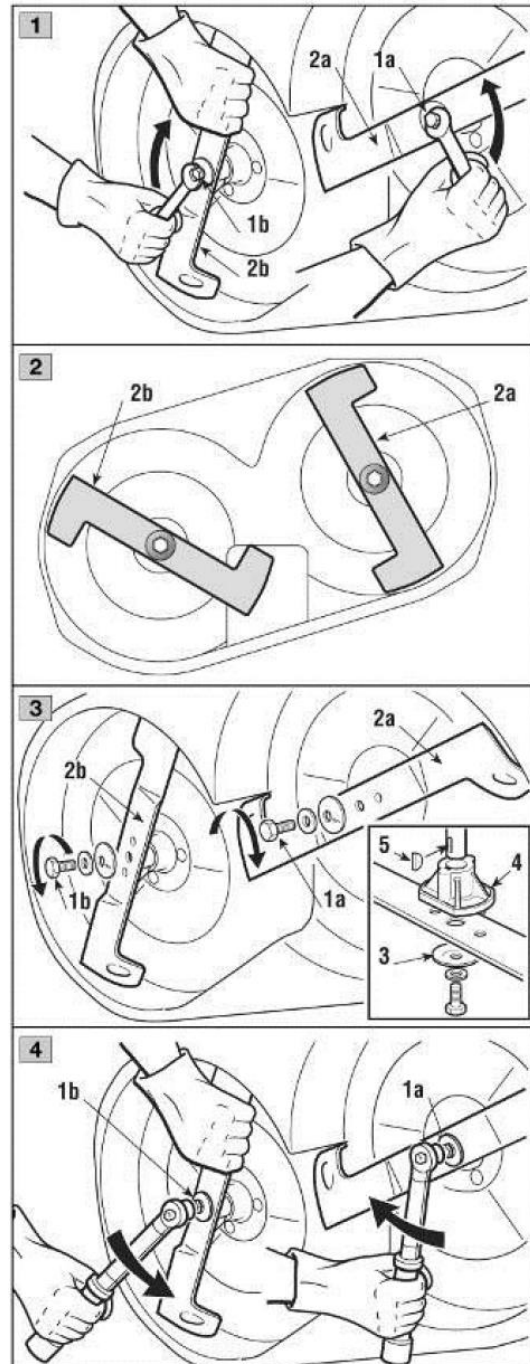

6.4.6 Wymiana paska

Wymiana paska musi zostać przeprowadzona przez autoryzowane centrum serwisowe. Paski należy wymieniać, gdy tylko zaczną być widoczne wyraźne oznaki zużycia!

▲ OSTRZEŻENIE! *NALEŻY ZAWSZE UŻYWAĆ ORYGINALNYCH PASKÓW ZAMIENNYCH!*

6.5 SMAROWANIE Rys.42

Nałożyć smar przy użyciu dozownika w miejscach wskazanych na rysunku. Wykonać dwa-trzy wstrzyknięcia smaru i zetrzeć jego nadmiar.

Nasmarować olejem silnikowym wskazane miejsca. Wyrzeć obszar do czysta, nałożyć kilka kropli oleju, a następnie zetrzeć krople lub rozlany smar.

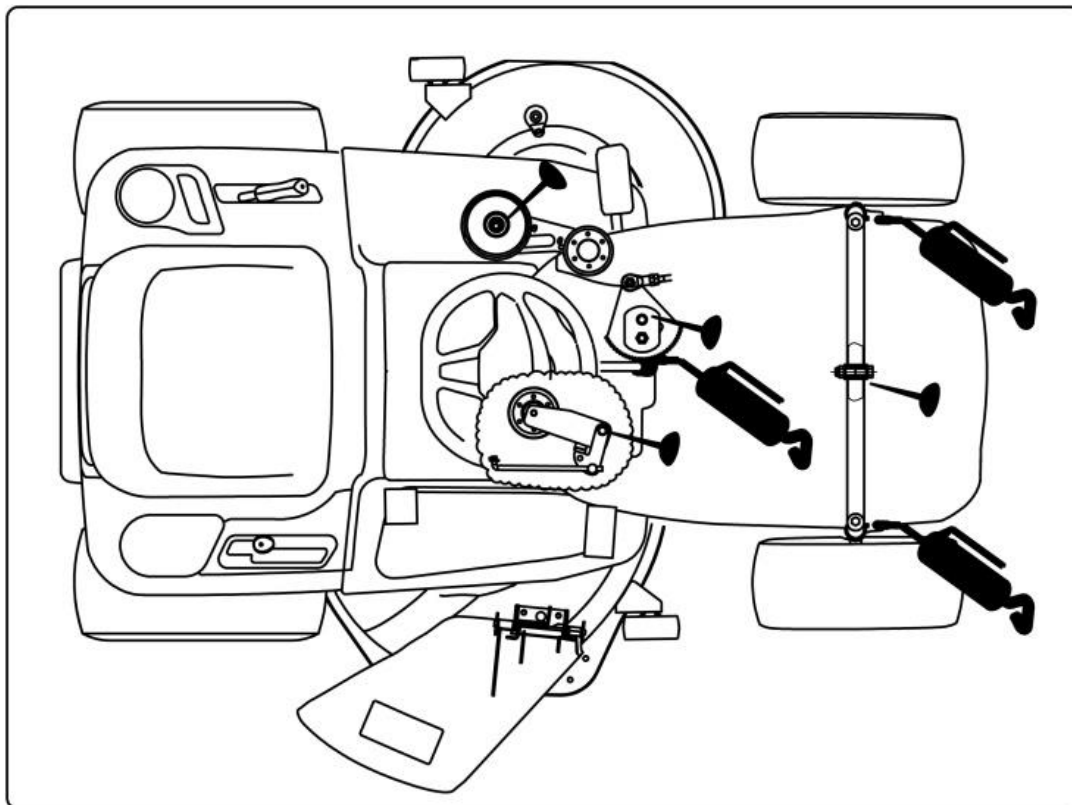

Rys.42

WAŻNE Należy uważać, aby nie zabrudzić paska, szczęk hamulcowych ani opon smarem lub olejem, ponieważ może to spowodować ich uszkodzenie.

7. ROZWIĄZYWANIE PROBLEMÓW

OSTRZEŻENIE!
Zagrożenie

Istnieje niebezpieczeństwo odniesienia obrażeń ciała w przypadku niezamierzonego uruchomienia silnika.

Należy zabezpieczyć się przed obrażeniami ciała. Przed przystąpieniem do jakichkolwiek prac przy kosiarce:

- Wyłączyć silnik.
- Wyjąć kluczyk ze stacyjki.
- Zaciągnąć hamulec postojowy.
- Poczeekać, aż wszystkie ruchome części zatrzymają się, a silnik całkowicie ostygnie.
- Odłączyć złącze świecy zapłonowej od silnika, aby silnik nie mógł się przypadkowo włączyć.

Usterki występujące podczas użytkowania kosiarki często mają proste przyczyny, które należy znać i które można samodzielnie usunąć. Jednak w razie jakichkolwiek wątpliwości Państwa sprzedawca lub centrum serwisowe chętnie udzieli pomocy.

Problem	Możliwa(-e) przyczyna(-y)	Rozwiązanie
Nie działa oświetlenie	1. Niepodłączone złącze przewodu reflektora.	Przekręcić kluczyk do położenia «STOP» i podłączyć przewód reflektora.
	2. Przepalone żarówki.	Przekręcić kluczyk do położenia «STOP» i wymienić żarówki.
	3. Nieprawidłowo podłączony akumulator.	Podłączyć czerwony przewód do zacisku (+) akumulatora, a czarny przewód do zacisku (-) akumulatora (pkt 3.4).
	4. Uszkodzona stacyjka	Wymienić stacyjkę.
	5. Uszkodzony akumulator	Sprawdzić i naładować lub wymienić akumulator
	6. Zwarcie w wiązce przewodów	Skontaktować się ze sprzedawcą lub centrum serwisowym

Problem	Możliwa(-e) przyczyna(-y)	Rozwiązanie
Silnik nie uruchamia się	1. Warunki rozruchu nie zostały spełnione	Sprawdzić, czy wszystkie warunki rozruchu są spełnione (pkt 5.4.1)
	2. Brak paliwa w zbiorniku	Przekręcić kluczyk do położenia «STOP» i uzupełnić paliwo (pkt 5.3.3).
	3. Słaby styk między przewodem a zaciskiem akumulatora.	Sprawdzić połączenia (pkt 3.4).
	4. Rozładowany lub uszkodzony akumulator	Sprawdzić i naładować lub wymienić akumulator.
	5. Przepalony bezpiecznik.	Wymienić bezpiecznik. Jeśli bezpiecznik regularnie się przepala, należy ustalić przyczynę (zazwyczaj zwarcie) (pkt 6.4.3).
	6. Zatkany filtra powietrza	Wyczyścić filtr powietrza.
	7. Uszkodzona świeca zapłonowa.	Sprawdzić podłączenie gniazda świecy zapłonowej. Oczyszczyć lub wymienić świecę.
	8. Uszkodzony pedał hamulca.	Skontaktować się ze sprzedawcą lub centrum serwisowym
	9. Pedał sprzęgła/hamulca nie został wciśnięty.	Ustawić przycisk WOM w położeniu OFF (pkt 4.3).
	10. Uszkodzony przekaźnik rozruchu	Wymienić przekaźnik rozruchu.
	11. Uszkodzona stacyjka	Wymienić stacyjkę.

Problem	Możliwa(-e) przyczyna(-y)	Rozwiązanie
Silnik pracuje nierównomiernie	1. Problem z gaźnikiem	Skontaktować się ze sprzedawcą lub centrum serwisowym
	2. Zatkany filtr powietrza.	Wyczyścić lub wymienić filtr powietrza (patrz instrukcja obsługi silnika).
	3. Niedrożna wentylacja zbiornika paliwa.	1. Sprawdzić i w razie potrzeby wymienić filtr paliwa (patrz instrukcja obsługi silnika lub skontaktować się ze sprzedawcą lub centrum serwisowym). 2. Opróżnić zbiornik paliwa i napełnić świeżym paliwem.
	4. Zbyt wysoka trawa	Zmniejszyć prędkość jazdy odpowiednio do wysokości trawy i/lub zwiększyć wysokość koszenia.
Słaba moc silnika	1. Zatkany filtr powietrza.	Wyczyścić lub wymienić filtr powietrza (patrz instrukcja obsługi silnika).
	2. Zbyt niska prędkość obrotowa silnika	Zwiększyć stopień otwarcia przepustnicy.
	3. Zbyt duża prędkość jazdy.	Ustawić niższą prędkość jazdy.
	4. Uszkodzona świeca zapłonowa.	Wymienić świecę zapłonową; patrz instrukcja obsługi silnika.
	5. Niedrożna wentylacja zbiornika paliwa.	1. Sprawdzić i w razie potrzeby wymienić filtr paliwa (patrz instrukcja obsługi silnika lub skontaktować się ze sprzedawcą lub centrum serwisowym). 2. Opróżnić zbiornik paliwa i napełnić świeżym paliwem.

Problem	Możliwa(-e) przyczyna(-y)	Rozwiązanie
Akumulator nie ładuje się	1. Przepalony bezpiecznik.	Wymienić bezpiecznik. Jeśli bezpiecznik regularnie się przepala, należy ustalić przyczynę (zazwyczaj zwarcie) (pkt 6.4.3).
	2. Słaby styk między zaciskami akumulatora a przewodami.	Sprawdzić połączenia (pkt 3.4).
Urządzenie nie przemieszcza się	1. Włączony hamulec	Przytrzymać wciśnięty pedał hamulca i zwolnić hamulec postojowy, a następnie powoli zwalniać pedał hamulca, aby rozpocząć jazdę maszyny do przodu (pkt 5.4.2).
	2. Odłączona skrzynia biegów (w przypadku przekładni hydrostatycznej)	Włączyć skrzynię biegów (pkt 5.3.5).
	3. Odłączony pasek napędowy	Założyć pasek na swoim miejscu.
	4. Uszkodzony lub zużyty pasek napędowy	Wymienić pasek napędowy.
Silne drgania	1. Poluzowane ostrza.	Sprawdzić i dokręcić wszystkie ostrza (moment dokręcenia - patrz pkt 6.4.4) lub skontaktować się ze sprzedawcą lub centrum serwisowym.
	2. Poluzowany silnik.	Sprawdzić i dokręcić wszystkie śruby silnika i ramy.
	3. Brak wyważenia jednego lub obu ostrzy w wyniku uszkodzenia.	Skontaktować się ze sprzedawcą lub centrum serwisowym
	4. Zespół tnący zapchany trawą	Oczyszczyć zespół tnący
	5. Nieprawidłowo dokręcone mocowanie silnika	Dokręcić mocowanie silnika lub skontaktować się ze sprzedawcą lub centrum serwisowym.
	6. Uszkodzony pasek	Wymienić pasek

Problem	Możliwa(-e) przyczyna(-y)	Rozwiązanie
Nierówne koszenie lub słabe rezultaty koszenia	1. Stępione lub zużyte ostrza	Naostrzyć lub wymienić ostrza koszące
	2. Różne ciśnienie powietrza w oponach po lewej i prawej stronie.	Sprawdzić ciśnienie w oponach (pkt 5.3.2).
	3. Regulacja zespołu tnącego.	Sprawdzić ustawienie zespołu tnącego (pkt 6.3 lub skontaktować się ze sprzedawcą lub centrum serwisowym).
	4. Długa i/lub mokra trawa	Dostosować wysokość cięcia i prędkość jazdy do warunków koszenia.
	5. Zbyt duża prędkość jazdy.	Ustawić niższą prędkość jazdy.
	6. Trawa utknęła pod zespołem tnącym	Oczyścić prawidłowo wnętrze zespołu tnącego (do czyszczenia zespołu tnącego należy użyć odpowiedniego wyposażenia)
	7. Pasek napędu zespołu tnącego ślizga się	Wymienić pasek napędu zespołu tnącego
	8. Zatkany kanał wyrzutowy.	Zdemontować kosz na trawę i opróżnić rynnę wyrzutową.

Jeśli określony problem nie ustąpi po przeprowadzeniu opisanych wyżej czynności, należy skontaktować się ze sprzedawcą lub centrum serwisowym.

8. SPECYFIKACJA

8.1 TABELA DANYCH TECHNICZNYCH

Model	GRB 86H			
Model silnika	LC1P85FA			
Pojemność skokowa silnika	352 cm ³			
Moc znamionowa:	5,6 kW			
Maks. prędkość obrotowa silnika:	2600 min ⁻¹			
Model ostrza:	193405130103			
Szerokość cięcia	86 cm			
Poziom mocy akustycznej w miejscu przebywania operatora	L _{pA} : 84,9 dB(A), K _{pA} : 3 dB(A)			
Gwarantowany poziom mocy akustycznej: (2000/14/WE)	L _{WA} : 100 dB(A)			
Zmierzony poziom mocy akustycznej	L _{WA} : 96,6 dB(A)			
Drgania	Ręka	a _h : 2,6 m/s ² , K _h : 1,5 m/s ²		
	Całe ciało	a _h : 0,8 m/s ² , K _h : 1,5 m/s ²		
Waga	161 kg			
Prędkość jazdy	Do przodu: 0-8,8 km/h , do tyłu 0-4,5 km/h			

	W przypadku wszystkich modeli
Moment dokręcenia śrub ostrzy	40-45 Nm
Wysokość koszenia (na 7 poziomach)	30 - 90 mm
Koła przednie	15 x 6,00-6
Koła tylne	18 x 8,50-8
Ciśnienie w oponie koła przedniego	1,2 bar
Ciśnienie w oponie koła tylnego	1,0 bar
Instalacja elektryczna	12 VDC
Akumulator	18 Ah
Min. promień skrętu	45 cm
Pojemność zbiornika paliwa	7,5 l

8.2 Wymiary maszyny

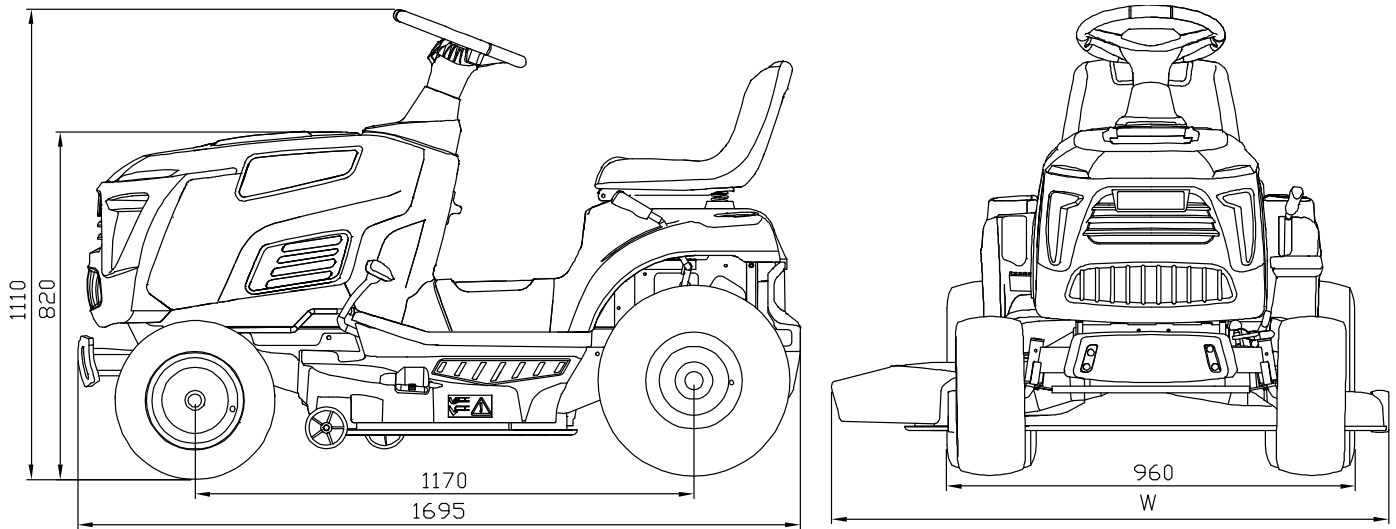

Model	Seria GRB 86
Szerokość (mm)	1180

9.0 Ryzyko resztkowe

Ryzyko resztkowe

Mimo, że producent bierze odpowiedzialność za konstrukcję i oznakowanie samojezdnej kosiarki w celu eliminacji zagrożeń podczas pracy, jak również podczas obsługi i konserwacji, to istnieją pewne elementy ryzyka nie do uniknięcia.

Ryzyko resztkowe wynika z błędnego lub niewłaściwego zachowania się obsługującego kosiarkę. Największe niebezpieczeństwo występuje przy wykonywaniu następujących zabronionych czynności:

- obsługi kosiarki przez osoby niepełnoletnie jak również nie zapoznane z instrukcją obsługi,
- obsługi kosiarki przez osoby w stanie chorobowym, w stanie wskazującym na spożycie alkoholu lub po zażyciu środków odurzających,
- transportu i pracy bez zachowania odpowiednich środków ostrożności
- wykonywanie napraw pod uniesioną i niezabezpieczoną kosiarką,
- wchodzenia na kosiarkę podczas pracy i postoju,
- wykonywanie czynności związanych z obsługą i regulacją kosiarki przy włączonym silniku.

Ocena ryzyka resztkowego

Przy przestrzeganiu takich zaleceń jak:

- uważne czytanie instrukcji obsługi,
- zakaz przebywania osób na kosiarce podczas pracy i w czasie przejazdów,
- zakaz wkładania rąk w miejsca niedostępne i zabronione,
- regulacji pracy kosiarki tylko w przypadku wyłączonego silnika,
- konserwacji i naprawy kosiarki tylko przez odpowiednio przeszkolone osoby,
- obsługiwania kosiarki przez osoby, które zapoznały się z instrukcją obsługi,
- zabezpieczenia kosiarki przed dostępem dzieci, może być wyeliminowane zagrożenie resztkowe przy użytkowaniu kosiarki bez zagrożenia dla ludzi i środowiska.

UWAGA ! Przedsiębiorstwo Produkcyjno-Handlowo-Usługowe "Grass" Marta Łozińska s.j., ul. Krakowska 221-223, 32-080 Zabierzów, bierze odpowiedzialność za wzornictwo i konstrukcję traktorów. Zastosowanie właściwych materiałów i technologii wytwarzania powoduje, że konstrukcja traktorów jest bezpieczna. Ryzyko resztkowe istnieje jedynie w przypadku niedostosowania się przez użytkownika do zaleceń i wskazówek zamieszczonych w instrukcji obsługi, przez producenta kosiarek.

9.1 GWARANCJA

1. Gwarancja obejmuje wszystkie wady materiałowe i produkcyjne, które mogą wystąpić w każdym kraju. Żadne dalsze roszczenia odnoszące się do osób i/lub materiałów, bez względu na ich charakter, zarówno bezpośrednie jak i pośrednie, nie są możliwe.

2. W przypadku wystąpienia problemu lub usterki należy najpierw skontaktować się ze swoim sprzedawcą. W większości przypadków sprzedawca będzie w stanie rozwiązać problem lub usunąć usterkę.

3. Przeprowadzenie naprawy lub wymiany części nie powoduje wydłużenia pierwotnego okresu gwarancji.

4. Usterki powstałe w wyniku niewłaściwego użytkowania lub zużycia nie są objęte gwarancją.

5. Roszczenie gwarancyjne nie może zostać rozpatrzone w przypadku:

- nieprawidłowego lub niedozwolonego użycia lub montażu;
- użycia nieoryginalnych części zamiennych;
- użycia osprzętu niedostarczonego lub niezatwierdzonego przez producenta;
- szkód powstałych w wyniku czynników zewnętrznych lub spowodowanych przez ciała obce, takie jak piasek lub kamienie;
- szkód powstałych w wyniku nieprzestrzegania instrukcji obsługi;
- normalnego zużycia materiałów eksploatacyjnych, takich jak paski napędowe, reflektory, koła, ostrza, śruby zabezpieczające i przewody;
- normalnego zużycia;
- silniki są objęte gwarancją udzieloną przez odpowiedniego producenta zgodnie z określonymi warunkami. Informacje na ten temat można znaleźć w instrukcji obsługi dostarczonej oddzielnie przez producenta silnika.

6. Nabywca podlega ochronie zgodnie z przepisami krajowymi. Prawa nabywcy przewidziane przez prawo obowiązujące na terenie jego kraju nie są w żaden sposób ograniczone niniejszą gwarancją.

POSTĘPOWANIE ZE ZUŻYTYMI MASZYNAMI, OCHRONA ŚRODOWISKA.

Jeżeli któregoś dnia dojdziecie Państwo do wniosku, że Wasze urządzenie wymaga wymiany lub nie jest Wam już potrzebne, pamiętajcie o ochronie środowiska i utylizujcie w sposób bezpieczny dla środowiska naturalnego, zgodny z lokalnymi przepisami. Niektóre autoryzowane Punkty Serwisowe i punkty sprzedaży przyjmują stary sprzęt i utylizują go w sposób bezpieczny dla środowiska. W razie jakichkolwiek niejasności lub wątpliwości związanych z obsługą urządzenia należy zwrócić się do autoryzowanego punktu serwisowego lub do sprzedawcy.

Aktualny wykaz punktów serwisowych dostępny jest na stronie internetowej dystrybutora w Polsce www.grass.com.pl

Deklaracja zgodności WE



Firma:

P.P.H.U. GRASS M. Łozińska sp.j. Ul. Krakowska 221-223, 32-080 Zabierzów, Polska
tel.: 12 2852244; fax.: 12 2854145; e-mail: info@grass.com.pl; www.grass.com.pl

Nazwisko i adres osoby mającej miejsce zamieszkania na terytorium UE upoważnionej do przygotowania dokumentacji technicznej: Jerzy Wolnik P.P.H.U. GRASS M. Łozińska sp.j.
Ul. Krakowska 221-223, 32-080 Zabierzów, Polska.

oświadcza, że poniższe urządzenia spełniają odpowiednie wymagania w zakresie bezpieczeństwa i ochrony zdrowia określone w dyrektywach WE w oparciu o jego konstrukcję i typ wprowadzony przez nas do obrotu. Niniejsza deklaracja odnosi się wyłącznie do maszyn w stanie, w jakim zostały one wprowadzone do obrotu, i nie obejmuje elementów dodanych i/lub czynności wykonanych później przez użytkownika końcowego.

Oznaczenie/funkcja: Kosiarka samojezdna z siedziskiem przeznaczona do koszenia trawników.

Model: GRB 86H

Numer seryjny: XX/XXXX-XXXX – na urządzeniu

Deklarujemy na naszą wyłączną odpowiedzialność, że kosiarki spełniają wszystkie odpowiednie przepisy Dyrektyw UE: Dyrektywa maszynowa 2006/42/WE ,

Dyrektywa kompatybilności elektromagnetycznej EMC 2014/30/UE,

Dyrektywa hałasowa 2000/14/WE zmieniona przez dyrektywę 2005/88/WE w sprawie emisji hałasu do środowiska przez urządzenia używane na zewnątrz pomieszczeń.

(UE) 2016/1628 – Rozporządzenie parlamentu Europejskiego i Radu UE w sprawie wymogów silników spalinowych.

Zastosowane normy zharmonizowane: EN ISO 5395-1:2013+A1:2018 ,

EN ISO 5395-3:2013+A1+A2:2018 , EN ISO 14982:2009 , EN ISO 12100:2010

Model:	Gwarantowany poziom mocy akustycznej $L_{WA,d}$	Zmierzony poziom mocy akustycznej L_{WA}
GRB 86H	100 dB(A)	96,6

Metoda oceny zgodności zgodnie z Załącznikiem VI dyrektywy 2000/14/WE i 2005/88/UE

Jednostka notyfikowana: TÜV SÜD Product Service GmbH/ Ridlerstraße 65 • 80339 Monachium • Niemcy

Instytut Technologiczno-Przyrodniczy Państwowy Instytut Badawczy
Falenty O/Warszawa Polska Notyfikacja nr N B 1459

Data/miejscowość/imię i nazwisko/podpis
uprawnionej osoby:

2024-08-06 Zabierzów, Jerzy Wolnik

Stanowisko osoby składającej podpis:

Dyrektor Handlowy