

INSTRUKCJA OBSŁUGI ZAMATAREK SPALINOWYCH

Modele: PKM 60, PKM 80 oraz PKM 80E



VICTUS EMAK Sp. z o.o.
61-619 POZNAŃ UL.KARPIA 37

Wydanie I , 2018

INSTRUKCJA ORYGINALNA

NINIEJSZA INSTRUKCJA OBSŁUGI STANOWI PODSTAWOWE WYPOSAŻENIE
URZĄDZENIA

***UWAGA ! KARTA GWARANCYJNA ZNAJDUJE SIĘ WEWNĄTRZ NINIEJSZEJ
INSTRUKCJI OBSŁUGI (str. 21)***



Dane techniczne

Model	PKM 60	PKM 80	PKM 80E
Silnik	G200F		
Typ silnika	Jednocylindrowy półzaworowy (OHV). Czterusuwowy chłodzony powietrzem		
Maksymalna moc silnika	6,5 KM		
Pojemność skokowa	196 cm ³		
Prędkość obrotowa	3600 obr/min		
Paliwo	Benzyna bezołowiowa 95 Pb		
Pojemność zbiornika paliwa	3 L		
Pojemność miski olejowej	0,6 L		
Szerokość robocza / średnica	600 mm / 350 mm	800 mm / 350 mm	
Obroty szczytki	300 obr/min		
Regulacja kąta zamiatania	15° w obie strony		
Liczba biegów przód / tył	5 / 2		
Prędkość jazdy	1,8-4,8 km/h		
Rozrusznik elektryczny 230 V	Nie	Tak	
Cisnienie akustyczne niepewność pomiaru	87,8 dB(A) K=2,5 dB(A)		
Poziom drgań na uchwytach niepewność pomiaru	4,85 m/s ² K=1,5 m/s ²		
Gwarantowany poziom mocy akustycznej LWA	104 dB (A)		
Ciężar	65 kg	72 kg	75 kg



Ogólny znak niebezpieczeństwa - tekst oznaczony tym znakiem

jest szczególnie ważny dla zachowania bezpieczeństwa użytkownika maszyny. W przypadku niezrozumienia instrukcji, bądź jej części, należy skontaktować się ze sprzedawcą wyrobu lub producentem w celu wyjaśnienia wątpliwości.

Producent zastrzega sobie możliwość zmian konstrukcyjnych bez powiadomienia.

Spis treści

Dane techniczne	2	Praca	13
Naklejki i oznaczenia ostrzegawcze	2	Zamiatanie	13
Zastosowanie	4	Porady dotyczące pracy	13
Informacje dla użytkowników	4	Czyszczenie	13
Obowiązki użytkownika	4	Zalecenia ogólne dotyczące konserwacji	13
Przygotowanie do pracy	4	Konserwacja silnika	14
Zasady bezpieczeństwa	5	Transport	15
Przed przystąpieniem do pracy	6	Złomowanie	15
Zasady bezpiecznego użytkownika	6	Strategia zmniejszania ryzyka	15
Postępowanie w sytuacji awaryjnej	6	Ochrona środowiska	16
Konserwacja i przechowywanie	7	Rozwiązywanie problemów	17
Budowa zamiatarki	8	Tabela przeglądów	17
Regulacja wysokości	9	Akcesoria dodatkowe	18
Ustawienie szczotki	10	Deklaracja zgodności	19
Obsługa silnika	10	Odzież ochronna	20
		Warunki gwarancji	20
		Karta gwarancyjna	21

Naklejki ostrzegawcze znajdują się na obudowie urządzenia

Naklejki i oznaczenia ostrzegawcze



1. Uwaga! Niebezpieczeństwo.
2. Przed przystąpieniem do pracy zapoznać się z instrukcją.
3. Przechowywać poza zasięgiem dzieci
4. Uwaga na wyrzucane przedmioty.
5. Uwaga! Zagrożenie poparzeniem.
6. Uwaga! silnik emituje trujący tlenek węgla.
7. Zachować odstęp od osób postronnych
8. Uwaga: Odłączyć przewód wysokiego napięcia od świecy przed konserwacją i naprawą

9. Uwaga! paliwo jest łatwopalne i wybuchowe.
10. Pracować w rękawicach ochronnych.
11. Stosować ochronniki słuchu
12. Stosować okulary ochronne
13. Pracować w obuwiu roboczym.
14. Uwaga! ryzyko pożaru lub wybuchu. Nie palić, nie używać otwartego ognia.
15. Urządzenia nie wolno wyrzucać z odpadami komunalnymi. Zużyte przekazać do punktu zbiórki odpadów.

Przykładowa tabliczka znamionowa



Tabliczka znamionowa umieszczona jest na obudowie zamiatarki. Informacje zawarte w tej tabliczce są niezbędne dla ustalenia prawidłowych części zamiennych

Powyższe naklejki są umieszczone na maszynie. Znajomość ich znaczenia pozwoli uniknąć błędów i zagrożeń w obsłudze urządzenia. Są one jak również niniejsza instrukcja obsługi - integralną częścią maszyny. W przypadku uszkodzenia, zabrudzenia czy utraty czytelności można dokupić je u sprzedawcy i ponownie umieścić na maszynie.

Zastosowanie

Aby uniknąć niewłaściwej obsługi zamiatarki prosimy, aby przed pierwszym użyciem zapoznać się z instrukcją obsługi. Zapoznanie się i stosowanie informacji zawartych w niniejszej instrukcji sprawi, że urządzenie będzie użytkowane w sposób bezpieczny zarówno dla użytkownika, jak i samego urządzenia. Instrukcję należy przechowywać przez cały okres użytkowania maszyny, gdyż zawsze może zaistnieć konieczność przypomnienia sobie informacji zawartych w instrukcji, a także należy ją przekazać wraz z urządzeniem w przypadku odsprzedaży maszyny lub wypożyczenia.

Urządzenie jest przeznaczone do użycia wyłącznie jako zamiatarka i przeznaczona jest użytku domowego

zgodnie z opisem i zasadami bezpieczeństwa zawartymi w niniejszej instrukcji obsługi.

Każde użycie urządzenia niezgodne z opisem zawartym w niniejszej instrukcji jest uznane za niewłaściwe i producent nie odpowiada za uszkodzenia i szkody wynikające z takiego postępowania. Poprawne użytkowanie urządzenia obejmuje również przestrzeganie ustanowionych przez producenta warunków pracy, konserwacji, przechowywania i naprawy. Urządzenie może być, naprawiane i konserwowane wyłącznie w a utoryzowanych punktach serwisowych. Wszelkie zasady bezpiecznego użytkowania, zapobiegania wypadkom i unikania zagrożeń, należy bezwzględnie przestrzegać. Jakiegokolwiek zmiany w budowie urządzenia wprowadzone przez użytkownika zwalniają producenta z odpowiedzialności za powstałe uszkodzenia czy zranienia. Anulują również gwarancję.

Bezpieczeństwo użytkownika zamiatarki

UWAGA! Zasady bezpieczeństwa wymagają obecności operatora przy pracującej maszynie, aby zmniejszyć ryzyko zranienia. Zamiatarka jest wyposażona w system kontroli obecności operatora.

Nie wolno demontować elementów układu bezpieczeństwa bez względu na okoliczności.

Informacje dla użytkowników

Niniejsza instrukcja obsługi sporządzona jest dla osób, posiadających podstawową wiedzę o urządzeniach mechanicznych. Dlatego kolejne punkty procedur mogą być opisane niezbyt szczegółowo. W przypadku niezrozumienia tekstu instrukcji należy skontaktować się z pracownikiem serwisu lub ze sprzedawcą celem wyjaśnienia wątpliwości. Zamiatarka będzie pracowała bez zastrzeżeń i z dużą skutecznością, jeśli operator pozna budowę maszyny i zrozumie, na jakich zasadach ona działa. Przed rozpoczęciem użytkowania zamiatarki należy zapoznać się z niniejszą instrukcją obsługi, a w szczególności z zasadami bezpieczeństwa oraz porównać rysunki ze swoim egzemplarzem, w celu zapoznania się z lokalizacją mechanizmów sterowania i regulacji. Zachować instrukcję obsługi, będzie potrzebna w przyszłości. **UWAGA!** Niektóre części osprzętu zamiatarki mogą być nie zamontowane fabrycznie. Do obowiązków właściciela należy wykonanie wszystkich zaleceń niniejszej instrukcji obsługi przy montażu. Przed rozpoczęciem użytkowania właściciel musi szczegółowo sprawdzić maszynę zgodnie z opisem zawartym w instrukcji lub udać się do autoryzowanego serwisu w celu dokonania odpłatnego montażu i kontroli urządzenia.

Obowiązki użytkownika

Szczegółowo zapoznać się ze wszystkimi zaleceniami, dotyczącymi bezpieczeństwa i zawsze postępować zgodnie z nimi. Stosować wszystkie zalecenia, dotyczące montażu i przygotowania do użytkowania.

Dokładnie skontrolować stan urządzenia. Nie należy użytkować zamiatarki bez właściwych osłon, pokryw i innych ochronnych środków bezpieczeństwa. Regularnie dokonywać regulacji podzespołów maszyny. Należy stosować wyłącznie oryginalne części zamienne, a obsługę powierzyć autoryzowanemu punktowi serwisowemu. Przestrzegać terminów koniecznych przeglądów okresowych.

 **Z uwagi na wysoki hałas, w czasie pracy operator musi stosować atestowane ochronniki słuchu.**

Przygotowanie do pracy

Należy szczegółowo zapoznać się z zasadami działania wszystkich układów sterowania pracy i ruchu zamiatarki, a także z zasadami właściwego użytkowania. Należy nauczyć się zatrzymywać zamiatarkę. Nie wolno użytkować zamiatarki osobom bez specjalnego przygotowania. Nie pozwalać osobom postronnym, a szczególnie małym dzieciom i zwierzętom przebywać w pobliżu miejsca pracy. Zachować ostrożność, żeby uniknąć poślizgnięć i upadków, szczególnie przy poruszaniu się do tyłu.



UWAGA ! PRZED PRZYSTĄPIENIEM DO UŻYTKOWANIA URZĄDZENIA NALEŻY ZAPOZNAĆ SIĘ Z TREŚCIĄ NINIEJSZEJ INSTRUKCJI I ZACHOWAĆ JĄ DO DALSZEGO WYKORZYSTANIA

Zasady bezpieczeństwa

ostrzeżenia dotyczące obchodzenia się z paliwem i rozruchem:

- o Silnik spalinowy jest przystosowany do pracy na benzynie bezołowiowej o liczbie oktanowej co najmniej 95.
- o Benzynę należy przechowywać tylko w specjalnie do tego celu przygotowanych, atestowanych pojemnikach.
- o Benzynę przechowywać z dala od czynników mogących wywołać pożar np. w pobliżu bojlera, ogniska, otwartego ognia, tam gdzie występuje iskrzenie elektryczne, podwyższona temperatura, iskry spowodowane spawaniem lub inne źródła ciepła, które mogą spowodować zapalenie się paliwa.
- o Zbiornik paliwa należy napełniać tylko na wolnym powietrzu.
- o Wyjątkowo niebezpieczne jest palenie papierosów lub używanie otwartego ognia podczas pracy urządzenia, lub przy napełnianiu zbiornika paliwa.
- o Przed przystąpieniem do napełniania paliwem zbiornika zawsze należy najpierw wyłączyć i schłodzić silnik.
- o Nie napełniać zbiornika powyżej dolnej krawędzi króćca wlewowego, benzyna ma dużą rozszerzalność cieplną.
- o W przypadku rozlania paliwa należy niezwłocznie wytrzeć rozlaną benzynę suchą tkaniną.
- o Podczas napełniania zbiornika paliwa należy zwrócić szczególną uwagę, aby nie rozlać paliwa na odzież. Nasączona benzyną odzież może się zapalić, dlatego należy ją natychmiast zmienić.
- o Należy unikać wdychania oparów benzyny, gdyż są one niebezpieczne dla zdrowia.
- o Po napełnieniu paliwem zbiornika urządzenia należy szczelnie dokręcić jego korek a przed uruchomieniem silnika przenieść kanister z paliwem do miejsca odległego, o co najmniej 3 m od miejsca, gdzie dokonywane było napełnianie.
- o Urządzenie nie powinno pracować w atmosferach wybuchowych jakie tworzą ciecze łatwopalne, gazy lub pyły. Silnik spalinowy może wytworzyć iskry, które mogą zapalić pył lub opary.
- o Należy być przewidującym i zachować rozsądek podczas pracy. Nie należy używać urządzenia, gdy jest się zmęczonym lub pod wpływem narkotyków, alkoholu lub leków. Chwila nieuwagi podczas pracy może spowodować poważne obrażenia operatora lub osób postronnych.
- o Przed uruchomieniem urządzenia należy usunąć wszystkie przedmioty oraz klucze służące do regulacji. Pozostawienie klucza w urządzeniu może spowodować poważne obrażenia operatora.
- o Nie należy używać urządzenia, jeżeli występują problemy z jego wyłączaniem.
- o Każde urządzenie, którego nie można wyłączyć jest niebezpieczne i musi zostać naprawione.
- o Nie przechowywać urządzenia z napełnionym zbiornikiem paliwa wewnątrz pomieszczeń. Pary benzyny są łatwopalne i niebezpieczne dla zdrowia.

Naprawa:

- o Naprawę należy powierzyć osobie wykwalifikowanej, wykorzystując wyłącznie oryginalne części zamienne. Zapewni to dalszą bezpieczną pracę urządzenia oraz zachowanie ochrony gwarancyjnej.
- o Przed wykonaniem każdej regulacji, wymiany części lub magazynowaniem należy zdjąć przewód wysokiego napięcia ze świecy zapłonowej. Takie zapobiegawcze środki bezpieczeństwa redukuje ryzyko przypadkowego rozruchu.
- o Nie używane urządzenie należy przechowywać poza zasięgiem dzieci. Nie należy pozwalać osobom nie zaznajomionym z urządzeniem lub instrukcją obsługi na pracę. Urządzenie może być niebezpieczne w rękach nie przeszkolonych użytkowników.

UWAGA:



Niebezpieczeństwo uduszenia się dzieci podczas zabawy opakowaniem. Opakowanie należy przechowywać w miejscach niedostępnych dla dzieci.

Przed przystąpieniem do pracy:

Nie należy przystępować do zamiatania, jeśli miejsce pracy nie jest odpowiednio przygotowane, nie są usunięte wycieraczki, deski, przewody i inne przedmioty, które mogą zostać wyrzucone z dużą siłą przez zamiatarkę, lub po najechaniu ją uszkodzić.

Przed uruchomieniem silnika wszystkie napędy powinny być wyłączone. Operator przy użytkowaniu sprzętu powinien być ubrany w odpowiedni strój roboczy i obuwie z antypoślizgowymi podeszwami.

Należy korzystać tylko z przedłużaczy i sprzętu elektrycznego, zalecanego przez producenta dla wszystkich modeli z rozrusznikiem elektrycznym.

Dostosować prawidłowo poziom wirnika względem gruntu przy zamiataniu powierzchni, pokrytych żwirem lub drobnymi kamyczkami.

Nigdy nie próbować przeprowadzać jakichkolwiek regulacji, kiedy silnik pracuje (oprócz szczególnych przypadków, opisanych w niniejszej instrukcji obsługi).

Zawsze należy zakładać okulary lub osłonę ochronną na twarz podczas pracy lub przy przeprowadzaniu regulacji i napraw, żeby ochronić oczy przed przedmiotami, które mogą być wyrzucone przez wirujące szczotki.

Zasady bezpiecznego użytkowania

Nie wolno użytkować maszyny, po zażyciu leków, które powodują senność lub wpływają w inny sposób na zdolność operatora do bezpiecznej obsługi sprzętu.

Nie używać zamiatarki, jeśli nie czujesz się zdolnym do pracy, np. jesteś osłabiony. Nie można trzymać rąk i nóg zbyt blisko obracających się części lub pod nimi.

Zachować szczególną ostrożność przy pracach na powierzchniach pokrytych żwirem lub podczas przeprowadzania po nich ścieżkach i podjazdach. Bądź w stanie gotowości ze względu na ukryte niebezpieczeństwo. Po uderzeniu w jakiegokolwiek przedmioty, należy zatrzymać silnik i odłączyć przewód wysokiego napięcia od świecy zapłonowej, aby zapobiec przypadkowemu uruchomieniu. Należy dokładnie skontrolować zamiatarkę w miejscu uszkodzenia i dopiero po usunięciu usterek uruchomić silnik i kontynuować pracę. Jeśli zamiatarka zaczyna intensywnie wibrować, należy zatrzymać silnik i natychmiast sprawdzić przyczynę. Najczęściej wibracje są ostrzeżeniem przed poważniejszymi uszkodzeniami.

Przed przystąpieniem do konserwacji, naprawy, przeglądu należy upewnić się, że szczotka i wszystkie ruchome części zatrzymały się. Żeby zapobiec przypadkowemu uruchomieniu, należy odłączyć przewód wysokiego napięcia od świecy zapłonowej.

Postępowanie w sytuacji awaryjnej

W razie wypadku należy natychmiast zatrzymać /wyłączyć maszynę i wezwać pomoc (jeżeli tego wymaga sytuacja)

W razie awarii należy zatrzymać/wyłączyć maszynę i skontaktować się z autoryzowanym serwisem w celu usunięcia uszkodzeń.

Należy stosować wszystkie możliwe środki ostrożności, jeśli pozostawiamy urządzenie bez nadzoru. Nie wolno zostawiać pracującego silnika wewnątrz pomieszczenia, oprócz przypadków uruchomienia silnika dla wprowadzenia zamiatarki do środka pomieszczenia oraz wyprowadzenia na zewnątrz. Drzwi wejściowe powinny być wtedy otwarte; spaliny są bardzo niebezpieczne dla zdrowia (zawierają tlenek węgla, bezzapachowy i trujący gaz).

Nie wolno, poruszać się w poprzek pochyłej powierzchni. Należy zachować szczególną ostrożność przy zmianach kierunku ruchu na pochyłościach. Nie próbować zamiatania na powierzchniach o pochyłości pow. 15°. Nie wolno użytkować zamiatarki bez właściwych osłon, pokryw i innych środków bezpieczeństwa.

Nigdy nie pracować w bezpośredniej odległości elementów budowli ze szkła, samochodów, klatek schodowych, i innych obiektów. Nie dopuszczać dzieci i zwierząt w pobliże miejsca pracy. Nie można przekraczać możliwości maszyny, próbując zamiatać zbyt szybko.

Nie wolno zamiatać powierzchni ze zbyt wysokimi prędkościami, przeznaczonymi do transportu. Kiedy poruszamy się do tyłu, należy patrzeć w stronę ruchu zamiatarki i zachować szczególną ostrożność. Nigdy nie wolno kierować szczotki na osoby, znajdujące się w pobliżu oraz nie pozwalać nikomu przebywać przed zamiatarką.

Należy odłączać szczotkę przy transporcie zamiatarki lub kiedy jej nie używamy.

Nigdy nie należy pracować w warunkach ograniczonej widoczności i braku oświetlenia. Upewnij się, że twardo stoimy na ziemi, trzymając mocno oburącz uchwyty, poruszać się wolnym pewnym krokiem, nie biegać. Nie można przeceniać swoich sił. Cały czas należy przyjmować pewną stabilną pozycję, zachowując równowagę. Zachować ostrożność przy zamiataniu pochytych powierzchni. Większe pochylenie doprowadzi do utraty stabilności oraz uszkodzenia silnika z winy użytkownika.

Zamiatarka służy do usuwania np. (śniegu i innych zanieczyszczeń) na chodnikach, alejkach, podjazdach i innych powierzchniach poziomych.

Nie wolno próbować pracować na powierzchniach, znajdujących się powyżej poziomu gruntu, takich jak dachy domów, dachy garaży, ganków i innych podobnych konstrukcjach.

Konserwacja i przechowywanie

Po każdym użytkowaniu należy sprawdzić, czy wszystkie śruby i nakrętki są dokręcone, żeby mieć pewność, że stan techniczny zamiatarki pozwala na bezpieczne jej użytkowanie.

Zawsze należy stosować zalecenia niniejszej instrukcji obsługi dotyczące szczegółów przechowywania zamiatarki przez dłuższy czas.

Nie można przechowywać zamiatarki z paliwem w zbiorniku wewnątrz budynku, gdzie są źródła ciepła i ognia, takie jak gorąca woda, grzejniki, suszarki do ubrań i temu podobne. Należy pozwolić silnikowi ostygnąć przed zaprowadzeniem sprzętu do pomieszczenia.

Budowa zmiatarki

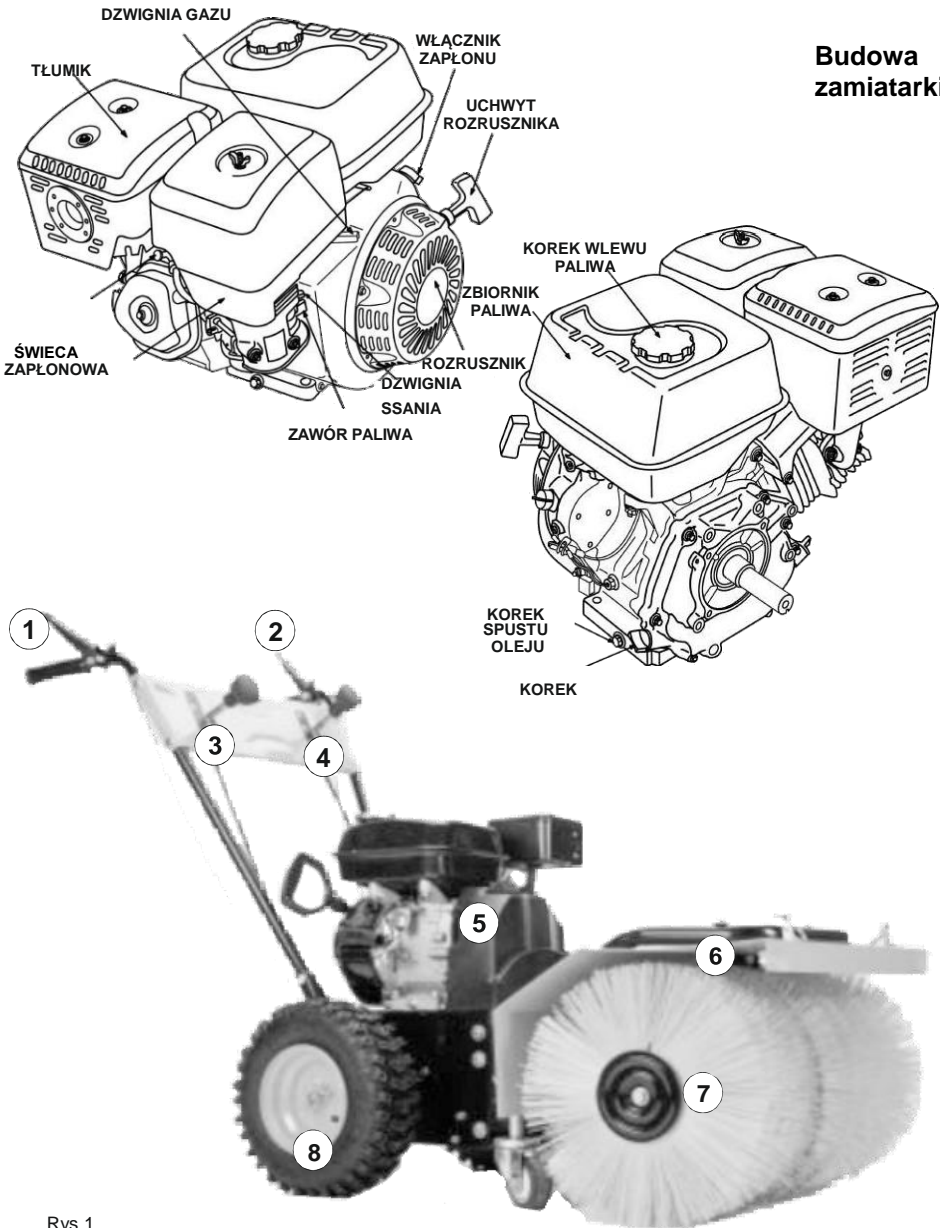

Rys.1

1. - Dźwignia włączenia napędu
2. - Dźwignia włączenia szczotki
3. - Dźwignia włączenia biegu wstecznego
4. - Dźwignia regulacji kąta ustawienia szczotki

5. - Pokrywa pasek klinowych
6. - Osłona szczotki
7. - Szczotka zmiatająca
8. - Koła napędowe

Regulacja wysokości

Jeżeli szczotki uległy naturalnemu zużyciu oznacza to, że niezbędna jest regulacja wysokości szczotek. Regulacja ta odbywa się poprzez zdemonstrowanie blokady tulei. Spowoduje to podniesienie zamocowania kół a tym samym szczotki będą bliżej czyszczonej powierzchni.

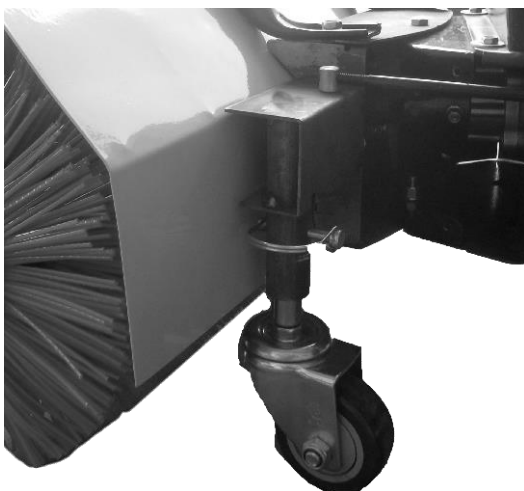
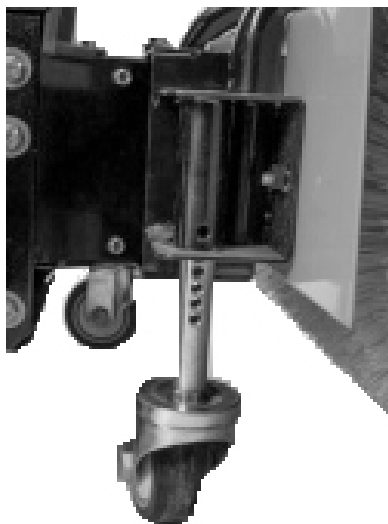

Ustawienie szczotki

Szczotka powinna być ustawiona podczas pracy pod kątem 20 stopni w wybranym kierunku .

Naciśnij dźwignię Rys.4(d) zwrotnicy która umożliwia regulację szczotki pod odpowiednim kątem i puść dźwignię co spowoduje zablokowanie szczotki w wybranym położeniu .



Prawidłowe ciśnienie powietrza w oponach powinno mieścić się w zakresie 100 -140 kPa.

Obsługa silnika

Czynności przed uruchomieniem silnika

Przed obsługą lub pierwszym uruchomieniem silnika należy zapoznać się z budową , zasadami działania i obsługi urządzenia. Upewnić się, że wszystkie śruby i nakrętki są prawidłowo dokręcone.

Upewnić się, czy koła są właściwie ustawione, jak opisano w rozdziale „Regulacja wysokości kółek”.

Uwaga! Zbiornik paliwa oraz miska olejowa silnika są puste

Mogą znajdować się w nich śladowe ilości cieczy pozostałe po kontroli technicznej w fabryce.

OSTRZEŻENIE! Zawsze należy korzystać ze specjalnego bezpiecznego pojemnika na benzynę (kanistra). Przy tankowaniu nie wolno palić papierosów. Nie wolno również tankować w pomieszczeniach. Przed tankowaniem trzeba zatrzymać silnik i pozwolić silnikowi ostygnąć przez kilka minut.

Należy stosować wyłącznie benzynę bezołowiową Pb95 wolną od zanieczyszczeń, przefiltrowaną przez drobne sito wlewowe. Dbać o to, aby benzyna była przechowywana nie dłużej niż miesiąc w szczelnym i czystym kanistrze. Stosować olej do silników czterosuwowych SAE 30, lub 10W30. Są to jedyne oleje zalecane przez producenta silników do zamiatarek . Jednorazowe napełnienie miski olejowej wymaga użycia ok. 0,6 L oleju. Zalecamy olej marki VICTUS.

Uwaga! Nowy silnik nie jest zalany olejem. Przed uruchomieniem silnika należy do miski olejowej wlać około 0,6 L oleju silnikowego wg podanej wcześniej specyfikacji. Należy sprawdzić miarką w korku wlewu oleju, czy poziom oleju jest maksymalny. Zamiatarka wyposażona jest w czujnik oleju, który nie pozwoli uruchomić zamiatarki z nieprawidłowym poziomem oleju. Nie zwalnia to jednak użytkownika przed zadbanie o właściwy poziom oleju w misce olejowej poprzez kontrolę wizualną poziomu.

Rozruch silnika

Przed uruchomieniem silnika należy upewnić się, że zapoznałeś się ze wszystkimi zaleceniami zawartymi na stronach instrukcji obsługi.

Uwaga! Nie wolno uruchamiać silnika w pomieszczeniu lub w zamkniętej nie wentylowanej przestrzeni, ponieważ spaliny zawierają tlenek węgla bezzapachowy i śmiertelny gaz. Temperatura tłumika i powierzchni dookoła niego może sięgać 165 C. Nie dotykać rozgrzanych elementów silnika.

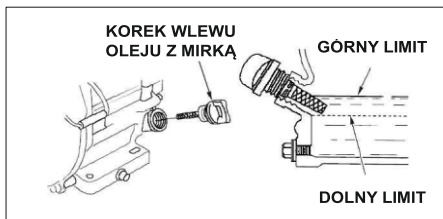

Aby uruchomić silnik należy: sprawdzić poziom oleju, napełnić zbiornik paliwa benzyną bezołowiową upewnić się, że napęd kół i napęd szczotki są wyłączone, czy na świecę zapłonową nałożona jest końcówka przewodu wysokiego napięcia, sprawdzić czystość filtra powietrza (jeśli występuje).

Wyłącznik zapłonu silnika

Przełącznik silnika włącza i wyłącza system zapłonu. Przełącznik musi być w pozycji ON- WŁĄCZONY, aby uruchomić silnik. Przełączenie w pozycję OFF-WYŁĄCZONY wyłącza silnik.

Ssanie.

Ssanie zmienia skład mieszanki paliwo - powietrze w celu łatwiejszego rozruchu zimnego silnika. Przeważenie dźwigni sterującej w kierunku

CLOSE - ZAMKNIĘTY

wzbogaca mieszankę paliwową co ułatwia rozruch zimnego silnika. Pozycja

OPEN - OTWARTY, zapewnia prawidłową mieszankę do pracy silnika po uruchomieniu lub do rozruchu silnika rozgrzanego.

W zależności od maszyny w której pracuje silnik.

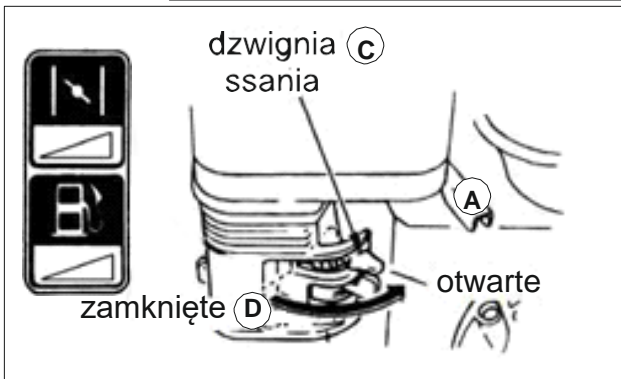
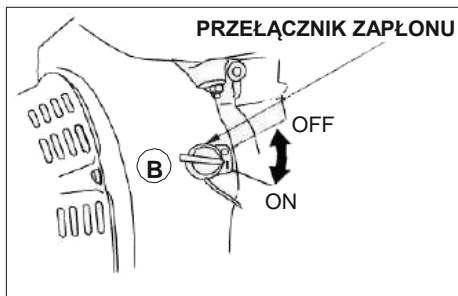

Pociągnij uchwyt linki rozrusznika powoli aż do momentu wyczucia oporu ,wtedy mocno pociągnij.

Uwaga! Nie wyciągaj linki do końca. Przytrzymać linkę delikatnie naciągniętą przy jej zwijaniu się.

Jeśli silnik nie uruchamia się po 5 lub 6 pociągnięciach trzeba sprawdzić czy świeca nie jest zalana paliwem, ewentualnie zapoznać się z rozdziałem „Typowe problemy i ich rozwiązanie.” kiedy silnik uruchomi się, ustawić ssanie w pozycji 1/2

Kiedy silnik znacznie pracować równo, należy wyłączyć ssanie

Uwaga! Przy temperaturze poniżej -18° pozostawić pracujący silnik przez kilka minut celem osiągnięcia właściwej temperatury roboczej.

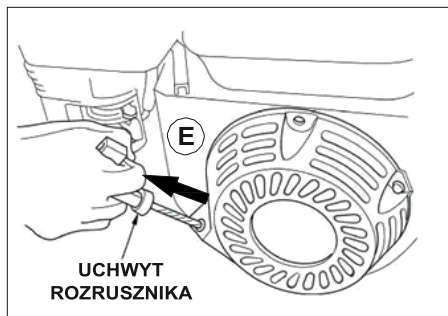

Uwaga! Zawsze należy pracować na maksymalnych obrotach silnika.

Uruchamianie silnika

- 1, Sprawdź poziom oleju w silniku
- 2, Upewnij się że elementy napędu są odłączone
- 3, Przesuń dźwignię zaworu paliwa (D) do położenia otwarte.
- 4, Przesuń dźwignię przepustnicy (A) jeśli jest na wyposażeniu w pozycję „szybko” (zając )
Uruchamiaj silnik z dźwignia przepustnicy w położeniu szybkim.
- 5, W silnikach wyposażonych w przełącznik stopu (B), przestawić przełącznik do położenia włączenia
- 6, Obróć pokrętko regulacji ssania (C) w położenie ssania
- 7, Przełącznik zapłonu przestaw w położenie włączony
- 8, Mocno chwyć za uchwyt rozrusznika (E), energicznie pociągnąć za linkę rozrusznika przytrzymując uchwyt w dłoni

Wersja silnika z rozrusznikiem elektrycznym

- Przewód połączeniowy podłączyć do źródła zasilania (230V, 50 Hz).
- Nacisnąć i przytrzymać przycisk na konsoli rozrusznika. Przycisku rozrusznika nie wolno przytrzymywać dłużej niż przez 10 sekund. Jeśli po trzeciej próbie uruchomienia nie udało się uruchomić silnika należy skontaktować się z najbliższym autoryzowanym serwisem.



Uwaga: stosować wyłącznie atestowane przewody połączeniowe o minimalnym przekroju $1,5 \text{ mm}^2$. Przed podłączeniem przewodu połączeniowego do źródła zasilania skontrolować jego stan techniczny. W przypadku uszkodzenia przewodu połączeniowego najpierw należy odłączyć przewód od źródła zasilania a następnie od gniazda rozrusznika. Uszkodzonego przewodu nie wolno naprawiać we własnym zakresie. Wymienić na nowy.

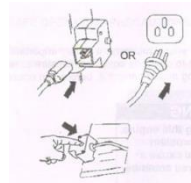

Uruchamianie gorącego silnika

Jeśli silnik niedawno pracował i jest jeszcze ciepły, nie należy włączać ssania. Jeśli silnik nie uruchamia się, należy postępować tak, jak przy uruchomieniu zimnego silnika.

Zatrzymywanie silnika

Ustaw przepustnicę w pozycji „STOP”. Ustaw dźwignię gazu w pozycji obrotów jałowych i pozwól pracować silnikowi przez 10-20 sekund a następnie przesunąć dźwignię na „STOP”. Nigdy nie pozostawaj urządzenia włączonego bez dozoru .

Praca

Aby rozpocząć pracę zmiataarką naciśnij powoli dźwignię (a) aby się poruszać do przodu, aby zmienić kierunek jazdy użyj dźwigni (c) a następnie dociągnij dźwignię

Uruchomienie napędu szczotki nastąpi po wciśnięciu dźwigni (b)

Do zmiany ustawienia kąta pracy szczotki służy dźwignia (d)

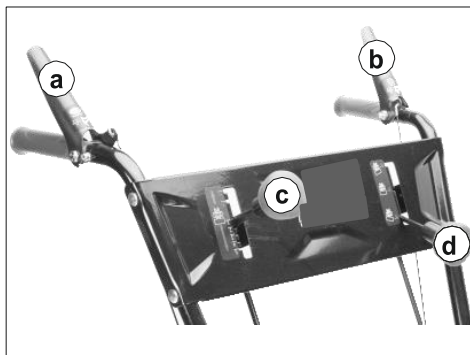

Zamiatanie

Szczotka zaczyna obracać się po naciśnięciu dźwigni (b) Aby zatrzymać zmiataarkę, należy zwolnić dźwignię (a).

Ostrzeżenie! Przy zamiataniu istnieje niebezpieczeństwo wyrzucenia niebezpiecznych przedmiotów z dużą siłą, co może doprowadzić do poważnych obrażeń i zranienia operatora. Żeby uchronić oczy, należy zawsze przy zamiataniu zakładać okulary lub maskę ochronną. Zalecane są atestowane okulary ochronne lub maska ochronna.

Porady dotyczące pracy

Silnik jest zaprojektowany tak, żeby mieć największą moc przy maksymalnym otwarciu przepustnicy.

Jeśli koła ślizgają się należy zmniejszyć prędkość ruchu lub założyć łańcuchy.

Najlepiej zamiatać, kiedy śnieg jest świeży, bezpośrednio po opadach lub wich tracie.

Żeby dokładnie usuwać śnieg, należy kolejnym przejściem objąć resztki śniegu pozostałe po poprzednim przejeździe zmiataarki.

Po każdym użytkowaniu zmiataarkę należy starannie oczyścić. Należy usunąć lód, śnieg i brud z całej maszyny. Sól i inne chemiczne środki należy zmyć wodą i wytrzeć maszynę do sucha.

Czyszczenie

OSTRZEŻENIE! Zawsze przy czyszczeniu obudowy należy postępować zgodnie z poniższymi zaleceniami.

- Zatrzymaj zmiataarkę
- Wyłącz silnik
- Odłącz przewód wysokiego napięcia od świecy zapłonowej

Obsługa

Przed uruchomieniem zapoznaj się z obsługą zmiataarki, żeby utrzymać maszynę w dobrym stanie technicznym.

OSTRZEŻENIE! Przed obsługą, naprawami, ustawieniami i regulacją (oprócz gaźnika) należy odłączyć przewód wysokiego napięcia od świecy zapłonowej.

Zalecenia ogólne dotyczące pracy

Gwarancją nie są objęte uszkodzenia i usterki, które powstały w rezultacie nadużyć lub niedbalstwa operatora. Żeby zachować prawa gwarancyjne, operator powinien obsługiwać zmiataarkę w sposób, opisany w niniejszej instrukcji obsługi. Dla prawidłowej pracy zmiataarki niektóre regulacje powinny być przeprowadzane okresowo.

Po każdym użytkowaniu

Sprawdzić po każdym użytkowaniu, czy nie są poluzowane lub uszkodzone jakiegokolwiek części. Dokręć wszystkie poluzowane śruby i nakrętki.

Sprawdzić, czy manetki sterujące właściwie funkcjonują. Zużyte lub uszkodzone części natychmiast wymienić.

Wszystkie ustawienia oraz regulacja powinny być sprawdzane co najmniej raz w sezonie.

Regulacja linek sterowania wirnika i napędu kół

Podczas użytkowania zmiatarki linki mogą rozciągnąć się lub kurczyć. Należy je wtedy sprawdzić i właściwie wyregulować. Linki te nie mogą być zbyt luźne.

- 1, Nakrętka kontrolująca
- 2, Ściągacz (śruba rzymska)
- 3, Linka

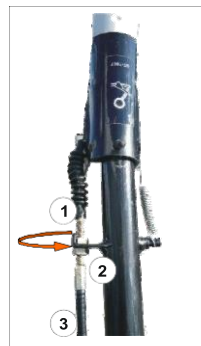

Pasek klinowy napędu jazdy

Pasek klinowy napędu jazdy ma stałe napięcie i nie wymaga regulacji.

Jeśli pasek zaczyna się ślizgać, należy go wymienić na nowy lub sprawdzić rolę napinacza czy działa prawidłowo.

Wymiana paszków klinowych napędu

Pasy klinowe napędu są specjalnej konstrukcji i muszą być wymienione na identyczne oryginalne pasy, dostępne w najbliższym autoryzowanym punkcie serwisowym.

Konserwacja silnika

Wymiana oleju

Pierwszą wymianę oleju należy wymienić po 5 h użytkowania, a następnie po każdym 25 h lub co najmniej raz w sezonie. Wymianę należy przeprowadzać gdy silnik jest ciepły. Zaraz po zatrzymaniu silnika olej jest bardzo gorący. Przed opróżnieniem miski olejowej, należy chwilę odczekać aż silnik trochę ostygnie. Odkręć korek wlewu oleju i wyjąć wskaźnik poziomu oleju.

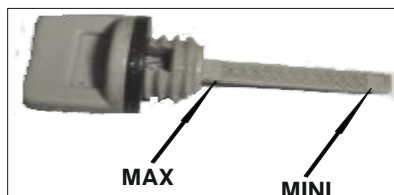

Olej opróżnia się przez otwór wylewowy Rys.1 po przez przechylenie zmiatarki i wylanie oleju do specjalnego pojemnika.

Zakręć spust oleju i włącz 0,6 l zalecanego oleju, .

Uwaga! silnik zmiatarki wyposażony jest w czujnik oleju, który nie pozwoli uruchomić zmiatarki przy nieprawidłowym poziomie oleju. Nie zwalnia to jednak użytkownika od bieżącej kontroli poziomu przy pomocy wskaźnika poziomu oleju.

Zalecane oleje w okresie zimowym : SAE 10W, lub SAE10W-30

Obsługa świecy zapłonowej

Świecę zapłonową należy wymieniać (na identyczną lub jej odpowiednik) na początku każdego sezonu lub co 100 roboczogodzin. Oryginalna świeca zapłonowa to F7RTC, Przerwa między elektrodami należy ustawić na 0,7-0,8 mm za pomocą szczerinomierza listkowego. W razie jakichkolwiek problemów podczas wymiany lub doboru odpowiedniej świecy skontaktuj się z najbliższym sprzedawcą urządzenia lub autoryzowanym serwisem.

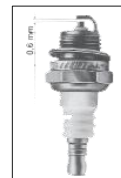

Filtr powietrza

Podwójny filtr papierowy z gąbkowym filtrem wstępnym (przed- filtrem)

1. Odkręć nakrętkę motylkową z pokrywy filtra i zdejmij obudowę filtra.
2. Odkręć nakrętkę i wyjmij wkład filtra.
3. Wyjmij wkład papierowy z filtra wstępnego.
4. Sprawdź oba elementy filtra, zobacz czy nie są uszkodzone, jeśli tak wymień na nowe.

Oczyść elementy filtra powietrza jeśli mają być ponownie montowane.

UWAGA: Nie używać do czyszczenia filtra sprężonego powietrza lub rozpuszczalników.

Sprężone powietrze może uszkodzić filtr; a rozpuszczalniki spowoduje rozpuszczenie wkładu.

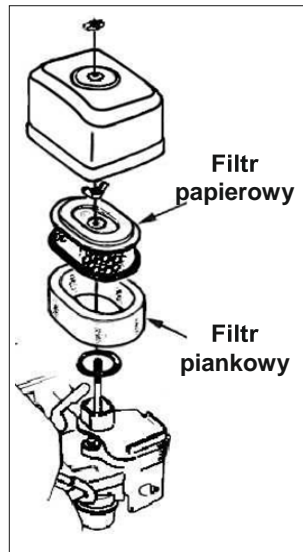

Przechowywanie i konserwacja zamiatarki

Ostrzeżenie! Nigdy nie należy opróżniać zbiornika paliwa wewnątrz budynku, blisko źródeł ognia lub żaru. Opary benzyny mogą wybuchnąć i spowodować pożar. Opróżnić zbiornik paliwa i zamknąć zawór paliwa, a następnie uruchomić silnik i pozwolić mu wypalić pozostałą w gaźniku i przewodach paliwowych benzynę.

Wymianę oleju przeprowadzać wyłącznie gdy silnik jest nagrzany.

Po wykręceniu świecy zapłonowej wpuść przez otwór świecy kilka mililitrów czystego oleju silnikowego. Następnie należy przykryć otwór szmatką i pociągnąć linkę rozrusznika dwa-trzy razy. Następnie wkręć świecę zapłonową i podłączyć do świecy przewód wysokiego napięcia.

Dokładnie wyczyścić zamiatarkę.

Upewnić się, czy wszystkie śruby nakrętki i wkręty są dokręcone. Sprawdzać wszystkie części ruchome pod względem uszkodzeń, pęknięć i zużycia. Jeśli jest to konieczne, należy wymienić wadliwe części.

Jeśli jest to możliwe, najlepiej przechowywać zamiatarkę w osobnym, dobrze wentylowanym pomieszczeniu.

Należy przykryć zamiatarkę materiałem, który nie zatrzymuje wilgoci.

Transport

Nie wymaga żadnych czynności przed transportem. Nie należy jedynie przechylać zamiatarki na boki, gdyż może to doprowadzić do wylania się oleju silnikowego - poza układ smarowania.

Złomowanie

Zużytego urządzenia lub jego komponentów nie wolno wyrzucać wraz z odpadami komunalnymi. Maszynę należy zdemontować i przekazać jej części do specjalistycznego przedsiębiorstwa utylizacji odpadów. Adresy punktów utylizacji udostępniają lokalne władze. W celu zdemontowania zamiatarki, przed jej utylizacją, najlepiej zgłosić się do autoryzowanego punktu serwisowego, gdzie demontaż zostanie przeprowadzony przez fachowców.

Po oddzieleniu części metalowych od plastikowych należy przekazać te części do składnic zajmujących się skupem w/w materiałów.

Zaleca się pozostawienie oryginalnego opakowania w celu ułatwienia transportu w okresie trwania gwarancji.

Strategia zmniejszania ryzyka

Opis ryzyka resztkowego.

Mimo, że producent urządzenia ponosi odpowiedzialność za konstrukcję zamiatarki eliminującą niebezpieczeństwo, pewne elementy ryzyka podczas pracy maszyny są nie do uniknięcia. Ryzyko resztkowe wynika z błędnego zachowania operatora.

Największe niebezpieczeństwo występuje przy wykonywaniu następujących zabronionych czynności:

- Użytkowania zamiatarki przez dzieci
- Używania zamiatarki do innych celów niż opisano w instrukcji obsługi

- Zamiatania gdy inne osoby ,a szczególnie dzieci lub zwierzęta znajdują się w pobliżu
- Używanie zamiatarki przez osoby nie zapoznane z instrukcją obsługi
- Używanie zamiatarki bez właściwej , zabezpieczającej odzieży i obuwia chroniącego całe stopy
- Używania zamiatarki z uszkodzonymi osłonami lub obudową oraz bez właściwie zamontowanych urządzeń zabezpieczających np. osłony szczotki lub pokryw kół pasowych i pasków napędu.

Ocena ryzyka resztkowego

Przy przestrzeganiu zaleceń podanych w instrukcji obsługi zamiatarki, zagrożenie resztkowe przy użytkowaniu zamiatarki może być wyeliminowane bez zagrożenia dla ludzi i zwierząt.

Uwaga. Istnieje ryzyko resztkowe w przypadku nie dostosowania się do wyszczególnionych zaleceń.

Ochrona środowiska

Nie można całkowicie napełniać zbiornika paliwa. Należy pozostawić przestrzeń na termiczne rozszerzanie paliwa tak aby uniknąć wycieku przez odpowietrzenie zbiornika.

Należy opróżniać zbiornik przed przechowywaniem posezonoowym.

Używać wyłącznie benzyny bezołowiowej 95. Dokonywać regularnie obsługi filtra powietrza (jeśli występuje w danym modelu).

Regularnie wymieniać olej.

Ustawiać prawidłowo obroty silnika.

Utrzymywać maszynę w dobrym stanie technicznym. We właściwy sposób pozbywać się zużytych materiałów eksploatacyjnych (w szczególności oleju)

**Dopuszczalny czas nieprzerwanej pracy bez względu na temperaturę otoczenia
nie powinien przekraczać 1 godziny.
A minimalny czas przerwy między cyklami pracy to 30 min**

Rozwiązywanie problemów

Problem	Możliwa przyczyna	Rozwiązanie
Silnik uruchamia się z trudnością	Zatkanie elementów filtra	Oczyszczyć lub wymienić elementy filtra
	Wadliwa świeca zapłonowa	Wymienić świecę zapłonową
	Woda lub brud w systemie paliwowym	Opróżnić gaźnik za pomocą śruby zlewu paliwa i uzupełnić świeżym paliwem
Silnik pracuje nierówno z przerwami lub nie ma mocy	Zatkanie elementów filtra	Wyczyścić lub wymienić elementy filtra
	Zapchany przewód paliwowy lub gaźnik lub nieświeże paliwo	Wyczyścić przewód paliwowy, sprawdzić podawanie paliwa, dolać świeżej etyliny
	Woda lub brud w systemie paliwowym	Opróżnić gaźnik za pomocą śruby zlewu paliwa i uzupełnić świeżym paliwem
Silnik gaśnie	Silnik pracuje z włączonym ssaniem	Wyłączyć ssanie
	Zalany gaźnik olejem po przechyleniu zamiatarki na bok	Oczyszczyć gaźnik z oleju
Silnik dymi	Tłumik zalany olejem po przechyleniu zamiatarki na bok	Wypalić olej na pracującym silniku
Nadmierne wibracje	Poluzowane mocowanie podzespołów, uszkodzony napęd	Natychmiast zatrzymać silnik i zdjąć przewód świecy zapłonowej. Dokręcić wszystkie śruby i dokonać innych właściwych napraw. Jeśli wibracja nie znika powierzyć naprawę autoryzowanemu punktowi serwisowemu.
Nie działa napęd kół	Pasek klinowy poluzowany lub uszkodzony	Wymienić pasek klinowy napędu jazdy
	Niewłaściwe ustawienie linki sterowania napędem kół	Dokonać odpowiedniej regulacji
	Zużyte lub uszkodzone koło cierne	Wymienić kółko cierne
	Zerwane zawleczki zabezpieczające	Wymienić zawleczki
Zamiatarka nie zamiata	Pasek klinowy szczotki poluzowany lub uszkodzony	Wymienić pasek klinowy napędu
	Nieprawidłowe ustawienie linki kontroli szczotki	Ustawić linkę kontroli
	Sprawdź czy odległość szczotki od podłoża jest prawidłowa	Wyregulować wysokości kólek i szczotek

Użytkownik jest odpowiedzialny za przeglądy zawarte w tabeli

Uwaga! W silnikach górzaworowych po każdym sezonie należy sprawdzić luzy zaworowe, które powinny wynosić: zawór wydechowy - 0,15 mm; zawór ssący 0,10 mm. Jeżeli wartości zmierzone odbiegają od podanych powyżej, należy przeprowadzić regulację. Regulację tę należy powierzyć autoryzowanym punktom serwisowym.

Tabela przeglądów

	Przed każdym użyciem	Pierwsze 2 godziny	Po 5 godzin	Co 25 godzin	Przed każdym sezonem	Przed odstawieniem do przechowania	w zależności od stopnia zapylenia	co 100 godzin pracy
Kontrola filtr powietrza	X				X			
Wymiana filtr powietrza				X(a)	X(a)		X(a)	
Kontrola poziomu oleju w silniku	X				X			
Wymiana oleju w silniku			X(a)	X(a)	X(a)			
Kontrola i dokręcenie wszystkich śrub i nakrętek	X				X			
Wymiana świecy zapłonowej					X			X
Kontrola świecy zapłonowej				X	X			
Kontrola paliwa	X				X			
Spuszczenie paliwa						X		
Kontrola i regulacja linek	X	X		X	X			
Smarowanie łańcuchów napędów i zębatek	X			X	X			
Sprawdzenie i regulacja zaworów					X(b)			

(a) czynności wykonywać częściej jeśli silnik pracuje w trudnych warunkach (duże zapylenie, duże obciążenie, podwyższona temperatura)

(b) obsługa tych czynności musi zostać wykonana w autoryzowanym serwisie

Aksesoria dodatkowe



Pojemnik zbierający

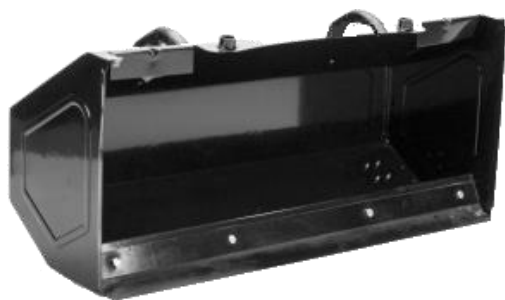

Lemiesz



DEKLARACJA ZGODNOŚCI WE
Nr 02/2020

VICTUS-EMAK Sp. z o.o. ,
ul. Karpia 37, 61-619 POZNAŃ

Deklaruje z pełną odpowiedzialnością, że produkt y:

Zamiatarka spalinowa PKM60 - nr seryjny 201001 - 201500
Zamiatarka spalinowa PKM80 - nr seryjny 202001 - 202500
Zamiatarka spalinowa PKM80E - nr seryjny 203001 - 203500

odpowiadają przepisom bezpieczeństwa, zdrowia i ochrony środowiska zawartych w Dyrektywach:

- **2006/42/EC** Parlamentu Europejskiego i Rady z dnia 17 maja 2006 r. dot. maszyn i elementów bezpieczeństwa (Dz. Urz. UE z dnia 09.06.2006; L157 str. 24)
- **2014/30/EC** Parlamentu Europejskiego i Rady z dnia 26 lutego 2014 r. dot. kompatybilności elektromagnetycznej Dz. Urz. UE z dnia 29,03,2014;L96/79)

oraz spełniają wymagania dla silników kategorii NRS - Rozporządzenia Parlamentu Europejskiego i Rady (UE) 2016/1628 z dnia 14 września 2016 roku w sprawie wymogów dotyczących emisji zanieczyszczeń gazowych i pyłowych oraz homologacji typu w odniesieniu do silników spalinowych wewnętrznego spalania przeznaczonych do maszyn mobilnych nieporuszających się po drogach.

W celu uzupełnienia odpowiednich wymogów bezpieczeństwa, zdrowia i ochrony środowiska zawartych w Dyrektywach:

1. 2006/42/EC uwzględnione są następujące normy zharmonizowane:
 - EN ISO 12100;2010
2. 2014/30/EC, uwzględnione są następujące normy zharmonizowane:
 - EN 55012;2007 + A1

Deklarujemy również, że wymienione modele zamiatarki spalinowej spełniają wymagania Dyrektyw **2000/14/EC** Parlamentu Europejskiego i Rady z dnia 8 maja 2000 r. dotyczącej emisji hałasu do środowiska przez urządzenia używane na zewnątrz pomieszczeń, zmienionej Dyrektywą 2005/88/WE .
Zastosowana procedura oceny zgodności wg załącznika nr V do Dyrektywy 2000/14/WE.

- Zmierzony poziom mocy akustycznej badanych wzorców zamiatarki wynosi < 104 dB(A)
- Gwarantowany poziom mocy akustycznej wynosi 104 dB(A)

Miejsce złożenia i przechowywania dokumentacji technicznej:
Victus Emak Sp. z o.o. – ul. Karpia 37, 61-619 POZNAŃ.

Ta deklaracja zgodności traci swoją ważność, jeżeli zamiatarka spalinowa zostanie zmieniona lub przebudowana bez naszej zgody.

Przy przekazaniu własności zamiatarki innym osobom należy przekazać maszynę wraz z instrukcją obsługi i deklaracją zgodności.



Poznań, 16 października 2020 r.

Andrzej Siedlewski
Prezes Zarządu

Odzież ochronna

W czasie pracy zamiatarką, należy zawsze mieć na sobie odzież ochronną posiadając odpowiednie atesty.

Użycie odzieży ochronnej nie eliminuje ryzyka urazu, ale zmniejsza skutki szkody w razie wypadku. W kwestii wyboru odpowiedniej odzieży ochronnej należy zwrócić się o radę do zaufanego sprzedawcy.

Odzież powinna być dopasowana i niekrępująca. Podczas pracy zamiatarką mieć na sobie ściśle przylegającą odzież ochronną.

Idealna byłoby kurtka oraz spodnie robocze. Założyć buty ochronne zaopatrzone w podeszwy antypoślizgowe oraz stalowe czubki. Zakładać okulary lub osłonę ochronną na oczy. Stosować środki ochrony przed hałasem; na przykład słuchawki lub zatyczki do uszu.

Używanie środków ochrony słuchu wymaga dużej uwagi i ostrożności, ponieważ powoduje to ograniczenie możliwości usłyszenia sygnałów dźwiękowych ostrzegających przed niebezpieczeństwem (krzyk, alarm).

Nosić rękawice, które pozwalają na maksymalne pochłanianie wibracji.

Warunki gwarancji

Obowiązki gwaranta wynikające z udzielonej gwarancji polegają na naprawie wadliwego towaru, reklamowane urządzenie nie podlega wymianie lub zwrotowi gotówki.

1. Gwarant udziela 24 miesięcznej gwarancji na zakupiony sprzęt licząc od daty zakupu. Wymieniony okres gwarancji dotyczy wyłącznie zastosowania urządzeń do pracy w gospodarstwach domowych przez nabywców detalicznych. W pozostałych przypadkach okres gwarancji wynosi 12 miesięcy.
2. Gwarancja obejmuje wszystkie uszkodzenia powstałe w okresie obowiązywania gwarancji wynikające z ujawnienia się w tym okresie ukrytych wad materiałowych, montażowych lub technologicznych.
3. Personel techniczny przystąpi do naprawy w czasie, na który pozwolą wymagania organizacyjne, zawsze najszybciej jak to możliwe.
4. Wybór sposobu usunięcia uszkodzenia należy do gwaranta, który może naprawić maszynę poprzez jej naprawę lub wymianę uszkodzonej części, lub wymianę towaru. Niezależnie od sposobu usunięcia uszkodzenia gwarancja trwa nadal, przedłużona o czas usunięcia uszkodzenia przez gwaranta.
5. Naprawa gwarancyjna może zostać dokonana wyłącznie na podstawie rejestracji urządzenia w systemie B2B lub ważnej karty gwarancyjnej wraz z dowodem zakupu. Brak rejestracji urządzenia, karty gwarancyjnej lub jej unieważnienie wykluczają odpowiedzialność gwaranta z tytułu udzielonej gwarancji.
6. Użytkownikowi przysługuje odwołanie od decyzji punktu serwisowego dotyczącej kwalifikacji zgłoszonej awarii. Odwołanie musi zostać złożone wyłącznie w formie pisemnej wraz z kompletem dokumentów stwierdzających przebieg dokonanych napraw oraz opisem stanu technicznego urządzenia w momencie pierwotnych oględzin dokonanych przez punkt serwisowy.
7. Okres gwarancji ulega wydłużeniu o czas niezbędny do dokonania naprawy gwarancyjnej.
8. Punkt napraw jest zobowiązany do dokonywania wpisów dotyczących zakresu napraw gwarancyjnych oraz odpłatnych w niniejszej karcie gwarancyjnej.
9. Na wykonanie naprawy odpłatne gwarant udziela 3 miesięcznej gwarancji pod warunkiem dokonania naprawy w warsztacie gwaranta.
10. Naprawie gwarancyjnej nie podlegają: uszkodzenia powstałe na skutek niewłaściwej eksploatacji, uszkodzenia powstałe na skutek zastosowania urządzenia do celów, do których nie jest przeznaczone, uszkodzenia powstałe na skutek zastosowania niewłaściwych materiałów eksploatacyjnych, uszkodzenia mechaniczne oraz powstałe na skutek niewłaściwego transportu lub przechowywania, uszkodzenia powstałe na skutek braku konserwacji, elementy, które uległy zużyciu eksploatacyjnemu w trakcie prawidłowej eksploatacji.
11. Gwarancja traci ważność na skutek zmian konstrukcyjnych lub przeróbek dokonanych przez użytkownika, na skutek stwierdzenia przez punkt serwisowy ingerencji wewnątrz urządzenia przez osoby nieuprawnione, na skutek zerwania lub demontażu blokad regulacyjnych gaźnika, w przypadku stwierdzenia dokonania wpisów w karcie gwarancyjnej przez osoby nieuprawnione.
12. Gwarancją nie są objęte elementy eksploatacyjne oraz ulegające zużyciu w trakcie okresu obowiązywania gwarancji, takie jak:
 - Elementy eksploatacyjne np.: noże tnące, tarcze, listwy tnące, głowice żytkowe, filtry, linki rozrusznika, świece zapłonowe, żarówki, koła, bębny i szczęki sprzęgła, sprzęgła i tarcze cierne, paski napędowe, śruby bezpieczeństwa, łańcuchy tnące i prowadnice, szczotki zmiatarek.
 - Elementy silnika: cylindry, tłoki, pierścienie, wał korbowy, łożyska, panewki, membrany gaźników.

- Pozostałe elementy eksploatacyjne: piasty noża, wpusty zabezpieczające, amortyzatory, łożyska, panewki, koła zębate, bezpieczniki przeciążeniowe, szczotki węglowe, ciągnia i linki sterujące
 - Elementy niewymienione w niniejszych warunkach gwarancji, które w sposób oczywisty zużywają się w trakcie pracy, transportu i przechowywania (np. powłoka lakiernicza).
13. W zakres naprawy gwarancyjnej nie wchodzi czynności montażowe, regulacyjne oraz konserwacyjne.
 14. Uszkodzenia takie jak zatarcie silnika, skrzywienie lub pęknięcie wału korbowego, zerwanie wpustu koła magnesy lub piasty noża nie podlegają naprawie gwarancyjnej.
 15. W przypadku gdy punkt serwisowy nie wywiązuje się ze swoich obowiązków, użytkownik ma obowiązek poinformowania o tym fakcie gwaranta. Odmowa wykonania naprawy przez punkt serwisowy musi być wpisana w kartę gwarancyjną. W przypadku nie uznania przez gwaranta naprawy jako gwarancyjnej koszty naprawy i transportu pokrywa reklamujący.
 16. Wymienione w ramach naprawy gwarancyjnej wadliwe części zamienne są własnością gwaranta.
 17. Reklamację należy zgłaszać w najbliższym autoryzowanym punkcie serwisowym lub bezpośrednio u gwaranta. Zgłoszenie reklamacji w punkcie sprzedaży może spowodować wydłużenie czasu naprawy.
 18. W trakcie odbioru urządzenia po naprawie gwarancyjnej użytkownik ma obowiązek sprawdzić zgodność dokonanych wpisów w karcie gwarancyjnej ze stanem faktycznym oraz upewnić się czy odbierane urządzenie jest kompletne i nieuszkodzone. Punkt napraw ma obowiązek uruchomienia urządzenia przed przekazaniem po naprawie użytkownikowi.
 19. Punkt serwisowy ma prawo pobrać opłatę za dokonanie czynności konserwacyjnych, które należą do obowiązków użytkownika, a wymagają ich dokonania przed przystąpieniem do naprawy. Punkt napraw ma obowiązek wymiany na koszt użytkownika wszystkich elementów zapewniających bezpieczeństwo pracy, które uległy uszkodzeniu w trakcie eksploatacji niezależnie od zgody wyrażonej przez użytkownika.
 20. Bieżąco aktualizowana lista punktów serwisowych znajduje się na www.victus.pl
 21. Gwarancja na sprzedany towar nie wyłącza, nie ogranicza, ani nie zawiesza uprawnień kupującego wynikających z przepisów o rękojmi za wady rzeczy sprzedanej.
 22. Koszty nieuzasadnionej reklamacji pokrywa reklamujący.
 23. Niniejsza gwarancja obowiązuje na terenie Rzeczypospolitej Polskiej.
 24. Ewentualne uszkodzenia powstałe podczas transportu powinny zostać natychmiastowo zgłoszone przewoźnikowi pod groźbą utraty gwarancji.
 25. Gwarancja nie obejmuje ewentualnych szkód wyrządzonych bezpośrednio lub pośrednio osobom lub rzeczom z powodu usterek w urządzeniu lub wynikłych z przedłużonego przestoju w pracy urządzenia.

Karta gwarancyjna

Numer seryjny urządzenia:

Data sprzedaży (miesiąc słownie)

Użytkownik (imię, nazwisko , adres, telefon)

.....
Pieczęć punktu sprzedaży , podpis sprzedawcy

UWAGA ! KARTA GWARANCYJNA JEST PODSTAWĄ IDENTYFIKACJI WYROBU .

ZAGUBIENIE LUB POSIADANIE NIEWAŻNEJ KARTY GWARANCYJNEJ MOŻE BYĆ PRZYCZYNĄ NIE UZNANIA PRAW GWARANCYJNYCH .

ZWRACAMY SIĘ DO PAŃSTWA Z UPRZEJMĄ PROŚBĄ O RYGORYSTYCZNE PRZESTRZEGANIE ZASAD OKREŚLONYCH W WARUNKACH GWARANCJI , A W SZCZEGÓLNOŚCI OBOWIĄZKU URUCHOMIENIA I ZAPREZENTOWANIA ZAKUPIONEGO URZĄDZENIA PRZEZ SPRZEDAWCĘ.

WSZELKICH INFORMACJI ORAZ PORAD TECHNICZNYCH UDZIELA DZIAŁ TECHNICZNY GWARANTA :



61-619 Poznań , ul. Karpia 37

TEL. 0-61-8238-369

E-MAIL : serwis@victus.com.pl

UWAGA! Producent zastrzega sobie prawo do zmian konstrukcyjnych oraz danych technicznych bez osobnego poinformowania użytkowników. Dział Techniczny służy bezpłatną informacją oraz poradą dotyczącą właściwej oraz bezpiecznej obsługi urządzenia.

UWAGA! Rysunki zawarte w niniejszej instrukcji obsługi stanowią pomocnicze źródło informacji i mogą odbiegać o rzeczywistego wyglądu urządzenia. Stwierdzone różnice nie mogą stanowić podstawy reklamacji lub jakichkolwiek innych roszczeń użytkownika.